

Colegiul Național „Gheorghe Lazăr”



<http://cdicngl.pcinfosibiu.ro/>

Referenți:

prof. dr. Gabriel Octavian Negrea – director
prof. Gabriela Săndulescu – director adjunct

Echipa de redacție:

Redactor-șef:

Sara Frățilă, clasa a VII-a B

Redactor-șef adjunct:

Sebastian Olosutean, clasa a VII-a B

Natalia Voic, clasa a VII-a B

Cristiana Damian, clasa a VII-a B

Redactor de rubrică:

Alexia Savu, clasa a VII-a B

Andreea Hunyadi, clasa a VII-a B

Andreea Bâra, clasa a VII-a A

Alexandra Bărbuș, clasa a V-a A

Alexia Neiciu, clasa a V-a A

Raluca Angelescu, clasa a V-a A

Simina Muntean, clasa a V-a A

Preluare imagini:

Tudor Purcar, clasa a VII-a B

Alexandra Mărginean, clasa a VII-a B



Coordonatori:

prof. dr. Daniela Pănăzan Lorinczi
bibliotecar Marinela Rusu

Lector de revistă

prof. dr. Daniela Pănăzan Lorinczi

Ilustrator copertă:

prof. Raluca Filip

Caseta tehnică:

Laborant Monica Marin
Contabil Simona Solescu

Tiparul executat la Tipografia Bibliotecii Județene ASTRA Sibiu sub redacția Editurii Armanis

ISSN 2068-4258

*Laboratorul de idei.
Revista elevilor de gimnaziu din Colegiul
Național „Gheorghe Lazăr”*

Nr. 24/2023



Editura Armanis
Sibiu

ISSN 2068-4258

Cuprins

Cuvânt înainte. Editorial

SECȚIUNEA ATELIER DE LECTURĂ ȘI SCRIERE CREATIVĂ

(Coordonatori secțiune: prof. dr. Marcela Ciobănuț, prof. dr. Daniela Pânăzan Lorinczi, prof. dr. Anamaria Coroian)

<i>Întâlnire cu Scriitoarea ADINA POPESCU</i> _____	8
<i>Adina Popescu. Recenzie de carte</i> _____	12
<i>Impresii... reinterprețări</i> _____	14
<i>Divanul artelor</i> _____	16
<i>Filmul între delectare și interpretare</i> _____	19
<i>Europa la pas</i> _____	22
<i>Cărțile copilăriei. Lectura în imagini</i> _____	25
<i>Peisaj de iarnă</i> _____	26
<i>„Tropice tâmpo”. Recenzie de carte</i> _____	31
<i>Cărțile copilăriei – file de jurnal</i> _____	32
<i>Dialoguri critice între elevi</i> _____	42
<i>Amândoi în aburul pâinii</i> _____	46
<i>De la Regatul Timpului la viața reală</i> _____	50

SECȚIUNEA ARTE

(Coordonator secțiune: prof. Raluca Filip)

<i>Interferența artelor. Întâlnire cu un artist local</i> _____	56
<i>Portretul fotografic în desen</i> _____	58
<i>Arte plastice. Pictură și grafică</i> _____	60

SECȚIUNEA PROIECTE INTERNAȚIONALE

(Coordonatori secțiune: prof. Daniela Bunea, prof. Alexandra Bega)

<i>Proiect Erasmus +. Poartă spre o nouă lume</i> _____	66
<i>Proiect Erasmus+ „CIAK! – Cinema, International Animations and Kids!</i> _____	70
<i>Jurnal și impresii – proiect Erasmus+</i> _____	72



SECȚIUNEA ȘTIINȚE

(Coordonatori secțiune: prof. Steliana Mărginean, prof. Ana Marinescu, prof. Delia Bonea, prof. Cătălin Dumitru, prof. Marioara Vonica)

Matematica distractivă. Ghicitori matematice _____	76
Descoperă lumea în care trăiești. Superstructuri urbane _____	78
Ce poate face apa cu sare? _____	80
Tabăra de Fizică. Cisnădioara, 2022 _____	81
Pagina de istorie. Invenții care au schimbat lumea _____	84
Transportul a făcut Pământul să pară un loc mai mic _____	87

SECȚIUNEA CONCURSURI ȘI PROIECTE EDUCAȚIONALE

(Coordonatori secțiune: prof. Monica Oancea, prof. Gabriel Cojocaru, bibliotecar Marinela Rusu, prof. Raluca Filip, prof. Ramona Săftescu, prof. dr. Daniela Pânăzan Lorinczi, prof. Alexandra Bega, prof. Marinela Onițiu, dir. adj. prof. Gabriela Săndulescu, prof. Daniela Săcelean, prof. dr. Marcela Ciobănuș, prof. Daniel Mașca, prof. Arina Ormenișan, dir. prof. Gabriel Octavian Negrea, prof. Nicolae Suciu, prof. Ramona Mărginean, prof. Victoria Șerban, prof. Anca Munteanu)

Mesaj către viitorii liceeni. „Concursul de roboți mobili powered by Marquardt” _____	90
Robotica și cercul de robotică de la Colegiul Național „Gheorghe Lazăr” Sibiu _____	92
Prietenia și cartea ne adună la Sibiu. Scriitori în școli _____	96
Descoperim Munții Cindrel _____	98
Școala noastră ideală! _____	100
Jurnal de Olimpiadă _____	102
Proiectul Interlecture – experiențe de lectură _____	104
Public Speaking – the Latest Present _____	106
Drumul de la joacă la performanță _____	109
Parteneriat. Experiențe de învățare reciprocă... _____	114
Angajament și implicare. Consiliul Elevilor din CNGL _____	116
Cetatea lecturii. „Vine vacanța cu trenul din Franța” _____	118
Scriitorul din viața noastră _____	120
Educație nutrițională pentru elevi. Să învățăm să mâncăm echilibrat! _____	124
Viața în mișcare. Campionatul de volei _____	125
Atelier de inovare și creativitate _____	126
Someone I admire _____	128
Concursul interdisciplinar „Aurel Vlaicu” _____	130
Olimpicii noștri _____	134
A Christmas Play _____	138
SPEAK OUT – creative writing _____	140
Ziua Internațională a Poeziei. Întâlnire cu Cătălin Neghină _____	144
Gheorghe Lazăr – patron spiritual al școlii noastre _____	146
Arborele vieții _____	144



Dragi cititori,

Dorindu-mi să mă „întâlniți” și să mă cunoașteți cu toții, am decis să vă trimit această scrisoare și să vă fiu ghid „de revistă” în călătoria în care vom porni, alunecând printre cuvinte, vâslind dintr-o lume într-alta, poposind în vise și visuri, privind creația artiștilor școlii noastre, descoperind taine și informații despre istoria, geografia și viața planetei noastre. Colegii mei, alături de care am lucrat pentru a vi-l prezenta pe vechiul meu prieten, „Laboratorul de Idei”, cred că, după munca depusă, mă odihnesc pe paginile unei cărți, însă acesta este ultima mea misiune...

Înainte de toate, dați-mi voie să mă recomand (sper că scurta mea abatere de la regulile de politețe va putea trece neobservată). Mă numesc... de fapt, nu am primit un prenume, un nume sau o poreclă. Sunt penița care revarsă asupra filelor prietenului meu imaginația elevilor Colegiului Național „Gheorghe Lazăr” din Sibiu, cea care culege și le șoptește povești, le oferă inspirație. Întreaga echipă mi-a oferit prietenia ei și mi-a acceptat provocarea. Interesul și entuziasmul acesteia au transformat munca depusă într-o minunată aventură din care am cules, cu toții, învățături, modelând aspirații viitoare.

Voi felicita cele două ediții anterioare, creațiile anului 2022, pentru premiile obținute la concursurile la care au participat. Consider că aceste premii reflectă îndeletnicirea înfăptuitorilor revistei, care a primit Premiul I în cadrul Concursului Regional de Reviste Școlare „Aproape de voi”, organizat de Liceul Teoretic „Nicolae Bălcescu” din Medgidia, județul Constanța, Premiul I la Concursul de reviste școlare din cadrul Proiectului educațional de comunicare interculturală „Tărâmul cuvintelor” (Focșani) și Premiul I, alături de revista Lyceum (Nu v-am spus că liceenii au propria revistă?), la etapa județeană a Concursului Național de „Reviste școlare și jurnalistică” și participarea la Tabăra Școlară de la Muncel. Sunt foarte mândră de realizările noastre!

În acest an școlar, „Laboratorul de Idei” își recapătă rolul de „prezentator” al talentului elevilor, exteriorizând creațiile acestora, fie literare, desene, picturi, proiecte sau realizări în cadrul școlii, dar și în proiectele extrașcolare. Jurnaliștii și redactorii au muncit alături de doamna bibliotecară și de profesori, reușind să creeze ceea ce eu aș numi o frumoasă și interesantă revistă, pe care o vor păstra în inimi și pe rafturile bibliotecii, amintindu-și și să o răsfoiască, nostalgici, când amintirea ei le revine în minte. Iar, când vor uita, le voi trimite eu o scrisoare sau un scurt mesaj electronic (cred că acesta se numește „imeil”, penițele nu cunosc foarte bine acest univers virtual), nu vă faceți griji! Fiecare ediție îmi rămâne întipărită în memorie, gândul din spatele cernelii tresărind din ascunzătoare și anunțându-mă să îmi amintesc.

Nu vreau să vă întârzii începerea descoperirii! Vă urăm, cu toții, LECTURĂ PLĂCUTĂ!

Redactor-șef: Sara Frățilă, clasa a VII-a B

**C.N.G.L.
SIBIU
„Aequo animo”**

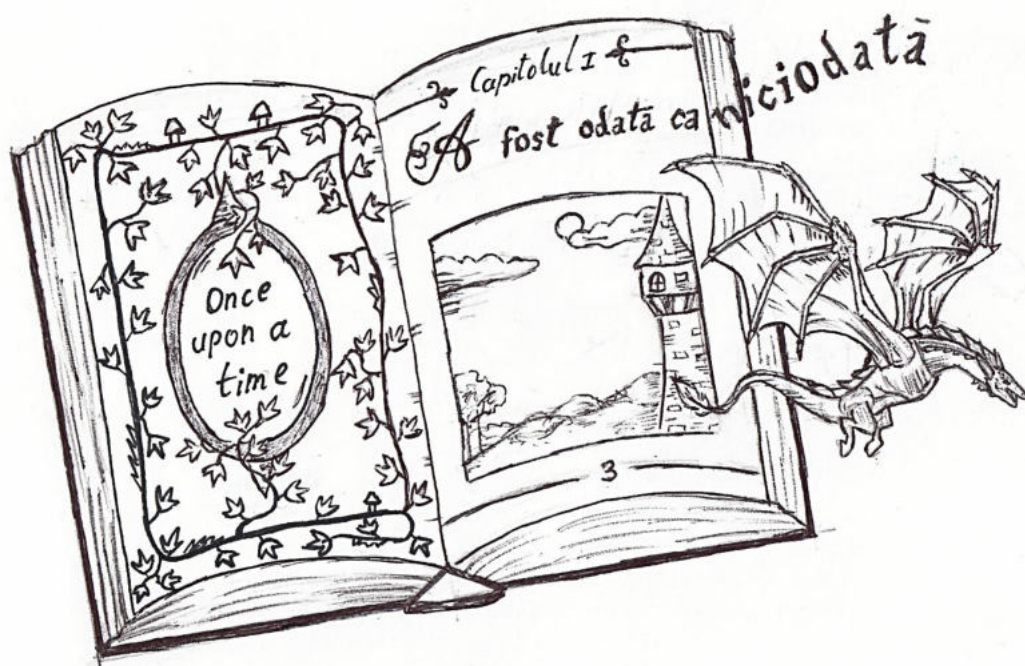

Secțiunea

Atelier de lectură și scriere creativă

Grafică: Ioana Bercean, clasa a VIII-a A

Întâlnire cu scriitoarea ADINA POPESCU (aproape jurnal... aproape interviu...)

12. 10. 2022

O zi de miercuri ușor mohorâtă, supusă aparent rutinei de la școală. O vibrație aproape insesizabilă printre elevi, o așteptare într-o plăcută încordare a unei întâlniri de zile mari. Până la ora 16 e o zi ca oricare alta, iar orele trec tare greu. Parcă nicidecum nu ni s-a părut că timpul se învâрте în loc, asemenea unui cățel care tot vrea să-și prindă coada.

Majoritatea termină programul la ora 15. Ne facem de lucru în biblioteca școlii unde așezăm ultimele piese ale unui puzzle compus din desenele, machetele și proiectele noastre... Oare cum arată ea în realitate? Cât de obișnuite îi sunt gesturile și cum va decurge întâlnirea? - întrebări care roiau printre noi, fără ca măcar să le fi rostit cineva anume.

Ne zâmbim, trepidăm de nerăbdare, ca într-o secvență de film slow motion. Ne găsim locurile și parcă ne oprim respirația. Niciun cuvânt în plus... doar așteptare...

Parcă ne-am potrivit ceasurile cu al ei. E ora 16... Surâdem timizi și primim îmbrățișarea blândă din privirea Adinei. Gata! Acum știm că e de-a noastră, cu suflet de copil. Nici că se putea altfel...

Un joc: Ne amintim de domnul Ar (un personaj din „O istorie secretă a Țării Vampirilor”). Ne imaginăm că e chiar în fața noastră, cu un geamantan vechi, plin de foi pe care se așterne scrisul lui mărunț. Doar e scriitor... Chiar așa, la ce o folosi geamantanul, când ar putea stoca totul într-un computer?! Poate pentru a pleca într-o călătorie, undeva departe, într-un loc necunoscut; sau pentru a pune în el lucruri dragi – poze, jucării din copilărie... Știați că e de pe vremea Pricoliciului? Că a trecut prin multe peripeții?... Cum?! Cine e Pricoliciul? Dacă l-am inventat eu?... Nu, nu l-am inventat eu. E doar un personaj nepovestit care e pe cale să se piardă. A coborât din basmele străvechi în cartea mea... Am încercat să aduc la lumină personajele din mitologia română, care altfel s-ar fi pierdut. Recunosc că nu mi-a fost ușor să fac partea de documentare. În esență, pricoliciul este asemenea unor copii cu o energie debordantă, care fac numai năzdrăvăni și care comunică cu animalele pentru a face pagubă. De exemplu, sperie găinile ca să nu mai facă ouă. Nu, nu cred că aduce neazuri și visuri urâte. O să vedeți... când îl veți întâlni.

Ne amintește de cărțile cu Harry Potter, de filmele care au făcut și deliciul nostru. *Da, m-am gândit. Dar pentru a ecraniza povestea pricoliciului, de exemplu, este nevoie de efecte speciale și de finanțare. Nu poți face un film de ficțiune cu buget zero.*



Coordonatori:
Prof. Marcela Ciobănuț
Prof. Maria-Daniela Lorinczi
Prof. Anamaria Coroian
Prof. Ana Maria Bedreagă

Ne pregătim pentru întâlnirea cu ADINA

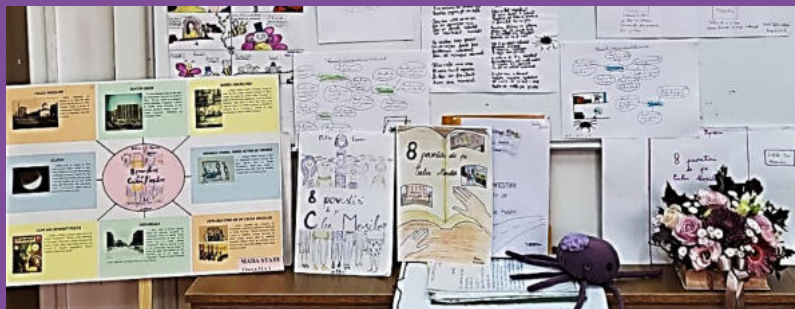

Vorbim, întrebăm... Adina e mereu printre noi. **Ce citiți voi?...** Ne plac cărțile de science-fiction sau cele polițiste. Cartea preferată a lui Paul este „Toate pânzele sus” de Radu Tudoran, iar Andrei, fratele lui, înșiră, ca niște mărgele viu-colorate, câteva titluri: „Oglinda spartă” de Agatha Christie, dar și „Hoțul de cărți” de Markus Zusak sau „George și cheia universului” de Lucy și Stephen Hawking. Luca citește orice îi cade în mână, dar preferă clasicii... Dickens. Iris preferă seria „Miss Peregrine” de Ransom Riggs, sau „Jocurile Foamei” de Suzanne Collins. Și continuăm așa, ca într-un joc de gajuri... E rândul Adinei... *Da, e clar că se inspiră din cărțile citite, dar și din filme. Am aflat că e și regizor de film documentar (e la Sibiu și pentru Festivalul de film documentar – ASTRA, dar a venit să ne întâlnească și pe noi). De obicei, spune ea, pleci de la un caz real, dar adaugi ficțiunea pentru a face cartea mai interesantă și acțiunea mai alertă. O carte are avantajul că te ajută să cunoști psihologia umană și te invită la autoanaliză. Uite, o recomandare: „Dezastrul de la Cernobâl. Mărturii ale supraviețuitorilor” de Svetlana Aleksievici, o carte foarte bine scrisă și bazată pe cazuri reale. Iar din literatura universală, Tolkien... Este autorul ei preferat.*



Oare cum e să fii scriitor?... Și noi scriem compuneri. E același lucru?... Cum să ne dăm seama că suntem chemați spre această vocație? *La mine nu a fost un moment. Scriam de plăcere eseuri și compuneri la școală, țineam un jurnal, am început chiar și un roman. Acum îmi dau multe idei călătoriile, filmele sau evenimentele culturale. Dar exercițiul de scriere pleacă din lecturi. Îți vin mai ușor cuvintele, ideile...*

Acum, îmi câștig existența din activități colaterale, dar tot legate de scris. Îmi place foarte mult ceea ce fac. Scrisul nu este un job și este foarte greu să trăiești publicând cărți. Nu poți să trăiești din drepturile de autor. Dar mi-aș dori să-mi câștig existența, transformând scrisul într-o meserie. Tot ceea ce fac are legătură cu creativitatea și asta îmi face plăcere, mă bucură.



Ascultăm și vibrăm. Nu ne-am fi gândit, dar aflăm că există o disciplină a scrisului. *Mai întâi: documentarea. Căutăm informații sau alte texte asemănătoare cu ceea ce vrem să scriem pentru a înțelege lumea respectivă și pentru a evita plagiatul. Deci, înainte de a fi scriitor, trebuie să fii un bun cititor. Acum totul capătă sens, iar noi simțim că prindem aripi. Și totuși, pare atât de greu să dai glas gândurilor! Ea cum reușește? **Își face un plan de idei?...** Da, este important, altfel te pierzi în prea multe detalii. Trebuie să ai un plan de idei (secundare și principale). Ca să veдеți, la asta nu ne-am așteptat! Ce mult ne asemănăm noi elevii cu scriitorii! Credeam că doar noi facem planul de idei, fișa de identitate a personajelor și câte și mai câte înainte să scriem o compunere. Nu ne-am fi putut imagina că un scriitor folosește fișe de lucru... *De fapt, realizăm o fișă a personajelor. Ne formăm o scurtă imagine ficțională a lor, o scurtă caracterizare. Ne gândim la personajul principal, la antagonist, la personajele secundare, la cele care ajută personajele principale și la personajele episodice. Apoi, stabilim cui i se adresează cartea. Persoana căreia i-o adresăm. Cartea este un cadou oferit cuiva drag, care o va putea deschide iar și iar, fără să se plictisească.**



Și totuși... de câte ori nu ne-am înarmat cu toată recuzita necesară fără a ști încotro să ne îndreptăm! Foaia albă... mâna care așteaptă... și așteaptă. Gândurile fug amețitor, ca o hoțoaică aurie de-a lui Harry Potter... Deci, aceasta-i întrebarea: **De unde să începem?** Începeți cu „vocea cărții”. Este unul dintre cele mai importante aspecte de luat în considerare, înainte de a scrie o poveste sau o carte. Dar nu este ușor, chiar se întâmplă ca un scriitor să abandoneze textul pentru că nu găsește „vocea personajului” sau „vocea cărții”. Am cunoscut un asemenea caz. Și mai este un aspect. Pot fi mai multe voci, ca în cartea „Minunea” de Palacio, de exemplu.



Arachne - o pricepută țesătoare ce a stârnit mânia zeiței Atena. Ne-am amintit brusc de ea când am pășit pe covorul cel viu-colorat dintr-o poveste. **Și aici e o urzeală...** de idei, nu-i așa? E ca un desen din imaginația ta, care așteaptă o mână iscusită. Un scriitor rescrie foarte mult textul. Începe să scrie. Și firul narativ vine din planul de idei, dar mai este ceva important – punctul culminant. Narațiunea, personajele se dezvoltă pe parcurs. Nu citim foarte des paragrafele și nu suntem foarte preocupați de punctuație, ci de acțiune. Nu recitim textul imediat ce l-am scris, ne plimbăm, ne întâlnim cu prietenii și abia apoi verificăm textul. Este important să te detașezi de ceea ce scrii, iar apoi să revii la text și să îl revizuiești. O a doua părere despre cartea scrisă este de mare ajutor, pentru că reprezintă „capul limpede” și nu este la fel de subiectiv ca autorul. „Capul limpede” este o persoană apropiată, în care scriitorul are încredere. Acesta îl ajută pe scriitor să scrie o carte mai credibilă, mai interesantă și mai captivantă.

Stop!... Avem un blocaj. **Cum ieșim la liman?** Nu reușim să scriem întotdeauna varianta cea mai potrivită și suntem nevoiți să rescriem textul, chiar de mai multe ori. Pentru scriitor, rescrierea textului poate fi o capcană. Tinzi să faci prea multe modificări. Așa s-a întâmplat cu primul capitol din „O istorie secretă a Țării Vampirilor – Cartea Pricoliciului” pe care l-am rescris de 7-8 ori. Deblocarea are loc atunci când faci lucruri relaxante și imaginația îți oferă multe idei (chiar atunci când mergi cu metroul, când gătești sau călătorești).



Povestea... Cartea e aici. Ne simțim epuizați, dar zâmbim. Am reușit! Ne încordăm în așteptare, cu simțurile parcă ușor paralizate. Ne mișcăm somnabulic. **A fi sau a nu fi?** (celebra dilemă hamletiană ne încolțește). *Da, abia la editură se dă forma finală a cărții. Editorul decide dacă noua carte va fi publicată. Redactorul de carte stabilește dacă vor fi făcute modificări (să scoți un capitol, să rescrii un paragraf). Este practic a doua revizuire. Apoi cartea este dusă la corectat, textul este așezat în pagină și este realizată coperta. Se pune un mic text, pe spatele cărții (coperta a patra), care poate fi un text din carte sau o recenzie făcută de un alt scriitor. Pasul următor ar fi tipărirea cărții și lansarea.*



Înapoi la lectură... Povestiri din București, de pe Calea Moșilor. Există și Calea Babelor? Ne privim contrariați, dar nu cădem în capcană. Știm de unde vine denumirea străzii. Totuși, ce e cu această carte, „Povestiri de pe Calea Moșilor”? *I-a fost foarte ușor să retrăiască momentele respective, chiar dacă perioada comunistă a fost cea mai rea pentru țara noastră și pentru viața unui adolescent, o oroare. Este cel mai mare rău care ni s-a putut întâmpla. Este adevărat că doctrina comunistă conține idei bune, dar este un regim care deviază și „te spală pe creier”. După căderea regimului comunist, primul efect descoperit a fost faptul că, la școală, nu mai purtau uniforme. Lumea cenușie a comunismului a fost înlocuită de culorile vii ale afișelor. Dar, Adina și-ar dori să retrăiască vârsta copilăriei în epoca contemporană, iar adolescența în perioada Hippy, în America.*

„Dacă-i copil să se joace...”, spune o vorbă. Și să aștepte vacanța, fie că vine ea cu trenul din Franța, sau nu, spunem noi și Adina, într-un gând.



(aproape jurnal... aproape interviu...)

Cartea Pricoliciului

Vine vacanța cu trenul din Franța

Povestiri pe Calea Moșilor

La munte, la mare sau la circ, în orice împrejurare vacanța tot vacanță este. Așa se spune în cartea „Vine vacanța cu trenul din Franța”. *I-a fost ușor să se întoarcă în copilărie, fiindcă și-a dorit să intre într-o lume mai luminoasă și copilăria înseamnă bucurie și lumină. Nu, nu a folosit notițe. Au fost pur și simplu amintiri. Caietele din copilărie le mai are, dar nu mai păstrează stilul.*



Scriitorul - un zeu. E în manuale, intră tiptil în viețile noastre de elevi cu tot cu personajele sale. Nici nu îți închipui că duce o viață exact ca a ta, că a fost copil sau elev ca tine. Poate s-a chinuit și el cu o compunere despre prietenie... O voce caldă, cu o poveste ce așteaptă pitiță undeva prin buzunarele imaginaire. O carte, un scriitor, o prietenie la care noi nici n-am visat. Ea este Adina, așa i-am spus din prima clipă când a luat în primire emoțiile noastre. Se vede că se simte bine printre cititori, chiar și când are de-a face cu unii cu un simț critic mai aparte. Autorul se întâlnește cu cititorii, comunică cu ei și le ascultă opiniile pentru a-și face o idee despre cum va scrie următoarea carte.

Și uite așa avem impresia că am străbătut împreună cu Adina toată Calea Moșilor, că am mers la aceeași școală sau că i-am însoțit familia în vacanțe. Nici nu ne miră că: la o lansare a uneia dintre cărțile sale, Anton, tatăl ei, care este și personaj în „8 Povestiri pe Calea Moșilor”, se afla în spatele sălii. Cineva din public a întrebat-o despre Anton și, auzindu-și numele, acesta s-a prezentat cu entuziasm: „*Eu sunt Anton!*” Incredibil! Un personaj care a coborât din carte! Iar Sebi al nostru e un cititor care l-a întâlnit pe Anton.



Autografe... îmbrățișări... fotografii. Așa păstrăm bucuria clipei în eternitate, dar și promisiunea unei noi întâlniri. Acum știm „care-i fazul cu cititul sau cu scrisul” și suntem pe drumul cel bun. Îți mulțumim, Adina Popescu, pentru povestea pe care am scris-o împreună, într-o zi aproape mohorâtă de octombrie!

Alexia Ciobănuț, Sebastian Caminschi, Andreea Teleșpan și Claudia Teleșpan
(membri ai Cercului de lectură „Cetatea Lecturii” / clasa a VIII-a)

Coordonator:

Prof. dr. Marcela Ciobănuț

RECENZIE DE CARTE

Povestiri de pe Calea Moșilor

Cartea prezintă întâmplările din viața autoarei, petrecute începând cu grădinița și până la terminarea clasei a VIII-a, odată cu momentul în care s-a mutat împreună cu familia într-un apartament nou de pe Calea Moșilor. Din acel moment, șirul întâmplărilor, prezentate într-un mod foarte hazliu, face ca unii cititori să se regăsească în acea perioadă comunistă și a anilor ce au urmat imediat după aceea, arătând frustrările vremii percepute prin ochii unui copil.

Talentul de scriitoare al Adinei se evidențiază atunci când relatează o întâmplare petrecută chiar la toaleta grădiniței, continuând cu o serie mai lungă de pățanii din perioada școlii, unde din postura de comandantă de detașament trebuia să fie foarte atentă la comportamentul ei și al colegilor săi.

A fost aproape să își piardă rolul de elev model din cauza unei neînțelegeri ce a avut loc în timpul excursiei cu clasa la Slănic Prahova, atunci când în timpul popasului făcut, ea a cheltuit toți banii pe care-i avea pe lucruri inutile, apoi, fiindu-i sete, a fost nevoită să facă schimb cu colega ei Popuțan Camelia pe niște bomboane cubaneze pentru o sticlă de Quick Cola „cu gust de ploșnițe”.

O altă întâmplare amuzantă a fost cea în care prezintă poezia ei despre pace, care a fost publicată în revista „Cutezătorii”, iar un coleg de clasă a început să facă glume pe seama „florii păcii”.

Am apreciat faptul că autoarea a ales să prezinte celelalte personaje cu nume și prenume, astfel încât cititorul să le poată asocia ușor cu trăsăturile lor. Cartea se prezintă sub forma unei serii de povestiri care aparent nu au legătură una cu cealaltă.

Deși, în general, sunt mai interesat de viitor decât de trecut, această carte a reușit să-mi trezească interesul de a afla cum a fost pe vremea lui „Ceașcă” și cum era la școală pe vremea părinților mei, care erau obiceiurile de familie și obiceiurile sociale din acea perioadă. Mi-a plăcut foarte mult și m-a amuzat prin întâmplările sale haioase și o recomand oricărei persoane care dorește să aibă o doză de râs, dar și celor nostalgici care vor să-și amintească de perioada respectivă.

(**Sebastian Caminschi**, clasa a VIII-a B)

O istorie secretă a Țării Vampirilor. Cartea Pricoliciului”

Primul volum al seriei „O istorie secretă a Țării Vampirilor. Cartea Pricoliciului” ilustrează aventurile unui personaj care își caută povestea și căruia îi era frică să evadeze din cotidian. Acesta este chiar Pricoliciul, o faptură despre care se crede că ar aduce ghinion.

Fiind în așteptarea Sfârșitului, ceea ce înseamnă că va dispărea nemaifiind povestit, Pricoliciul părăsește pădurea în care își ducea atât de confortabil viața monotonă, deoarece casa îi fusese distrusă de niște strigoi. În satul Sângerete îl întâlnește pe „Călător”, un fel de inginer de povești, care asigură bunul mers al poveștilor de pretutindeni. De altfel, personajele se confruntă cu tot mai multe probleme și înșelătorii din cauza noilor forme de conducere implementate de oameni. Greuceanu, Pipăruș-Petru, Zmeul Tase, Urieșii, Împăratul Roșu și Împăratul Verde sunt astfel de personaje care își duc viața simplă în așteptarea unor vremuri mai bune.

Cartea a aprins în mine o dorință uriașă de a redescoperi basmele vechi și personajele pe care acestea le ascund, și să le salvez de la crudul Sfârșit.

(**Alexia Ciobănuț** – clasa a VIII-a A)



O istorie secretă a Țării Vampirilor. Cartea Fetiței – Vampir



„Cartea Fetiței-Vampir” este al doilea volum al seriei „O istorie secretă a Țării Vampirilor”, o carte plină de aventuri misterioase și care readuce la viață personaje de mult uitate.

Cartea ilustrează aventurile Todosiei, fiica Anei Bugiana, o fostă zână și autoare a unei cărți stranii ce se scrie singură și pe care nimeni nu o înțelege. Todosia și-a pierdut casa, iar mama ei a fost închisă în Închisoarea Mușeniei, ea rămânând doar cu un Pricolici rătăcit de propria poveste. În timp ce fata visează să ajungă zână la Mănăstirea Calu Gastru, iar corectorii (un fel de polițiști) se află pe urmele Pricoliciului, o epidemie de Ciură pune stăpânire peste capitala Țării Vampirilor, Cetatea de Scaune. Mai târziu, Todosia află că s-a înșelat în privința zânelor și că închisoarea în care se afla mama ei era pe Celălalt Tărâm. Astfel, Todosia pornește împreună cu Pricoliciul spre Tărâmul Celălalt, străbătând Ostroavele Albe, insulele de pe Apa Sâmbetei ale Blajinilor distruse de zmeul Tase, cel care i-a răpit pe Ileana Cosânzeana și pe Pricolici. Todosia ajunge de una singură la Muma Pădurii, pe care o păcălește ca să scape nevătămată din cazanul acesteia, și îl întâlnește pe conducătorul vampirilor, Sânge-Albastru, pe care îl ajută, iar acesta îi jură loialitate. Mai târziu, cei doi ajung la Iele, unde îi întâlnesc pe domnul Ar și pe Făt-Frumos, plecați în căutarea Ilenii. Cei cinci (Cu tot cu Cal-Năzdrăvan) pornesc prin Valea Plângerii pentru a ajunge pe Tărâmul Celălalt, care se dovedește a fi diferit de așteptările fanteziste și pline de culoare și magie ale Todosiei. Călătorii pornesc spre pustietate, sperând că vor găsi ceea ce caută fiecare.

Chiar dacă aventura Todosiei nu s-a terminat, aceasta deja a descoperit o grămadă de lucruri despre familia sa, găsind un posibil tată și aflând adevărata identitate a mamei sale. Totodată, descoperă dorința de a-i ajuta pe cei în nevoie, află ce înseamnă iubirea și sacrificiile pe care aceasta le impune, și observă violența ascunsă în trupuri frumoase și blândețea din trupurile neatrăgătoare.

(Alexia Ciobănuț – clasa a VIII-a A)

V-ați întrebat vreodată ce putere poate avea scrisul? Oare de unde își culeg scriitorii ideile de a crea povești îndrăgite de toți cititorii? Sau, poate, ce etape parcurge o poveste în călătoria ei, de la o simplă idee de început, la un nou-nouț exemplar în bibliotecă?

Răspunsurile acestor întrebări le-am descoperit împreună cu îndrăgita scriitoare Adina Popescu, păziți de rafturile înțesate de cărți și proiecte ale CDI-ului, locul nostru favorit din Liceul „Gheorghe Lazăr”.

Prima activitate interactivă – „de încălzire” – a implicat puțină recuzită și multă, multă imaginație: oare ce se poate ascunde într-o valiză? Vechiul cutăr, ascuns de timbre și poze ce păreau fermecate, ne-a însoțit prin călătoria, și ne-a vegheat amintirile, stârnindu-ne o dorință acută de a călători și de a citi povești în prag de aventură.

Discuțiile de după-amiază continuă cu mult-așteptata întrebare: ce cărți vă place să citiți? – căci pasiunea pentru lectură era evidentă, iar fiecare era nerăbdător să-și împărtășească preferințele și lecturile favorite. Nenumărate titluri au fost amintite, însoțite de categoria de carte în care se regăseau, alături de o scurtă prezentare, ocazional – fiindcă lecturile cele mai bune sunt prea bune pentru a nu fi povestite. Printre lecturile menționate, am povestit cu entuziasm despre volumele preferate scrise de Adina Popescu: „Povestiri de pe Calea Moșilor”, „Vine vacanța cu trenul din Franța” și duologia (trilogia în devenire, suntem încântați să spunem) „O istorie secretă a istoriei vampirilor” – „Cartea Pricoliciului” și „Cartea fetei-vampir”.

Întâlnirea care ne-a bucurat (ne)așteptat de mult s-a încheiat cu o mulțime de elevi ce nu încetau să pună întrebări și cu o scriitoare care nu s-a plictisit de noi și ne-a povestit despre viața de scriitor, lecturi preferate, obiceiuri, sfaturi și impresii, mulțumindu-ne cu răspunsuri și bucurându-ne cu zâmbete pentru toți.

Ne-a bucurat tot ce-a fost în după-amiaza aceea. Așteptăm cu și mai multă nerăbdare viitoare întâlniri!

(Maia Loloiu, clasa a VIII-a A)

Reinterpretări

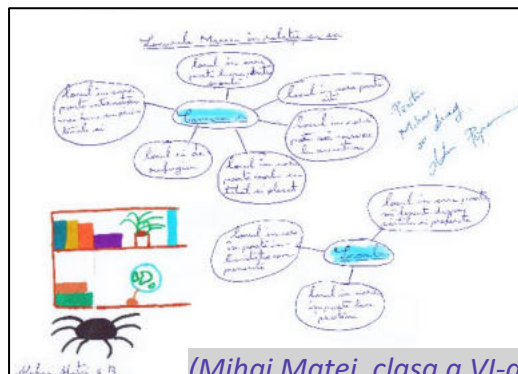

(Mihai Matei, clasa a VI-a B)



(Luana Ionuș, clasa a VI-a B)

Autograf

Pentru Mihai,
cu drag,
Adina Popescu

Pentru
Joy,
cu drag,
Adina Popescu

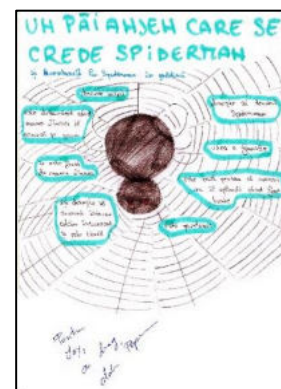

Joy Stănescu, clasa a VI-a B)

☞ Mă bucur că dumneavoastră și doamna profesoară mi-ați dat ocazia de a participa la această întâlnire și că am avut ocazia de a petrece timp împreună. Am învățat lucruri noi despre cărți, despre modul în care iau naștere acestea, despre tainele care se ascund între pagini și cuvinte.

Am aflat un lucru nou care m-a surprins și anume, că de multe ori scriitorii nu participă la realizarea ilustrațiilor din cărțile lor. Pe de o parte mi se pare nedrept, iar pe de altă parte poate că scriitorul cunoscându-și foarte bine personajul ar fi subiectiv, iar ilustratorul ar fi mai aproape de imaginea pe care cititorul și-ar face-o în legătură cu acesta.

Țin să vă mulțumesc încă o dată pentru momentele frumoase pe care le-am petrecut în compania personajelor din cărțile dumneavoastră și pentru faptul că v-ați dorit să ne întâlnim. Cu toate că timpul a trecut foarte repede a fost minunat și mi-aș dori să se repete.

P.S: Îmi plac foarte mult cărțile de joc „Pricolici”, dar mă enervez de câte ori rămân cu el în mână. Aș vrea să își caute povestea poposind la altcineva în mână.

(Sebastian Caminschi, clasa a VIII-a B)

☞ Întâlnirea cu Adina Popescu a fost un eveniment inedit. Deși i-am citit cărțile pentru copii și am putut să-mi conturez o impresie despre ea, am fost extaziată că o voi întâlni. Toată ziua am fost agitată, recitind pasaje din cărți și formulând întrebări pentru autoare.

Mi-a plăcut faptul că a avut răbdare să răspundă la toate întrebările copiilor, detaliat, și că ne-a pus la rândul ei întrebări. Ne-a povestit cum i-a venit ideea pentru trilogia „O istorie secretă a Țării Vampirilor”, una dintre seriile mele preferate, și cum a început să scrie. Am fost fericită când am aflat că scrie o altă carte pentru copii și nerăbdătoare pentru continuarea seriei. Cu siguranță le voi citi pe nerăsuflăte!

Faptul că am intrat puțin în viața unui scriitor adevărat, m-a ajutat să privesc altfel autorii, mai mult ca oameni și mai puțin ca divinități. Abia aștept următoarea întâlnire cu un scriitor, de data asta, sper, față în față.

(Andreea Teleşpan, clasa a VIII-a B)

☞ Am fost nespus de încântat când am aflat că am ocazia de a o întâlni pe Adina Popescu, o scriitoare contemporană care a reușit, prin intermediul scrierilor ei, să le deschidă multor cititori, cu precădere copiilor, apetitul pentru lectură.

Deoarece orice întâlnire presupune și o documentare prealabilă, mi-am pregătit întrebări pe care să i le adresez ulterior, în timpul întâlnirii, doamnei Adina Popescu, pentru a afla mai multe despre viața ei, despre motivele care au determinat-o să scrie literatură, despre felul în care își alege personajele. Am fost surprins când am descoperit că, de fapt, scriitorii nu scriu chiar totul din propria imaginație, ci că aceștia se inspiră și din scrierile altor autori. Am fost uimit când aceasta ne-a dezvăluit faptul că a terminat Facultatea de Regie, că preferă să scrie literatură pentru copii, că nu poate să-și câștige existența doar din scrierile sale și că nu se consideră chiar o scriitoare, pentru ca nu a scris atât de multe cărți (am citit ulterior că realizează ateliere de scriere creativă cu copii și filme documentare). M-am amuzat când ne-a dezvăluit că plănuiește să scrie o carte ale cărei personaje sunt pisici.

M-a impresionat faptul că, deși doamna Adina Popescu a mărturisit în timpul întrevederii că visul ei din copilărie era să devină sportivă (atletă) cu medalie de aur, a realizat că acest lucru nu e posibil și că nu are talentul necesar și și-a descoperit adevărata pasiune și chiar menire, aceea de a scrie. Cred că a făcut alegerea corectă deoarece ajunge la sufletul copiilor prin scrierile ei și, în plus, talentul i-a fost recunoscut și răsplătit prin acordarea unor premii.

Am reținut că ideile nu îi vin neapărat la masa de scris, ci de multe ori atunci când face activități care nu au nimic în comun cu scrisul. Mărturisesc că, mai ales înainte, dar și în timpul întrevederii, am fost emoționat!

(Luca Anastase, clasa a VIII-a B)

☞ Aveam pregătite o serie de întrebări, dar Adina Popescu ne-a luat-o înainte și ne-a întrebat ce cărți citim. Au început să curgă răspunsuri care mai de care mai variate. Gheața a fost spartă și conversația a fost animată. Bineînțeles că ne-a interesat Istoria Pricoliciului. Am aflat povestea ce se stătea în spatele trilogiei O istorie secretă a Țării Vampirilor și cu încântare am aflat ce romane mai are în proiect. Așa am aflat că trebuie să apară în curând Cartea Călătorului și alte romane pe care le are în vedere. Așteptăm cu nerăbdare să-i citim următoarele cărți și dorim să fim primii cititori ale acestora. Vă mulțumim din tot sufletul că ați venit în mijlocul nostru!

(Paul și Andrei Țiplic, clasa a VIII-a A)

Divanul artelor

Coordonator:
Prof. dr. Marcela Ciobănuț

Claudine

- Puțin mai la stânga, Claudine! zise Marcel, corectându-și modelul. Perfect! Acum privește paharul, concentrează-te!

Claudine simțea cum își pierdea răbdarea. Desigur, îi plăceau portretele făcute de Marcel, însă acesta era un perfecționist absolut, și, uneori, procesul era insuportabil. Femeia privi paharul umplut cu sirop de soc și căzu pe gânduri. Meditatul o făcea să uite de existența și de trecerea timpului, așa reușea să rămână în aceeași poziție, fără să amortească, cât soțul ei o picta. În fond, dacă s-ar uita la sumedenia de tablouri reprezentând-o pe ea, ar observa faptul că Marcel o pictează mai mereu ca fiind meditativă, pierdută printre gânduri sau concentrată pe ceva anume. Probabil asta făcea tablourile să pară profunde.

- Mă intimidezi, spuse o voce cristalină, urmată de un ecou misterios, în timp ce Claudine tresări și privi împrejur speriată, căutând sursa vocii. Sunt aici, în pahar. Nu te speria, te rog.

Femeia privi spre pahar, întrebându-se dacă halucinează. Sau poate că adormise și acesta era un vis. Sau poate aceasta era doar realitatea, amestecată cu puțină fantezie. Dar a cui fantezie? Cel mai probabil a lui Marcel, care scăpase de sub control hamurile trăsorii cu imposibilități (dacă mă înțelegeți ce vreau să spun).

- Probleme clasice ale pictorilor, spuse vocea. Pesemne se întâmplă pe la bătrânețe sau când nu e bună pânza, deși nu se întâmplă des să prind viață. Apropo, mă numesc Soc, și după cum mă cunoști tu, sunt socola de soc din paharul la care privești acum. Însă, dacă nu te superi, de ce îți dorești atâta să apari în tablourile lui?



Claudine, **Marcel Dyf** (pictor impresionist francez, 1899 – 1985). La mijlocul carierei sale înfloritoare, Dyf s-a căsătorit cu Claudine, o tânără frumoasă, a cărei imagine a devenit centrul atenției sale și, în cele din urmă, o marcă a sa.

Vreau ca peste ani buni, când oamenii vor admira operele lui Marcel, să mă vadă și pe mine. Vreau să fiu recunoscută drept Claudine, nu ca soția lui Marcel Dyf, șopti femeia, convinsă de cele spuse. Desigur, nu doresc să-l agasez, însă dragul de el s-a oferit să mă picteze de câte ori am nevoie, iar planul e ca portretele pictate de el să fie portretele mele. Nu mă pricep la pictură, la literatură sau alte arte care mi-ar putea aduce faima, însă îmi doresc să fiu recunoscută. Poate, peste câțiva ani, cineva va scrie despre mine și Marcel. Poate cineva va dori să afle mai multe despre noi...

- Claudine! Am terminat portretul, vino să-l vezi! spuse Marcel, trezind-o pe femeie din visare. Am avut ceva probleme cu pânza, însă arată bine, nu-i așa?

„Evident că arată bine, Marcel, toate portretele pictate de tine arată bine”, se gândi Claudine, zâmbind.

Alexia Ciobănuț, clasa a VIII-a A

Portretul

Andreea Teleșpan, clasa a VIII-a B

Un pictor îmi finalizează portretul. Este cadoul de nuntă al tatălui meu. Insistă că nunta mea cu Teodor Nacu este un moment important din viața mea și că trebuie memorat printr-un tablou. Niciodată nu mi-a plăcut ca cineva să mă picteze. Nu sunt o persoană destul de importantă pentru a rămâne veșnic într-un tablou. Mama merita o astfel de onoare. A fost cea mai blândă persoană pe care am cunoscut-o vreodată. Avea părul negru ca smoala, pe care l-am moștenit și eu, și o pereche de ochi verzi ca firul de iarbă. Eu am ochii întunecați, ai tatălui meu. Cel mai important lucru care mi-a rămas de la ea este numele meu: Maria. Ea l-a ales și este singurul lucru care nu se schimbă odată cu căsătoria.

Oare cum voi trăi în altă familie? La sfârșitul săptămânii voi pleca la moșia din Climăuți, împreună cu soțul meu. Nu știu cum se va descurca Pavel, rămas acasă doar cu tatăl meu, veșnic plecat cu afaceri. Ce mult îmi lipsește mama! Mi-aș dori ca mama să fi trăit să apuce să petreacă mai mult timp cu fratele meu, Pavel. Aș vrea să-l iau acum cu mine, dar nu știu dacă va putea termina școala la moșia soțului meu. Cea mai simplă soluție ar fi să rămân aici, la Câmpina, însă nu cred că soțul meu ar fi prea fericit.

- Doamnă Nacu, puteți să vă înclinați puțin capul spre dreapta?

Pierdută în gânduri, abia realizez că mi se adresează. Eu sunt doamna Nacu. Înclin capul, ascultătoare. Până acum nu știam cât de greu este să pozezi pentru un tablou. A trebuit să stau ore întregi nemișcată, astfel încât pictorul să poată surprinde toate detaliile și să stabilească cel mai avantajos cadru. Îmi înclin capul și mă uit după Pavel. Îi aud vocea prin geamul deschis. Vorbește afară cu o cunoștință. Pare fericit. Perioada aceasta în care se transformă din copil în bărbat este una dificilă. Oare cine îl va îndruma? Ieri i-am spus despre plecarea mea. Nu părea surprins sau supărat. M-a felicitat și mi-a spus că va veni în vizită la vară. Încă nu i-am propus să vină cu mine. Încerc să prezint asta ca o soluție care să îi mulțumească pe toți.

- Am terminat! se aude vocea pictorului. Cum vi se pare?

Este atât de frumos, aș vrea să spun, dar rămân fără cuvinte. Am impresia că mă uit într-o oglindă din viitor. Recunosc fiecare detaliu, dar parcă sunt o persoană matură și încrezătoare în forțele proprii. Ochii negri din tablou se plimbă spre adâncul sufletului privitorului. Îmi ridic cu speranță privirea spre viitor. Bărbia mea se înclină cu răbdare spre liniște sufletească. Doar gura pare să păstreze puțină agitație copilărească. Oare așa mă văd și ceilalți? Uimită, ridic privirea și îi mulțumesc pentru tablou. Iau pânza, apoi ies din atelier.

- Îl voi însoți pe tata în călătorii, să mă pregătesc pentru când voi moșteni afacerea familiei, spune fratele meu.

- Ai devenit un ajutor de încredere pentru tatăl tău, felicitări! îl bate prietenește pe umăr cunoștința noastră.

Uimită, îi cer fratelui meu amănunte. Aflu astfel că fratele meu va da examenul la București, pentru a absolvi școala mai repede. Apoi va petrece timp cu tata pentru a cunoaște contractele tatei. Au stabilit asta înainte de nunta mea, pe când eu eram ocupată să o îngrijesc pe mama. N-au crezut că eu ar trebui să știu, doar sunt ocupată să am grijă de soțul și de familia mea.

Mă gândesc cu tristețe la casa copilăriei noastre care va rămâne goală, cu toate amintirile noastre închise în ea. Oare ce ar spune mama despre asta?



Portretul Mariei Nacu, Nicolae Grigorescu (1838 - 1907) este primul dintre fondatorii picturii române moderne.

Fetița cu codițe

Târgul săptămânal e plin. O mulțime de oameni cumpărau și vindeau fructe, legume, lucruri pentru copii. În curând va începe școala. Mama se târguia cu un client pentru perele adunate din livadă. Spera să vândă măcar jumătate să îmi dea niște bani cu mine, la școală. Voi pleca cu trenul de prânz la Iași. Mă așteaptă sora preotului din sat să mă conducă de la gara din Iași la Școala Normală Pentru Fete. Voi sta la internatul școlii și mă voi întoarce acasă doar în vacanțe.

Nu voiam să plec. Aș fi rămas acasă să o ajut pe mama să se îngrijească de tata și de frații mai mici. Preotul din sat a venit aseară să vorbească cu tata și i-a lăsat biletul meu de tren. Tata mi-a spus să plec. Mi-a explicat că îi ajut mai mult dacă învăț o meserie și voi avea un serviciu la oraș. Voi putea, mai târziu, să îi iau pe cei mici cu mine la oraș. Cred că o să-mi fie greu la școală, dar nici acasă nu e ușor.

La colțul târgului, un bărbat avea expuse mai multe tablouri. M-am apropiat vrăjită de ele. Semănau cu satul nostru, iar copiii, semănau cu frații mei. Erau diferite de cele văzute în cărțile de la școală. Copiii din tablouri aveau ochi ciudați, mari și închiși, doar câteva sclipiri colorate. M-au dus cu gândul la noapte. Era ca și cum tot cerul se ascunsese în ochii lor.

Am văzut un tablou diferit de celelalte. Era portretul unei fete. Purta o basma albă și avea o haină roșie. În fundal se vedeau crengile copacilor. Părea tristă, abătută. Umerii îi erau căzuți, ascunsă sub crengile copacului. Poate se pierduse în pădure și s-a speriat. Mi s-a făcut milă, aș fi vrut să o pot ajuta.

Mi-am imaginat cum aș arăta într-un portret. Purtam o cămașă albă și o vestă roșie. Erau noi și curate, special cumpărate pentru școala mea cea nouă. Trebuia să am grijă de ele. Pictorul m-a chemat la el. Am înaintat, iar bărbatul mi-a pus mâna lui caldă pe față și mi-a ridicat bărbia.

- Ți-ar plăcea să te pictez?

- Pe mine? Acum? am întrebat nedumerită.

Atrasă de cererea lui, o caut pe mama să mă sfătuiască. Ne-am întors la pictor. Mama a acceptat bucuroasă, mai ales când pictorul i-a dat niște bănuți pentru perele din coș.

M-a așezat în fața unui zid, apoi a pregătit creioanele și pensulele. Mi-a indicat diferite poziții până m-a așezat pe un scăunel cu fața la el. Trasa câte o tușă, apoi se uita iarăși la mine. Am stat acolo toată dimineața auzind cum târgul se golește. Numai vântul a îndrăznit să mă deranjeze, ciufulind părul prins în codițe. Priveam copacii ruginii și copiii care se jucau în jurul meu. Oare ce făceau frații mei? Când am să-i mai văd? Timpul a trecut pe nesimțite.

Aproape de prânz s-a întors și mama. Pictorul era absorbit de lucrarea lui. Nu vorbea cu nimeni, doar îndeindea vopseaua pe pânză în ordinea de el știută. Fără să schițeze vreun gest către mine, am înțeles că pot să mă ridic. Îngrijorată să nu pierd trenul, mama m-a tras de pe scăunel și m-a dus repede la gară. Am îmbrățișat-o cu drag până la ultimul șuierat al trenului.

Din depărtare, am aruncat o ultimă privire târgului și tarabei pictorului. Oare va fi un tablou reușit? Mi-aș fi dorit să arunc măcar o privire. Speram să aibă succes, să cunoască toată lumea viața din satul nostru. Poate, peste câțiva ani, voi vedea tabloul expus într-un muzeu.

Trenul se îndepărta în liniște de tablou, târg și casă. Mă apropiam de școală, acolo era viitorul meu. Dar cum se vor descurca frații mei, familia mea? Aș fi vrut să le pot dărui tabloul, pentru a-și aminti de mine ca fetița cu codițe.



Fetița cu codițe, **Nicolae Tonitza** (1886 - 1940) - pictor și grafician român, care a asimilat elemente ale diverselor curente artistice: impresionism, postimpresionism, expresionism.

Claudia Teleşpan, clasa a VIII-a B

FILMUL - ÎNTRE DELECTARE ȘI INTERPRETARE

Prin artă, lumea poate fi remodelată. O reinventăm în funcție de dorințele noastre, de pasiunile pe care le avem, de bucuriile pe care dorim să le trăim. Cinematografia este o artă care fascinează privitorul prin pitoresc și mișcare. În densitatea lumii filmului te poți regăsi pe tine sau poți călători în lumi magice, menite să te relaxeze, să te emoționeze sau să te convingă de faptul că lumea ta trebuie să se modeleze prin frumos ca să te facă fericit. În viață, ca în filme...

prof. dr. Daniela Pănăzan-Lorinczi

Cronică de film

– „Școala pentru bine și pentru rău”

Bazat pe romanul cu același titlu din 2013 al lui Soman Chainani, „Școala pentru bine și pentru rău” este un film fantasy regizat de Paul Feig, care, de asemenea, a regizat și filmele „Ghostbusters” și „Crăciunul Trecut”. Mult așteptatul film a apărut pe Netflix pe data de 18 octombrie 2022, la casa de producție R.K Films, avându-i ca actori principali pe Sophia Anne Caruso, cu rolul Sophiei, Sofia Wylie, cu rolul Agathe, Jamie Flatters, cu rolul lui Tedros, Kit Young, cu rolul lui Rafal, Charlize Theron, cu rolul Doamnei Lesso și Kerry Washington, cu rolul Clarisei Dovey.

Sophie și Agatha sunt răpite din Gavaldon și duse la Școala pentru Bine și Rău, Sophie ajungând la Școala pentru Rău și Agatha la Școala pentru Bine. Deși Agatha vrea să plece cu orice preț de acolo împreună cu prietena ei cea mai bună, Sophie vrea să rămână și să încerce să-i convingă pe cei de acolo că ea este bună, dar situația ei ia o mare întorsătură. Această poveste este despre puterea prieteniei și despre lucrurile care o poate distruge.

Un MARE PLUS al filmului este că acesta conține foarte multe efecte vizuale care aduc la viață o lume fantastică în cel mai extraordinar mod, făcându-mă să mă simt ca și când aș face parte la acțiune. De asemenea, actorii își joacă perfect rolul, intrând complet în personajele romanului scris de Soman Chainani.

Deși filmul a fost fantastic, are și un minus - prima scenă mi-a creat o mare stare de confuzie, lăsându-mă într-o zăpăceală totală până la jumătatea filmului.

În această proiecție a cărții „Școala pentru Bine și Rău”, mi-a plăcut foarte mult întorsătura situației, care a fost destul de subtilă, dar care m-a făcut să mă simt copleșită de întâmplări. Alt lucru care mi-a plăcut și, de asemenea, m-a și surprins este faptul că desfășurarea acțiunii din film este diferită de desfășurarea acțiunii din carte, lucru care m-a ajutat să intru în aceeași lume pe care mi-o aduceam aminte din carte, dar cu acțiuni diferite.

Uitându-mă la acest film, mi-am amintit când am citit pentru prima dată această poveste, pentru că am simțit o stare de dor și de fericire. Îmi amintesc că am devorat această carte în două zile, fiind, de asemenea, cartea mea preferată pentru o lungă perioadă de timp.

În concluzie, cred că acest film merită văzut. Recomand acest film tuturor persoanelor cărora le plac poveștile fantasy despre puterea prieteniei și a iubirii.

Alexia Savu, clasa a VII-a B



CRONICĂ DE FILM



„Enola Holmes”

„Enola Holmes” este un film de mister, în regia lui Harry Bradbeer. Scenariul este scris de Jack Thorne, bazându-se pe cartea cu titlul „The Enola Holmes Mysteries” de Nancy Springer. Millie Bobby Brown interpretează rolul principal al surorii faimosului detectiv Sherlock Holmes, jucat de Henry Cavill. Helena Bonham Carter, Sam Claflin, Louis Partridge și mulți alții fac parte din distribuția celui de-al doilea film care a apărut în 2022.

Filmul spune o poveste bazată pe realitate, și anume cea a protestului din 1888 a unor femei și adolescente ce lucrau în condiții critice într-o fabrică de chibrituri din Londra. După rezolvarea primului său caz (din primul film), Enola își dorește să devină dedectiv, însă agenția sa nu este luată în serios (fiindcă este condusă de o femeie, care este și mult prea tânără pentru a avea experiență). La un moment dat, o fetiță îi cere ajutorul în căutarea surorii sale mai mari, pe nume Sarah Chapman. Enola investighează diferite fire ale cazului său, ajungând în diferite locații ce aveau o legătură cu fata dispărută și stabilind concluzii din ce în ce mai complexe și stranii, însă refuzând ajutorul lui Sherlock. Aceasta preferă să lucreze singură, păstrându-și spiritul independent specific. Totuși, isteța Enola se simte atrasă de carismaticul lord Tawkesbury. Va reuși ea să ducă acest caz la bun sfârșit? Ce secrete întunecate va descoperi alături de Sarah și de ceilalți implicați în rezolvarea cazului?

În același timp, Sherlock se confruntă și el cu un caz dificil, primind indicii complicate de la un anume Moriarty care se dovedește a avea un rol important și în cazul Enolei. Cei doi frați se vor alia pentru a desluși misterul cazurilor, dar cum vor proceda vă las să descoperiți singuri.

Ceea ce mi-a plăcut a fost suspansul prezent pe tot parcursul filmului, cât și complexitatea cazului sau inteligența Enolei. Am apreciat reprezentarea puterii femeilor și felul în care Enola își câștigă respectul, depășind prejudecățile societății în care trăia. Mult mister, suspans și câteva scene romantice, iată ingredientele unui film reușit.

Alexia Ciobănuț (clasa a VIII-a A)

„The Menu”



„The Menu” („Meniul”) este un film lansat în 2022, în regia lui Mark Mylod. Scenariul este scris de Seth Reiss și Will Tracy, iar în rolul principal este Anya Taylor-Joy. Aceasta joacă alături de Ralph Finnes, Nicholas Hoult și Hang Chan. Acest film american se încadrează în categoria filmelor horror, fiind, de asemenea, presărat și cu puțin umor.

Filmul aduce în prim-plan un cuplu format din Margot și Tyler ce decide să ia cina la un restaurant exclusivist, alături de alte persoane înstărite. Aceștia sunt duși pe insula unde se află localul, urmând să deguste meniul conceput de bucătarul-șef. După un tur al insulei pe care locuiesc toți angajații restaurantului, invitații își ocupă locurile pentru a începe aventura culinară. Fiecare preparat bine gândit ascunde o poveste, povești ce se dovedesc a fi tot mai sadice pe măsură ce înaintăm în film.

Mi-a plăcut cum fiecare personaj a portretizat un stereotip al societății de astăzi, lăsându-și defectele și credințele să iasă la iveală, când sunt supuși unor situații critice. Tyler îl admiră pe chef, înghițând fiecare aberație spusă de acesta în prezentarea meniului, făcându-ne să observăm snobismul uman în fața standardelor societății, cum oamenii văd numai renumele și statutul social al celor din jur, nu și calitățile acestora.

Am admirat cum această peliculă a pus în prim-plan suferința adusă de ritmul monoton al vieții și de standardele impuse de societate, învelind totul într-o poveste incitantă ce m-a captivat și m-a ținut în suspans. Fiecare replică și întâmplare este o aluzie, fapt ce m-a făcut să mă gândesc la acest film și după părăsirea sălii.

Filmul este o poveste sângeroasă ce te ține cu sufletul la gură și te face să te întrebi : Oare ce urmează? Ce a mai pregătit chef? Ce vor face Margot și Tyler? Ce a vrut să însemne acest preparat?

Recomand „The Meniu” tuturor iubitorilor de filme sadice, ce, totuși, nu te lasă cu un gust amar și frică în suflet, dar întrebările și uimirea te vor urmări pentru mult timp de la terminarea filmului.

Anisia Oncioiu (clasa a VIII-a A)

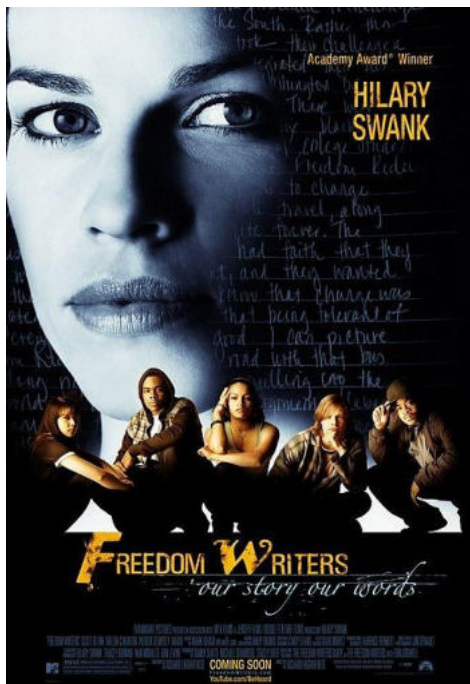

CRONICĂ DE FILM

„The Freedom Writers”

„The Freedom Writers” este un film regizat de Richard LaGravenese, un scenarist și regizor de film american, cunoscut pentru filmele *The Fisher King*, *The Bridges of Madison County* și *Behind the Candelabra*. El a mai abordat tema filmelor Science Fiction, Fantasy, Horror, Dragoste și Dramă. LaGravenese a fost receptat de public în medie de aproximativ 80%, iar critica de specialitate a recompensat munca acestuia prin multiple nominalizări la Oscar, Emmy, BAFTA, NAACP, Sattelite și Critics Choise.

În acest film este vorba despre o profesoară de engleză în vârstă de 23 de ani, pe nume Erin Gruwell, care a ales să predea într-un liceu din California la un program de reintegrare socială, la o clasă de a IX-a, din sala 203. Însă, când începe școala, realizează că aceasta va fi o mare provocare pentru ea, marea majoritate a copiilor din acea clasă de abia ce scăpase de la școlile de corecție și de la pușcărie, având mari probleme din cauza războiului din acea vreme, în care toți copiii evrei și de culoare erau vânați și uciși de către cei albi.

În clipa în care Erin vede un desen făcut de un elev de al ei pentru un alt elev, cu un puternic mesaj rasist, ea se hotărăște că trebuie să facă ceva pentru a schimba viețile acelor copii și le aduce cărțile „Jurnalul lui Anne Frank” și „Jurnalul lui Zlata”. Copiii încep să înțeleagă lucrurile așa cum sunt în realitate, devenind o familie și având empatie unul față de ceilalți. Apoi, profesoara le dă fiecăruia dintre ei un jurnal în care să își scrie fiecare gândurile, sentimentele și trăirile care au fost până atunci ignorate, iar la sfârșit, toate jurnalele sunt adunate într-o carte pentru ca oamenii să poată înțelege sentimentele unor copii sărmani care au suportat atât de multe chinuri, pentru ca oamenii să vadă adevărul.

Cred că filmul „The Freedom Writers Diary” este un film captivant și foarte emoționant. Este genul de film pe care, o dată ce începi să îl vizionezi, nu mai vrei să te oprești. Mi-a plăcut faptul că acest film ne-a arătat tuturor că putem să facem orice, dacă dorim și ne propunem acel lucru, așa cum și Erin a reușit să facă o familie dintr-o clasă de copii care se urau unii pe alții, și au ajuns să vină la școală bucuroși și din plăcere. Recomand acest film tuturor, dar în special copiilor, deoarece eu consider că acest film este o lecție de viață pe care trebuie să o cunoaștem cu toții.

Cristiana Damian (clasa a VII-a B)

- În rolurile principale:
Hillary Swank, April Lee Hernández,
Patrick Dempsey,
Imelda Staunton,
Deance Wyatt, Jaclyn Ngran, Jason Finn și Kristin Herrera.
- Filmul a fost lansat în data de 5 ianuarie 2007, la companiile de producție:
Paramount Pictures Corporation, MTV, Jersey Films, 2S Films și Double Feature Films

EUROPA LA PAS



Cu toții mergem în excursii, tabere, vizite, dar câți avem capacitatea de a ne întoarce ulterior asupra celor vizitate și să analizăm întregul traseu? O retrospectivă critică, prin care împărtășim și altora ceea ce ne-a plăcut și ceea ce nu ne-a făcut plăcere.

Evident, totul îmbrăcat în mantia subiectivității personale, care adaugă acea notă unică, specifică oricărei creații originale. Așadar, elevii claselor a VI-a au creionat un text la granița memorialisticii cu ficțiunea, cu note descriptive care îi îndeamnă și pe alții să viziteze locuri mirifice.

Prof. dr. Anamaria Coroian

APULIA (PUGLIA)

(Mădălina Țimonea, clasa a VI-a A)

Puglia este denumirea italiană pentru Apulia, una din regiunile celebre ale Italiei, pe care am avut șansa și bucuria să o vizitez anul acesta. Amplasată în sudul Italiei, între Marea Ionică și Marea Adriatică, în așa zisul „toc al cizmei” italiene, Puglia ascunde comori ce trebuie neapărat descoperite. De obicei, „tocul” cizmei este elementul care conferă cizmei eleganța, atracția și prestigiul. La fel aș putea spune și despre această regiune, care m-a cucerit prin farmecul și diversitatea ei.

Am descoperit Puglia ca pe un loc total diferit de restul Italiei, ca pe o regiune pură, încărcată de istorie, cu orașe și sate vibrante, cu tradiții vechi, sărbătorite prin festivaluri colorate, cu oameni ospitalieri și mâncăruri fabuloase. Cuibărită în mijlocul coastelor mării, cu plantații de măslini, râpe stâncoase și un cer azur, Puglia este un tablou impresionant: colorat, bogat și senzual. Îmbrăcată în nuanțe de albastru, verde și alb, această regiune aproape că mi-a copleșit simțurile prin peisajele sale mirifice. Puglia găzduiește câteva orașe încântătoare, printre care orașul alb, Ostuni, cocoțat pe un vârf de colină, sau Polignano a Mare, un oraș fabulos construit pe marginea unor stânci și totodată una din cele mai importante așezări antice din regiune. Bari, capitala Pugliei, este un oraș încărcat de istorie, care păstrează încă arhitectura medievală.

Însă, orașul care m-a impresionat cel mai mult este faimosul Alberobello, renumit pentru ansamblul său de case Trulli, case tradiționale din piatră, cu acoperișuri gri, țuguiate având diverse simboluri însemnate pe ele. Căsuțele Trulli, calde și primitoare, par să aibă personalitate prin aspectul lor inedit. Aici am avut sentimentul că fac parte dintr-o lume desprinsă parcă din povești, unde timpul alunecă mai ușor. Acestea sunt atât de deosebite, încât din 1996 fac parte din Patrimoniul UNESCO.

Pentru mine, vizitarea acestei regiuni a fost o experiență deosebită, autentică, un adevărat răsfaț pentru minte și suflet. Cu un climat sublim, soare, mare, orașe fascinante, situri arheologice și o tradiție culinară excelentă, Puglia poate fi o destinație perfectă pentru oricine. Mai mult decât o destinație, am descoperit aici un stil de viață, numit de italieni „dolce far niente”, adică plăcerea de a nu face nimic, de a te bucura din plin de savoarea momentului, de a respira adânc și de a trăi clipa prezentă.

**DESCOPĂRĂ
LUMEA ÎN CARE TRĂIEȘTI!!!**

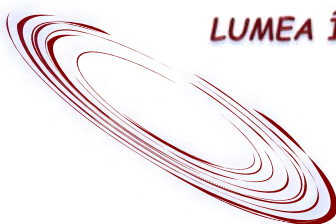

DOUĂ SĂPTĂMÂNI PRIN EUROPA

(Tudor Giurca, clasa a VI-a A)

În august, 2022, eu și familia mea am pornit într-o excursie de două săptămâni prin Europa. Principalul motiv pentru această călătorie a fost vizitarea unor rude aflate în orașelul German Weingarten (Baden).

La câteva zile după sosirea în Weingarten, am decis să trecem granița și să vizităm orașul Strasbourg, călcând pentru prima oară pe pământ francez. După un drum scurt, ne-am parcat mașina în cartierul Elsau. Era ora prânzului, însă soarele, de obicei dogoritor, strălucea blând asupra noastră.

La ieșirea din parcare, se afla o stație unde am așteptat următorul tramvai spre centrul orașului. În mai puțin de câteva minute, acesta a sosit. Am fost surprins când în fața mea s-a arătat o cutie de sticlă cu botul rotunjit, purtată de șine ce se șerpuiau prin iarbă și beton. Ușor nedumeriți, am intrat în acvariul umblător și cu viteze incredibile am pornit prin oraș.

Majoritatea străzilor parcurse erau rezervate doar pentru tramvaie și pietoni, însă acestea erau decorate cu fel de fel de magazine, cafenele și restaurante. Multe clădiri erau în stiluri diferite, însă toate se adunau uniform cu ajutorul stilului predominant Haussmannien (Parizian). Am coborât după câteva minute la stația Homme de Fer, o stație cu un acoperiș circular, lângă magazinul de lux „Printemps”. Am hotărât să vizităm biserica Notre Dame de Strasbourg, o construcție impresionantă în stilul gotic aflată în cel mai central punct al Strasbourgului.

Cu această destinație în minte, ne-am continuat drumul pe jos, trecând pe lângă biserica luterană Église du Temple-Neuf. Micuța biserică înconjurată de copaci verzi ne-a atras atenția, însă ne-am văzut repede de drum, știind catedrala care ne aștepta la câțiva pași. Cu cât ne apropiam de Notre Dame, cu atât vedeam mai mulți oameni. Ajunși în Piața Catedralei, am fost fascinați de impozanta construcție care se înălța 144 de metri deasupra pământului. Cea mai înaltă clădire din lume pentru mai mult de două secole, catedrala ne-a uimit cu vitraliile, arcadele și coloanele sale sculptate, șfeluite, pictate, zidite cu o asemenea măiestrie, încât întregul edificiu părea clădit de către zei.

Din păcate, șederea noastră în Strasbourg fiind una scurtă, ne-am luat curând adio de la catedrală și am pornit spre Pontonul Catedralei pentru a străbate canalele Strasbourgului cu Bărcile Muscă (Bateau Mouche). Barca noastră a sosit curând, iar la îmbarcare am primit căști pentru a asculta ghidul audio al excursiei. Pornind pe canale, am admirat clădirile vechi, printre acestea numărându-se Muzeul Alsacian, Biserica Sfântul Thomas și Muzeul Istoric al Strasbourgului (vechiul abator). În curând, am intrat în a doua secțiune a drumului, Petite France sau Cartierul Tăbăcarilor, un mic cartier plin de clădiri istorice tipice secolului XVI. Ne-am întors pentru a împrejmuia Marea Insulă a Strasbourgului pe sub Podurile Acoperite și continuând călătoria pe sub Podul Abatorului am intrat în cartierul Neustadt, o zonă cu clădiri specifice secolului XIX, construită sub conducerea germană între finalul aceluși secol și începutul secolului XX.

Trecând pe lângă sediul postului de televiziune ARTE, am ajuns în ultima parte a excursiei, Cartierul European. Clădirile înalte de sticlă se întindeau până la cer, luând tot felul de forme neobișnuite, și totuși emanând un sentiment de importanță, un aer special, care m-a făcut mândru că sunt parte din Uniunea Europeană.

Deși excursia a fost minunată, aceasta a trebuit să se încheie. Acostând aproape de catedrală, ne-am luat adio de la barcă și de la Strasbourg. Cu un ultim voiaj cu tramvaiul de sticlă, am ajuns la parcare în Elsau și am lăsat în urmă Strasbourgul cu toate minunile sale.

Acea zi a fost pentru mine una dintre cele mai frumoase zile ale acelei veri. Strasbourgul, orașul unde vechiul și noul conviețuiesc într-o asemenea armonie pentru a crea un peisaj de neuitat, ne-a lăsat uimiți și sperăm să-l revizităm cât mai curând.

Viena în perioada Târgurilor de

Crăciun

(Ionuș Luana, clasa a VI-a B)

Capitala Austriei, Viena, este unul dintre cele mai importante orașe din Europa, al zecelea ca mărime din Uniunea Europeană. Aici, turiștii găsesc atât palate imperiale, cât și cafele celebre, adică suficiente atuuri pentru a te ține ocupat în timpul vizitei, în orice perioadă a anului.

Însă, în luna decembrie, târgurile de Crăciun devin principala atracție. Tradiție păstrată încă din secolul al șaptesprezecelea, Christkindlmärkte atrage, an de an, mii de turiști. Împodobite cu multe lumini multicolore, piețele din oraș se transformă în adevărate târâmurii ale Crăciunului. Mirosul mirodeniilor, al vinului fiert, castanele prăjite și cârnații tradiționali, turta dulce și vata de zahăr te îmbie peste tot și te aduc cu un pas mai aproape de spiritul Crăciunului.

Cele mai importante locații unde se organizează Târguri de Crăciun sunt:

- În fața Primăriei: acesta poate concura pentru cel mai frumos târg de Crăciun din Europa
- Spittelberg: un labirint de străduțe înguste, între Burggasse și Siebensterngasse; acesta este mai micuț și mai puțin aglomerat decât cel din Rathausplatz, însă atmosfera Crăciunului este păstrată cel puțin la fel de bine.
- Palatul Schonbrunn, fosta reședință de vară a familiei imperiale; aici au loc aproape zilnic concerte care te introduc în magia sărbătorilor de iarnă.

Viena este o destinație care merită să fie vizitată în orice perioadă a anului, însă în perioada Crăciunului este magică.

EUROPA LA PAS

La pas prin Brașov

(Carina Pereanu, clasa a VI-a B)

Un loc în care consider că orice turist ar trebui să încetinească pasul este orașul Brașov.

În ciuda faptului că am fost în Brașov o singură dată, acesta m-a vrăjit de când am ajuns acolo. În fiecare loc se ascunde o poveste fascinantă.

Unul dintre locurile vizitate acolo, cel care ulterior a primit titlatura de „preferat” a fost Vârful Tâmpa. Am urcat acolo cu telecabina, văzând în jurul meu culorile călduroase ale pădurii. Brașovul, văzut de la înălțime, pare un furnicar de căsuțe strecurate printre copaci și alei înguste. Alt loc vizitat care mi-a plăcut a fost Biserica Neagră. M-a impresionat istoria ei și faptul că a rezistat unui incendiu și a promovat testul timpului. Biserica monument se află în centrul municipiului Brașov. Istoria și aspectul ei gotic m-au impresionat tare mult. Construcția acesteia a început în anul 1383 și s-a finalizat în anul 1477. În anul 1689 un incendiu a avariat-o parțial. Fumul incendiului a înnegrit pereții bisericii și a primit numele actual. Denumirea populară de după incendiu, „Biserica Neagră”, a fost acceptată oficial în secolul al XIX-lea. Aceasta este unul dintre cele mai vizitate monumente istorice din ziua de astăzi.

Totuși, văzând harta veche a Brașovului la Bastionul Țesătorilor îmi pare rău că nu a fost păstrată mai multă istorie din acest oraș și că nu este promovat la adevărata lui valoare. Orașul Brașov este un loc minunat și merită să fie vizitat!

Farmecul

orașului Billund

(Mihai Matei, clasa a VI-a B)

Astăzi vreau să vă povestesc despre scurta mea excursie în orașul Billund, din Danemarca. Am fost acolo alături de părinții mei și am stat trei zile. Călătoria noastră a început când m-am urcat în avion, iar zborul a durat două ore.

În prima zi, am fost la parcul de distracții Legoland. Mi-am dorit foarte mult să ajung acolo și trebuie să spun că nu am fost deloc dezamăgit. Mi-au plăcut foarte mult construcțiile din Lego și restul atracțiilor unde ne-am distrat. Printre locurile care mi-au plăcut cel mai mult se numără un acvariu imens (unde am văzut pisici de mare și rechini) și un Roller Coaster care mergea printr-un castel medieval care era decorat complet cu statui din Lego de mărime naturală. Parcul de distracții mi-a plăcut foarte mult și îl recomand oricui dorește o experiență palpitantă.

A doua zi, am vizitat Lego House, faimoasa casă Lego. Și acolo era plin de activități interesante, dar trebuie să vă mărturisesc că cel mai mult mi-au plăcut două aspecte: prânzul, care a fost servit de roboți și momentul când am programat un robot Lego să colecteze mierea de albine. Și aici mi-a plăcut foarte mult și am mai reușit să vizitez și impresionanta colecție de seturi Lego pe care o aveau.

Excursia mea în Billund a fost foarte interesantă și aș repeta-o oricând. Sper că v-a plăcut și vouă și că v-am trezit interesul de a vizita acele locuri.

„ALEODOR ÎMPĂRAT”

Coordonator: prof. dr. Anamaria Coroian

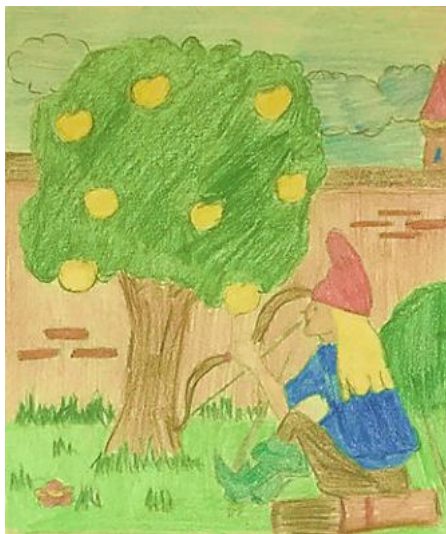

Citind „Aleodor Împărat” și „Prâslea cel voinic și merele de aur” mi-am reamintit de basmele pe care mi le citea mama când eram mică.

Am observat că ideea dominantă în povestirile culese de Petre Ispirescu este conflictul dintre bine și rău, adevăr și minciună care se termină întotdeauna cu triumful binelui.

Un alt aspect al poveștilor care îmi place mult este alăturarea informațiilor și personajelor din viața reală cu cele fantastice.

Lectura este ușoară, autorul împletind narațiunea și descrierea cu dialogul, dând viață momentelor importante. Aș fi frumos ca și întâmplările din viața noastră să aibă întotdeauna un final fericit și să putem trăi „fericiți până la adânci bătrâneți”.

„Și-am încălecat pe-o șar...”

„Prâslea cel voinic și merele de aur”

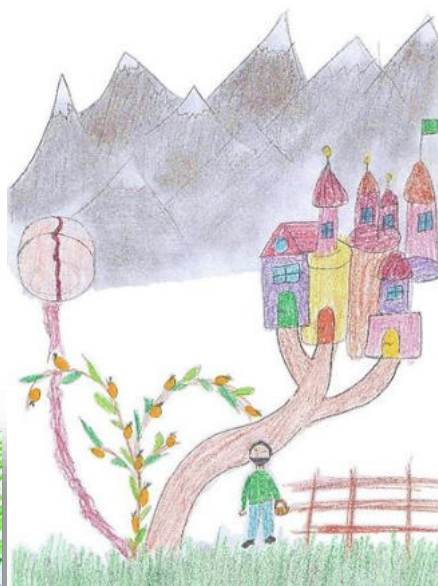

„O VARĂ CU ISIDOR”

„O vară cu Isidor” este o carte despre prietenie, libertate și visuri. Am avut momente în care am fost trist – atunci când Isidor tot încerca să se desprindă de la sol și nu putea –, dar și momente în care am fost fericit – atunci când reușește să zboare, pentru prima dată.

M-am gândit la Grădina Zoologică din Sibiu. Eu vizitez acest loc în fiecare an. Condori nu sunt. Dar cartea m-a făcut să îmi doresc să văd în realitate unul. (Cristian Arghir)

Vecerdeea Oana, Baicu Teodora, Teășcu Sara, Veștemean Bianca, Ionuș Luana, Beleț Nadia, Arghir Cristian, Baicu Teodora, clasa a VI-a

PEISAJ DE IARNĂ

Consiliul Școlar al Elevilor din Colegiul Național „Gheorghe Lazăr” din Sibiu a propus elevilor din gimnaziu să participe la un concurs care are ca scop declarat descoperirea talentelor. Tema a fost simplă, dar edificatoare: descrierea unui peisaj de iarnă.

Iată câteva creații trimise de tinerii noștri creatori...

Coordonator al concursului:

prof. dr. Daniela Pănăzan Lorinczi,
membru al Uniunii Scriitorilor din România, Filiala Sibiu

Frățilă Sara-Alexandra, clasa a VII-a B

Fereastra se dezleagă din strâmtoarea balamalelor și lovește peretele cu furie, viscolul dezlănțuindu-se sub privirile flăcărilor, care se avântă asupra covorașului întins pe speteaza scaunului și îl cuprind în arzânda lor strânsoare, aprinzând iarna în inima casei.

Pe aripile vântului călătorește suflarea vie a falnicului cânt al depărtărilor, se năpăstuieste asupra focului și îi stinge năravul, iar eu privesc și nu-mi arunc cuvintele din gând, le ascund în adâncuri și mă întreb, surprinsă de neliniște, dacă întâlnirea lui a fost o deșartă reprezentare, sau o salvare din calea siguranței pe care spaima mi-a răpit-o. Mă ridic, pășesc pe podeaua ninsă și închid fereastra, apoi îmi cobor trupul pe taburet, iar chipul mi-ajunge să admire pictura de-afară: îmi imaginez, lăsându-mi pleoapele să îmi acopere ochii, artiști privind cu toții asupra tabloului și susținând, cu admirație, că au înfăptuit, pe pânza lumii, portretul naturii învăluite în straie croite din omăt. Ating sticla și simt vârful pumnalului înfigându-se în pielea mea fină, îmi retrag degetele și suspin, îngreunată de amarul gust al singurătății proprii povești, apoi privesc prin ochiul înnegurat, distingând frumusețea din afara căminului...

Copiii își încălță patinele și pășesc pe lacul înghețat, prinzându-se de mâini și aventurându-se în dansuri și jocuri, alunecând deasupra gheții cu grație (sau stângăcie). Fulgii de nea se aștern pe chipurile lor îmbătate de entuziasm, conturând peisajul cu nuanțe de zâmbet și afișând și pe obrajii mei o dilatare uniformă, o schimbare a rigidității ochilor mei, pătrunzând în străfundurile lumii care mi se întindea sub priviri.



O vrăbiuță atinge viscolul cu aripile sale, se cufundă în nămeți și își înfășoară trupul în blândul cristalin diafan al zăpezii și al căderii acesteia. Ascunsă în umbra lunii și a stelelor, candida pasăre contemplă imaginea brazilor și a cireșilor, salcâmilor ale căror ramuri sunt împovărate de nea. Își zărește cuibul pe care l-a făurit cu măiestrie, în urmă cu două anotimpuri, în scorbura unui nuc care se teme că va fi răpus de arma iernii. Cărarea spre parc le folosește drept pârție copiilor - observă ea, dorindu-și să li se poată alătura - iar însăși ninsoarea netezește calea spre copilărie și joc.

Așezarea zăpezii este precum ridicarea ancorei unei corăbii și aventurarea în involburate ape ale bucuriei, în călătorii copilărești. Am navigat, preluând cârma, prin adâncurile minunatului peisaj, cuprinsă de farmecul său aparte, bucurându-mi sufletul însetat de încântarea pe care ninsoarea o aduce cu sine în inima tânără, a unui copil.

Între acte - întâiul fulg, visul și așteptarea - natura își pregătește vestimentația și întâmpină creația frumuseții, tabloul peisajului îmbrățișează dinamismul în valsurile ninsorii, surprinde atemporală fericire a vieții într-un instantaneu, pe care îl va prețui în amintire.

**Suciu Eliza, clasa a V-a A**

Iarna, ce este iarna? Dacă am întreba un adult, el ne-ar răspunde că iarna este anotimpul rece și friguros din an în care trebuie să rezisti înghețului și să ai provizii. Dar oare ce ne-ar spune un copil? Haideți să-l întrebăm pe Nicușor...

Nicușor este un băiețel de abia 7 anișori. El provine dintr-o familie de țărani dintr-un sat nu prea știut de lume. Le repeta adesea părinților, bunicilor și prietenilor săi cum iarna este cel mai frumos anotimp din câte există. Este anotimpul sărbătorilor de iarnă: Crăciunul, Anul Nou, Moș Nicolae, Ziua României, dar cel mai important, este anotimpul zăpezii și a săniișului.

Nicușor adoră să se dea cu sania. Chiar astăzi a fost la săniuș. Afară era ger și fulguia, dar acesta tot s-a dus. Și-a luat sania cu șine albastre și pod de scândurele primită de la bunicul lui. Această sanie este ultima amintire de la bunicul său care s-a stins din viață, așa că o îndrăgește foarte mult.

Cum spuneam, Nicușor s-a dus astăzi la săniuș. Ajuns pe pârtie, el vede o mulțime de copii ce se dau cu săniile. A urcat până unde urcau și ceilalți. Înălțimea nu era prea mare, așa că băiatul, încăpățânat cum era, a decis să urce până sus de tot, de unde nimeni nu s-a dat. A urcat, a tot urcat și la un moment dat, a ajuns. Ostenit, s-a așezat pe zăpadă ca să se odihnească.

Deodată, vede cum sania o ia la vale, dar nu în direcția copiilor, ci în partea opusă. Fără să mai stea pe gânduri, fuge după ea. Alergând, se împiedică și o ia rostogol. Când credea că își va pierde pentru totdeauna sania, se oprește. Plin de zăpadă din cap până-n picioare, se ridică. Sania era lângă el, dar altceva i-a atras atenția. Peisajul pe care îl avea în fața ochilor nu îl mai văzuse niciodată. Era superb! Muntele impunător strălucea în sclipirea soarelui și era complet acoperit de o plapumă nesfârșită de nea. Se vedeau ici-colo brazii dansatori care valsau împreună cu ducesa Adiere aspră de iarnă. Nu se auzea nici zumzăit de insectă, nici ciripit de păsărică, singura muzică fiind cea făcută de muzicantul Crivăț. Sătucul în care trăise până atunci se vedea acum ca o pată mai măricică la poalele muntelui, care era luminată foarte frumos. Ce să mai zic, totul era extraordinar. Nicușor a uitat de tot de frig și de săniuș, fiind absorbit de toată priveliștea măiastră. Ar mai fi stat mult și bine să admire, dar știți cum se spune, timpul este nemilos, și imediat s-a inserat. Astfel, băiețelul a fost nevoit să se întoarcă acasă.

Nu va uita niciodată ce minunăție a văzut în acea zi. De atunci, în fiecare iarnă, Nicușor se duce și admiră peisajul de iarnă, amintindu-și mereu ziua în care l-a descoperit.

Băilă Cristian-Andrei, clasa a VII-a A

Este o seară înzăpezită. De pe turla bisericii din oraș se scurg mormane de pulbere albă, cernută din cerul negru și senin. Troienele se adună pe străzile întunecate și liniștite ale orașului rece și adormit. Nu se aude nicio mișcare, nu se vede nicio lumină. Noaptea tace, iar zăpada curge gârlă.

Într-un colț înghețat, uitat de lume, dominat de tăcerea necruțătoare a nopții de iarnă, zace o fată adormită, o ființă rece, neajunsă de atingerea soarelui, care nu mai poate fi trezită nici măcar de propria-i suflare caldă. Are o urmă roșie, ca de inel, pe deget, însă nu e decât un gol, care nu promite și nici nu oferă nimic.

Deasupra ei, albul luminos al fulgilor de zăpadă spintecă roșul ruginit al acoperișurilor. În lumina unui felinar singuratic, pulberea cernută din cer pare că dansează în aer, creând un vârtej înghețat și tăios, care se întinde pe pământ. În afara fulgilor, orașul nu mai are nicio suflare. Pe măsură ce tot mai mulți fulgi se leagă între ei pe pământ, acoperă cu totul jungla de beton a orașului.

Fata clipește, înfocolită în plapuma fulgilor. I se văd ochii verzi ca smaradul, scânteietori ca flacăra unui amnar, reflectând fulgii înghețați în nemișcarea lor. Își dă jos zăpada de pe picioare... Și, dintr-odată, peisajul împietrit este străbătut de o umbră întunecată și fășneată, care alunecă pe zăpada albă și tăcută, dispărând ca o nălucă a nopții...

Nu mai ninge... Se crapă de ziuă, iar rănile cerului se deschid din nou, aruncându-și cătarea vânăta către zăpada aspră și rece și luminând orașul înghețat.

Undeva, înecat mișelește de un troian înghețat de pulbere albă de stele, doarme tăcut băiatul care poartă inelul fetei...





Savu Alexia, clasa a VII-a B

Iarna este cel mai frumos, dar și păgân anotimp. La sosirea acestui sezon, pe asfaltul străzilor se așterne o plapumă pufoasă, de un alb imaculat. Din cer dansează micii fulgi de nea, care cad lin pe pământul înghețat. Țurțurii asemănători unor săgeți de cristal decorează casele ca o beteață.

Natura mohorâtă se încovoie la contactul cu aerul rece și încearcă să reziste cu demnitate în fața iernii ce se instalează. Frigul specific unei ierni geroase domină peisajul. Răceala a intrat în trunchiurile copacilor iar trosnetele crengilor pline de zăpadă se aud până în depărtare.

De după cerul fumuriu apare bolnavul soare, prea obosit ca să mai însenineze atmosfera de pe pământ. Deși razele lui, care la un moment dat erau arzătoare, ating solul înghețat, acestea nu au forță să domolească frigul din jur; stratul rece de zăpadă nu se dă bătut.

Soarele dispăre și micii fulgi de nea încep să cadă din nou. Stratul de zăpadă crește văzând cu ochii, peisajul posomorât dispăre, ca prin minune. Deși frigul devine și mai intens, parcă nu se resimte atât de tare. În felul acesta, iarna își marchează teritoriul și se declară stăpâna pământului.

Acest peisaj de iarnă îmi trezește sentimentul de confort și fericire, deoarece îmi aduce aminte de zilele pe pârție, toată lumea înfăolțată, cu un ceai sau o ciocolată caldă în mână. Părinți cu copii, toți pe schiuri, snowboard sau săniuță, fericiți ca niciodată. Un tată și fiica lui construind un om de zăpadă, în timp ce mama se uită la ei și zâmbește. Un iubit învățându-și iubita să schieze, râzând amândoi, îndrăgostiți până peste cap.

Așadar, iarna este anotimpul fericirii, vremea colindelor, a artificiilor de Anul Nou, anotimpul îndrăgostiților, al poveștilor spuse la focul din șemineu și a zilelor petrecute admirând priveliștea miraculoasă. Iarna este de poveste.

Greavu Ana Sofia, clasa a V-a B

Sosise iarna cea rece și albă. Pământul era învelit într-o pătură groasă de nea. Luna zâmbea și privea, gânditoare, codrul adormit, iar zăpada scilipea la lumina argintie a stelelor. Țurțurii de gheață atârnavă de pe crengile copacilor înveșmântați în zăpadă, iar stelele străluceau pe cerul negru al nopții.

Nu se auzea nici cântec de pasăre. Nici măcar pârâiașul nu mai clipea, încrămenit sub gheața rece. Numai vântul întrerupea liniștea nopții, șoptind cântece de leagăn animalelor adormite. Până și peștii dormeau adânc sub stratul de gheață care acoperea iazul. Din când în când, se auzea cântecul îndepărtat al unei bufnițe, iar la o vreme ieși din vizuină un arici somnoros, în căutare de hrană.

De la un timp, începuse să ningă cu fulgi mari, care se roteau și dansau în bătaia vântului rece de iarnă. Fiecare avea un traseu unic în aer, și fiecare avea să cadă într-un loc diferit, până când, într-un final, vor fi adăugat încă un strat la mantia grea și albă a pământului.

Giurca Tudor, clasa a VI-a



Soarele de iarnă cobora molcom pe cerul azuriu, răspândind ultimele raze răzlețe prin coroanele copacilor. Arborii adormiți, muribunzi în felul lor static, păreau să tânjească după vremuri demult apuse, pe când vrăbioarele gingașe, gaițele guralive și pupezele gălăgioase își făceau cuiburile în frunzișul lor călduros, ferite de ploaie și de vânt.

În ultimele momente ale zilei, alba plapumă așternută peste toate scilipea asemeni stelelor, luminând pădurea cu ochi nevăzuți și devenind propriul soare.

Tărâmul somnolent, învelit în cristale argintii, părea aproape pustiu, însă acest lucru nu-i oferea o calitate sumbră, ci mai degrabă una feerică. Totul și toate, moțând tăcut în perfectă armonie, trimițând acel mesaj tacit și informând pădurea de sosirea cumplitului vifor iernatic.

Fulgi albi de alabastru coborând agale, una cu soarele palid, făceau prezența iernii resimțită peste hotare, băgând natura și odraslele sale într-o transă ireală.

Resimțită pretutindeni, iarna are să domnească în pădurea tihnită ani la rând, întorcându-se în rafale alburii pentru a cufunda încă o dată peisajul într-un somn adânc, adăpostind toate de primejdii.





Vanessa Cotruș, clasa a VII-a B

Primul lucru pe care l-am făcut când m-am ridicat din pat a fost să merg până la geam și să privesc oamenii de afară. Însă, în această dimineață am avut parte de o surpriză. Străzile nu mai erau gri și monotone, ci erau acoperite de o haină albă și pufoasă, iar din cer cădeau biluțe din bumbac. Am deschis fereastra, iar de afară se auzeau râsetele copiilor și zăpada scârțâind sub ghetetele lor. Inima a început să-mi bată mai repede, fiind nerăbdătoare să merg și eu la zăpadă. Plină de seninătate, mi-am luat salopeta din fâș pe mine, mi-am pus o căciulă și, anticipând că mi se vor uda, iar degetele inevitabil îmi vor degera, mi-am luat două perechi de mănuși. Tata dădea zăpada de pe stradă, iar eu am ieșit în curte. Peisajul era unul de vis! Zăpada strălucea în lumina soarelui cu dinți și îmi ajungea până la genunchi. Deși aveam impresia că mă aflam într-un basm, ceva lipsea. Am stat o vreme pe gânduri. Mi-a luat ceva să-mi dau seama... Într-un final, am realizat că o uitasem pe Ginger, cățelușa noastră! M-am dojenit singură în minte în timp ce mama o aducea din casă, deoarece eu eram deja plină de nea, iar urmele de zăpadă pe covoarele proaspăt aspirate, nu erau chiar cea mai inspirată alegere.

Am privit-o pe Ginger cum sărea prin zăpadă precum un pui de vulpe. La început i-a fost puțin teamă, cum era de așteptat, având în vedere că aceasta era prima ei ninsoare, însă ușor-ușor, aruncând-o de câteva ori în grămezi de zăpadă, s-a obișnuit. Codița ei agitându-se în aer precum un ștergător de parbriz era confirmarea bucuriei pe care o trăia. Privind fulgii căzând din cer și creatura mică ce se juca în zăpadă alături de mine, mi-a încălzit inima. Dragostea ce o simțeam față de acest anotimp desprins din basme și iubirea pentru cățelul cu care împărtășeam aceste momente erau nemărginite.

Plină de uimire, mă uitam la străzile complet schimbate. Abia acum îmi dădeam seama cât de mult schimba iarna oamenii, într-un sens bun. Momentele petrecute alături de Ginger, alergând și jucându-ne în zăpadă au fost, și încă sunt, printre cele mai frumoase din viața mea.

Grafică:

Rebecca Jones, clasa a V-a A

Țimonea Mădălina, clasa a VI-a A

Nu aș putea să uit niciodată acea dimineață de decembrie, când, aflându-mă în vacanță la bunicii mei, am pornit într-o plimbare pe drumurile șerpuite ale satului, pentru a lua o ceașcă de aer proaspăt.

Era o iarnă grea și parcă încă mai simt mirosul de ger pătrunzător și scârțâitul omătului sub picioare. Ninsese foarte mult, iar eu nu mai văzusem niciodată atâta zăpadă.

Fascinată de peisajul de basm, am pornit cu emoție și bucurie în suflet, pe brâul cărării, ce șerpuia anevoios printre troienele croite cu migală de surata iarnă. Fulgii se jucau în calea mea, ca într-un joc zglobiu, chemându-mă parcă, să mă prind în hora lor. De-a lungul drumului acoperit cu covor moale, copacii păreau niște lumânări albe, înșirate într-o ordine perfectă.

Cerul plumburiu nu contenea să cearnă fulgi de nea, pe care îi prindeam cu emoție în palmă și dispăreau ca într-un vis. Era o liniște glacială, iar timpul părea că se oprise în loc. Singurul semn de viață, în pustiul de zăpadă, era fumul gros ce ieșea din coșurile caselor. Din loc în loc, sculpturi grandioase de gheață mă făceau să mă opresc pentru a le admira arhitectura deosebită. Din depărtare se zăreau munții Făgăraș, care păreau ca niște uriași adormiți sub căciulile lor albe. Ajunsă la marginea satului, în fața mea, pe cocoșa albă a unui deal, străjuia o bisericuță de lemn. Turla micuță, dar distinsă, era poleită cu un strat de zăpadă înghețat. Doar crucea din vârf rămăsese neninsă, luciul negru al metalului contrastând cu albul din jur. Peste tot domnea pacea și armonia ca și cum cerul ar fi îmbrățișat pământul.

Acel peisaj fermecător mi-a rămas întipărit în suflet, nu doar ca un tablou al frumuseții, ci și al liniștii și al regăsirii de sine.





Hunyadi Andreea, clasa a VII-a B

Stau aici, lângă fereastra ce desparte două lumi. Priveliștea este cu adevărat magică, dar încă încerc să-mi dau seama, cine s-ar fi răzbnat pe acest tărâm, astfel încât să-l acopere-n lung și-n lat cu un strat argintiu de zăpadă?

Puzderie de stelute valsează prin văzduh, apoi se aștern și rămân neclintite până ce razele soarelui vor șterge acest înveliș al naturii. Dar până atunci, copiii cei zglobii se bucură de noua înfățișare, dată de iarnă. Zâmbetele și chicotele lor sunt mai colorate decât florile primăverii și mai sincere decât jurămintele spuse în biserică. Săniuțe se întrec pe uliță, în timp ce în case se pregătesc ceai sau băuturi fierbinți, pentru cei ce sosesc degerați, dar cu inima caldă, umplută de bucurie.

Cu toate acestea, eu îmi imaginez cum a luat naștere acest anotimp: atât de complex, dar neînchipuit de frumos. Omătul este elementul alcătuit din flori mici și rotunde, minuni de doar câteva secunde. Creatorul divin a proiectat fiecare fulgișor în parte, iar apoi a avut grijă să-i protejeze de căldura devastatoare, ce urma să-i distrugă invențiile.

Iarna este un anotimp misterios; de cele mai multe ori nu poți preciza când a venit sau când a plecat. Simțim că îngheață și timpul în loc, dar până la urmă, cu ce scop?



Lăzăroaie Carla, clasa a VI-a A

Din depărtare, întunericul pădurii este străpuns doar de sclipirile argintii ale zăpezii, care acoperă crengile copacilor, iar aerul rece al nopții încărcat de parfumul coniferelor, îmi creează în minte o atmosferă magică și liniștitoare. Copacii înghețați, cu crengile încovoiate sub povara zăpezii, par niște soldați muți și reci cu zale de gheață care apără potecile întortocheate ale pădurii. Acest peisaj mirific, în care luna plină veghează printre ramurile copacilor, împrăștiind o lumină rece, pe potecile perlate, mă duce cu gândul la un peisaj tăcut și rece, ca un surâs de gheață al al reginei nopții. Noaptea creează o lume fantasmagorică, în care spiritele pădurii bântuie pădurea de o frumusețe nemiloasă și rece, iar pașii mei frâng zăpada în căutarea ieșirii din acea lume, care deși pare o oază de pace, te poate încălca cu un sentiment de mister și frumusețe ca-n poezia "Luceafărul", lui Eminescu.

Deodată, a început să ningă cu furie, furtuna învelind totul într-o mantie alba. Luna plină se ascunde acum, parțial după norii negrii, o păslă neagră se așterne și nu mai pot vedea la doi pași. Se mai aude doar mugetul pădurii rănite, crengile copacilor se aplecă la pământ cerând îndurare spiritelor nopții, iar animalele fug speriate în toate direcțiile. Totul pare desprins din „Iarna” lui Alecsandri, „Din văzduh cumplita iarna cerne norii de zăpadă./ Lungi troiene calatoare adunate-n cer grămadă”

Totul s-a terminat în scurt timp, iar peisajul de iarnă în pădurea întunecată m-a înduioșat și uimit, precum un cântec frumos și trist pe care nu-l voi uita niciodată.

RECENZIE DE CARTE

„Tropice tâmpe” de Florin Bican

Cartea „Tropice tâmpe” este scrisă de Florin Bican. Acesta este scriitor și traducător. A scris cărțile: „Și v-am spus povestea așa”, „Cântice mârânești”, „Reciclopedia de povești cu rimă și fără tâlc”, „Descoperim cu Apolodor, în Deltă, păsările-n zbor”, „Cartea albă cu Apolodor sau Apolododecameronul”, „Hai pe lună împreună”, „Singur printre mârłani”. Toate acestea lucrări sunt destinate copiilor, mai puțin cea din urmă, care găzduiește în adâncurile sale dorința de a fi citită nu numai de copii, ci și de persoane care trăiesc în copilăria dintre 10 și 90 de ani. Scriitorul Florin Bican ar dori ca toate cărțile să fie citite și de adulți.

Florin Bican a abordat teme diferite, cum ar fi prietenia, evidențiată în povestea „Și v-am spus povestea așa”, în care sunt reimaginate basmele românești într-o manieră neobișnuită, originală, cu dulci note de amuzament presărate pe drum; călătoria se regăsește, de asemenea, în scrierile dumnealui, precum și relația dintre bine și rău... Cărțile sale sunt îndrăgite de cititorii români, dar și de cei străini, domnul Florin Bican fiind apreciat pentru acestea.

...

Și-am să vă povestesc povestea așa... În Londra, după cum probabil știți și voi, un explorator nu mai are ce descoperi. Nu există niciun punct alb pe hartă, totul este notat și binecunoscut de locuitorii orașului. Stanley, așezat în fotoliu, bea ceaiul de la ora cinci, însoțit de bătăile orologiului Big Bang. Poștărița Cristinel vine cu balonul cu aer cald și îi aduce o telegramă de la colegul său de bancă din copilărie, de când era la școală, George, Mombasador în Kenya. Acesta îl invită la reședința sa. Exploratorul cumpără cele necesare excursiei, entuziasmat că va avea o misiune demnă de meseria sa și pleacă în Kenya.

Ajunși la reședința mombasadorială, Stanley și George discută, în cabinet, despre problemele cu privire la betonarea junglei. Stanley este trimis în căutarea răufăcătorilor care plănuiesc să transforme jungla într-o autostradă. Exploratorul îi întâlnește pe agentul Nick Tallop, pe Tarzan (da, cel cu maimuța! în caz că vă întrebați...; da, cel care a demonstrat că... tot ce vă pot spune este că teoria revoluționistă ia o întorsătură pe care Darwin nu ar fi prezis-o niciodată...), dragi cititori, a luat parte la un spectacol de dans al tribului Balu...(ei, nu vă voi dezvălui toate secretele cărții, veți afla voi tot numele tribului când o veți citi; ...

...îmi amintesc, nu-ți face griji, cu siguranță nu este acel Balu din „Cartea Junglei”, el trăiește într-o altă; știu, deoarece l-am întâlnit și facem schimb, la intervale de timp stabilite, între informațiile lui junglești și secretele mele orășenești, cu ajutorul poștăriței Cristinel!). Stanley întâlnește locuri pe care le trece pe hartă, personaje bune și rele. Care tabără va învinge?

Cartea „Tropice tâmpe”, precum textul „Tezeu și Minotaurul” scris de același autor, exemplifică lupta dintre bine și rău, la sfârșitul căreia o singură armată poate câștiga. Minotaurul a fost învins, însă poate fi oprit betonul din expansiunea sa pe teritoriul junglei kenyene?

În ciuda limbajului trivial strecurat în poveste (care atrage, chiar dacă nu într-o mare măsură, atenția cititorului) aceasta este o relatare inedită în care este transpus pericolul în care se află natura în confruntarea cu persoane care îi pot schimba înfățișarea... În unele cazuri, persoanele implicate nu așteaptă o aprobare, decid că natura nu s-ar împotrivi în privința unei „zugrăviri”. Singurul neajuns al cărții este că se sfârșește atât de repede... însă reușește să rămână veșnic, ascunsă cu strășnicie în biblioteca cărților pe care merită să le citească orice copil, adult, tânăr student, indiferent de vârstă...

M-au fascinat întâmplările și am savurat conversațiile dintre personaje, am apreciat prietenii legate între acestea. Cartea este neașteptat de originală, diferită de orice altă carte citită, aspect care conduce la întipărirea acesteia în minte. M-a determinat să mă documentez cu privire la pericolul la care este supusă natura și mediul înconjurător, iar descoperirile m-au îngrozit.

În lumina celor spuse, cartea „Tropice tâmpe” este, negreșit, o lectură hazlie potrivită oricărei vârste și o reamintire a faptului că soarta naturii se află în mâinile și, mai ales, în mințile noastre. Vă recomand să o citiți și să explorați și dumneavoastră, alături de Stanley, frumusețile junglei kenyene și a naturii, a călătoriei, a prieteniei...

Sara Frățilă, clasa a VII-a B

Coordonator: prof. Daniela Pănzăzan Lőrinczi

CĂRȚILE COPILĂRIEI – file de jurnal

prof. dr. Daniela Pănăzan Lőrinczi

*Copilăria? Vârsta de aur a omului, călătoria spre miezul lucrurilor din sufletul omului, tărâm al reveriei și al inocenței, basmul existenței noastre liturgice, pedagogia vieții...
Copilăria? Jurnalul intim al călătoriei în necunoscut, clipa noastră scurtă de grație și de candoare...*

A fost odată, pe când oamenii aveau doar „telefonul fără fir” al poveștilor...

Domnul Mieluț la Iași

(Cristian Băilă, clasa a VII-a A)



Domnul Nelu Mieluț a fost convocat la o întâlnire urgentă de afaceri ce se ținea la Iași. El, care s-a născut și-a crescut în București, să ajungă să vadă plaiurile Moldovei! Era bucurie mare pe capul lui – așa că și-a făcut bagajele în mare grabă și s-a urcat în trenul care pleca cel mai devreme...

Și astfel a ajuns respectabilul domn Mieluț la Iași cu cinci ore înainte de adunarea pentru întâlnire... Căci dumnealui era un prozator extraordinar, admirat pentru munca lui, și fusese ales de către editorul dumisale să participe în calitate de reprezentant al editurii la o întâlnire importantă a Uniunii Scriitorilor din România... Dar deocamdată domnul Mieluț era prea ocupat cu vizitarea Iașiului pentru a avea emoții...

De cum a ajuns, domnul Mieluț și-a lăsat bagajele la hotel și a pornit la o plimbare prin parcul Copou, căci nu putea să nu exploreze puțin Iașiul, dacă tot ajunsese acolo! Și s-a plimbat el cât s-a plimbat, până când a început din nou să se gândească la evenimentul important datorită căruia a fost organizată întâlnirea; vărul domnului Mieluț, respectabilul domn Vasile Emiliuț Bărzoiu, pe care domnul Mieluț îl admira nespun pentru munca lui – de multe ori îi era ca un frate mai mare, pentru că și semănau foarte mult –, își lansă noua carte, și, fiindcă era un om mare al prozei contemporane, au venit reprezentanți ai editurilor din toate colțurile țării la el acasă, în Iași, pentru a celebra acest eveniment!...

Dintr-odată, însă, domnului Mieluț, desprins din visare, i se năzări să se uite la ceas – și descoperi că întârziase la marele eveniment, depășind chiar și sfertul academic! Însă l-a salvat domnul îmbrăcat elegant ce venea în fugă înspre el, făcându-i cu mâna și strigându-i să se grăbească, pentru că altfel o să întârzie! Ciudat însă că i se adresa cu „onorabile domn Bărzoiu”, însă domnului Mieluț nu i-a mai păsat când s-a făcut confortabil pe bancheta din spate a unei mașini Skoda Superb, ce a demarat în trombă spre locul unde se ținea evenimentul – biblioteca enorm de mare a Colegiului Național „Costache Negruzzi” din Iași.

Îți place să citești? Vii la lansarea de carte de mâine? Știi, unchiul meu e cel care își lansează noua carte, de-aia te-ntrebam... Adică, și eu am descoperit acum că-mi plac cărțile mai mult decât credeam...

Bineînțeles că vin! Ador cărțile – și îmi plac foarte mult povestioarele amuzante pe care le scrie unchiul tău! Apropo, noi încă n-am făcut cunoștință – pe mine mă cheamă Mihaela... Tu cum te numești?

Mă cheamă Ștefănuț, dar cei mai mulți îmi spun „Chelu”...

Fata a izbucnit în râs – dar nu un râs răutăcios, ci unul prietenesc, frumos. Chelu s-a destins și el și i-a zâmbit, iar conversația a continuat mult și bine; până când Chelu a fost chemat la punctul de întâlnire... Atunci și-a luat rămas-bun de la Mihaela și a plecat fericit, cu plasa plină de cărți în brațe.

După ce s-au reîntâlnit cu toții și au ieșit din Pallas Mall, au mers să mănânce la restaurantul libanez de lângă centrul comercial, după care s-au despărțit și au mers la culcare, căci se întunecase deja și trebuiau să fie odihniți la lansare.



În ziua cea mare, Chelu și părinții lui s-au mai plimbat puțin prin parcul Copou, după care au fost anunțați de către organizatori că evenimentul va începe cu două ore mai devreme, la ora patru, așa că s-au grăbit și au ajuns la timp. Dar organizatorii au uitat să-i trimită anunțul fix unchiului lui Chelu – dar ei au crezut că domnul Mieluț, vărul lui care-i semăna foarte mult, era el, așa că l-au înhățat cu o Skoda Superbă din parcul Copou și l-au pus să vorbească despre carte, după un lung șir de prezentări din partea criticilor literari și a editorilor aflați la masă. Însă chiar atunci și-a făcut apariția pe scenă adevăratul autor al cărții, mirat că nimeni nu l-a anunțat în legătură cu această schimbare bruscă de program. Dar lui Chelu tot i-a plăcut, pentru că după aceea unchiul lui și-a revenit și și-a prezentat cum se cuvine cartea, după care s-a întâlnit și cu Mihaela la împărțitul de exemplare cu autograf ale cărții, având astfel ocazia să își ia la revedere de la ea și să facă schimb de numere de telefon cu ea.

Lui Chelu i-a părut rău că pleacă în ziua următoare, dar era încrezător că va mai ajunge să viziteze Iașiul în acea vară, așa că a rămas cu zâmbetul pe buze la despărțire. Iar de acum se împrietenise de tot cu tot ce ținea de cărți și de lectură! Orice-ar fi, el n-avea de gând să se lase de citit! Și poate că urma și să învețe mai bine în anul școlar următor... Sau poate, totuși, nu – îi era prea lene...

De îndată ce au ajuns, domnul îmbrăcat elegant l-a împins repede afară din mașină pe domnul Mieluț, zorindu-l apoi spre intrarea în colegiu. Apoi, l-a condus prin niște pasaje întortocheate și l-a ajutat să urce un șir lung de scări, după care a deschis o ușă aflată la capătul lui și l-a împins pe domnul Mieluț în încăperea ce se afla în spatele ei.

În cameră era o masă lungă pusă cu fața spre o cortină închisă, la care stăteau aliniați trei bărbați și trei femei, cu toții îmbrăcați și mai elegant decât domnul ce-l condusesse până-atunci pe onorabilul domn Mieluț, care acum stătea cu gura căscată în fața ușii. De o parte și de alta a mesei se afla câte un pupitru, unul cu microfon, iar celălalt fără; la pupitrul cel din urmă și-a ocupat repede locul domnul care l-a însoțit pe domnul Mieluț în această lungă călătorie; iar în fața pupitrului cu microfon s-a postat un domn spilcuit apărut din fundul camerei, care i-a strigat domnului Mieluț:

- Haideti, domnule Bărzoiu, este timpul să vă prezentați cartea!

Și atunci domnul Mieluț și-a dat seama, speriat, că cei de acolo credeau că el este domnul Bărzoiu! Dar, înainte de a apuca să deschidă gura pentru a le explica neînțelegerea care s-a creat, domnul aflat la microfon l-a împins în față și cortina s-a deschis.

Atunci, toți cei aflați la masă au luat în mână câte un exemplar al cărții din cele aflate pe masă, după care fiecare dintre ei a pășit la pupitrul cu microfon pentru a vorbi despre carte, iar apoi cei doi domni din lături au mers la pupitrul fără microfon pentru a citi câteva fragmente savuroase atent alese din carte. Iar după aceea, la final, a venit rândul „autorului” să „își prezinte noua carte”. Domnul Mieluț știa ideea generală despre carte – era un volum de proză scurtă comică; specialitatea domnului Bărzoiu – și mai aflate noi amănunte despre carte din prezentările celor de dinaintea lui, dar tot nu deținea suficient de multe informații despre carte cât să o poată prezenta așa cum ar fi făcut-o adevăratul ei autor, și oricum nu voia să se dea drept faimosul său văr; nici n-ar fi avut cum, deoarece acesta din urmă poseda un tip anume de umor pe care domnul Mieluț nu-l poseda – n-ar fi avut cum să facă audiența să râdă ca și cum ar fi fost el...

Domnul Mieluț a înghițit în sec și a scanat publicul cu privirea. Întreaga audiență se uita la el, așteptând. L-a văzut în rândul cel mai de sus pe fratele domnului Bărzoiu, Sandu, împreună cu soția dumnealui, Veta, și cu fiul dumisale, Ștefanuț – dar pe prozatorul Vasile Emiluț Bărzoiu, nicăieri. Domnul Mieluț s-a gândit atunci că ar fi cazul să le spună tuturor adevărul, dar, înainte de a putea scoate pe gură fie și numai un cuvânt, ușa din fund s-a deschis și pe ea a intrat chiar respectabilul domn Bărzoiu!

Domnul Bărzoiu s-a uitat mirat în jur, când la cei aflați la masă, când la audiență, când la domnul Mieluț. Mulțimea părea nehotărâtă dacă să înceapă să huiduie sau să izbucnească în aplauze furtunoase. Apoi, dintr-odată, domnul Bărzoiu a strigat, uimit și ușor indignat:

- Dar de ce ați început la ora patru? Nu trebuia să începem de la ora șase...?





28.12.2022

Doresc să-ți povestesc despre cea mai frumoasă vacanță de Crăciun. Părinții mi-au făcut o surpriză. Urma să mergem în Laponia, mai exact în Finlanda. Când am aflat unde mergem, m-am bucurat enorm.

Cu patru zile înainte de sărbătorile de iarnă, am ajuns în Țara lui Moș Crăciun. Am fost în stațiunea montană Levi, la hotelul Panorama, de unde vedem toată stațiunea și, spre bucuria mea, era și lângă pârtiile de schi.

Seara am avut prima excursie. Am vizitat „Snow Village” din Lainio. Este un oraș de zăpadă la care s-au folosit 300.000 kg de zăpadă și 300.000 kg de gheață. Erau 30 de igluri: 12 camere de hotel, tobogan de gheață, bar, capelă... Totul era din gheață. La această construcție au lucrat 35 de oameni timp de o lună, zi și noapte.

23.12.2022

Dimineața am plecat în căutarea ascunzătorii lui Moș Crăciun. Aici am fost întâmpinați de spridușii care ne-au supus mai multor probe: să învățăm mersul elfilor, să împodobim împreună un brăduț.

Ne-a întâmpinat doamna Crăciun care ne-a rugat s-o colindăm. Apoi ne-a pofit în casa ei să decorăm turtă dulce și să frigem bezele la foc. Cea mai bună turtă dulce!!! Am băut și băutura lor tradițională, Glögi.



Jurnal de călătorie

Peisajul era mirific. Totul era îmbrăcat în alb și pregătit de sărbători. Casa lui Moș Crăciun era ascunsă printre brazii înzăpeziți. Se simțea magia Crăciunului. Când am intrat în casă, Moșul ne aștepta cu cadouri. Am avut senzația că Moșul mă cunoaște foarte bine.

Seara am plecat să vedem aurora boreală. În așteptarea ei, ne-am încălzit la un foc de tabără, cu bezele și banane coapte. Am avut noroc că a fost senin și am văzut aurora boreală. A fost un spectacol de culori absolut fantastic sus, pe cer.

24.12.2022

Ajunul Crăciunului. Una dintre cele mai inedite experiențe din Laponia a fost plimbarea cu sania trasă de câini Husky. Am fost la o fermă de lângă orașul Levi, unde câinii sunt crescuți cu mare atenție și iubire. Câinii din rasele Husky Siberian și Husky de Alaska sunt crescuți special pentru a fi antrenați la sanie. Am putut mângâia câinii și am făcut numeroase fotografii cu ei.

După-masă am fost la schi. Pârtiile au fost lungi și plăcute. Ne-am distrat de minune!

25.12.2022

Crăciunul. În ziua de Crăciun am plecat spre Rovaniemi, unde am vizitat satul lui Moș Crăciun (Santa's village) și parcul tematic de Crăciun.

Satul lui Moș Crăciun era imens. Am găsit aici o fermă de reni, fabrica de jucării a Moșului, oficiul poștal de unde am trimis scrisori în țară și bineînțeles ne-am întâlnit cu Moșul care îi aștepta pe toți copiii din lume cu cadouri. De asemenea, aici am avut ocazia să trecem cercul polar în familie, ținându-ne de mână.

La Santa Park, am participat la mai multe activități: atelier de decorațiuni pentru Crăciun, de decorat turtă dulce, plimbarea cu sania lui Moș Crăciun prin fabrica lui de jucării. Cel mai interesant a fost la Școala de elfi, unde am învățat principalele reguli pentru a fi un bun elf (bunătatea, trasul cu urechea în casele copiilor, cuvintele lor magice și geografia). În final, am asistat la spectacolul elfilor, cu muzică și acrobații.

26.12.2022

Ne pregătim să plecăm în România. Cu regret am părăsit acest paradis, plin de zăpadă, unde am adunat multe amintiri pe care nu le vom uita niciodată. Pentru mine, aceasta va rămâne cea mai frumoasă vacanță. Chiar dacă suntem triști că s-a terminat, suntem fericiți că am văzut atâtea locuri minunate, în special câinii Husky. Mă gândesc la această experiență și acum!

Luca Opreșiu, clasa a VII-a B

Miracol printre stropi



Picăturile de ploaie lovesc fereastra celei mai mici camere a orfelinatului. Acestea dansează în aer, se iau de mâini și se învârt, se îmbrățișează. Anastasia nu poate dormi. Privește stelele, imaginându-și că acestea îi fac cu mâna, îi zâmbesc și încearcă să îi vorbească. Luna, Regina Întunericului, este coroana bolții cerești, împodobită cu diamante felurite. Domnește impunătoare peste întreaga lume, însă privirea îi este ațintită asupra unei fetei speciale, care o privește și ea cu admirație.

A zărit o scânteie zburând haotic în aer. A crezut că este un licurici și s-a întrebat de ce zboară singur sub greutatea ploii. Sclipirea s-a întors brusc și a zburat spre fereastră. Fetița, observând că mica făptură zboară cu viteză spre ea și nu dă semne că ar vrea să se oprească, deschise fereastra.

Firava ființă străbate camera în grabă, dar, spre surprinderea fetei, se oprește subit, chiar înainte de a se lovi de peretele pictat de copii. Se întoarce spre Anastasia, care o privește cu mirare, o zână gingașă, plăpândă, vioaie și veselă. Mica făptură se apropie în zbor de fată și îi șoptește să facă liniște. Apoi, îi face semn să o urmeze. Anastasia deschide ușa din lemn sculptat, fiindcă zâna nu reușește. Traversează împreună holul, iar fetița se uită în jur, asigurându-se că nicio maică nu este trează la ora aceea târzie. Coboară în grabă scările din piatră și ajung în grădină, unde ploaia le atinge pielea catifelată, le mângâie brațele și le străpunge părul moale. Zâna se prezentă, în șoptă, cu o voce caldă, mângâietoare, plăcută:

- Mă numesc Degețica. Am auzit de departe dorința ta de a privi lumea din înaltul cerului, de a fi aproape de stele. Fiindcă ai un suflet bun și ești întotdeauna răbdătoare și iubitoare, îți voi împlini dorința. Nu trebuie să îmi spui cum te numești, deoarece îți cunosc numele. Prinde-mă de mână, eu voi sufla praf de zbor în fața noastră și vom zbura împreună. Nu te teme, ploaia nu ne va îngreuna zborul.

Anastasia iubea ploaia, deoarece nu trebuia să se joace în grădină, așa că putea citi cât îi poftea inima.

- Înainte să pornim, aș dori să te rog să le împlinești câte o dorință fiecăruia dintre prietenii mei. Ei merită la fel de mult ca mine să li se împlinească un vis.

- Îți voi împlini și această dorință!



Grafică:

Dan Ana Maria, clasa a VI-a B

Cele două s-au ridicat în zbor, zâna grațios, iar Anastasia dându-se peste cap și făcând acrobații involuntare. Au zburat pe deasupra câmpiilor acoperite de flori, dealurilor îmbrăcate în straie verzi. Anastasia, uluită de peisajele întâlnite, lupta cu somnul, care voia să o acapareze. Zâna, observând oboseala de pe chipul fetei, i-a spus să o urmeze. Cu fiecare secundă care trecea, erau tot mai aproape de stele. Expediția le-a ostenit pe amândouă. Ploaia le-a cuprins cu brațele ei puternice și le-a așezat pe un nor pufos și moale, care le-a încălzit și le-a uscat hainele și părul. Stelele s-au apropiat și le-au cântat un cântec care le-a adormit. Înainte să adoarmă, Anastasia i-a mulțumit în șoptă zânei pentru experiența de neuitat pe care i-a dăruit-o.

Dimineața, Anastasia s-a trezit în patul ei. Prietenele ei nu se treziseră, dar fetița s-a gândit cum să le povestească întâmplarea din acea noapte. A decis că le-o va relata ca pe o poveste de adormit copiii cuminiți, chiar în seara aceea.

Sara Frățilă, clasa a VII-a B

ANTICARUL „Inocenților”

Anticarul s-a trezit îngropat sub un maldăr de cenușă. S-a ridicat pe cele două picioare țepene ale sale și a început, cu greu, să înainteze pe pajiștea înnegrită și tăcută ce se întindea în fața lui. Mergea într-un mod aproape robotic, cu privirea ațintită înainte și cu picioarele mișcându-i-se alene pe pământul ars. Deodată, în fața lui apără o gheretă neagră dărăpănată, înconjurată de un gard de sârmă, din care apără un vameș cu un chibrit între dinți.

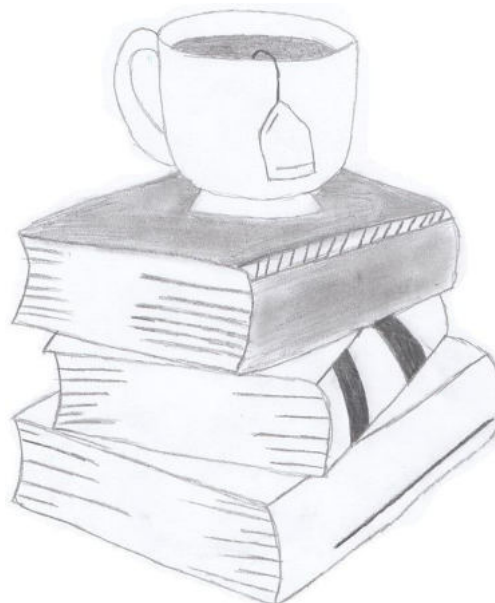

- Ce poștești? scrâșni vameșul.
- Ce loc este acesta? întrebă anticarul, folosindu-se de ocazie.
- Aicea-i tărâmul cărților, fonfâni vameșul. Da' nimeni n-are voie să treacă dincolo, că aia-i țara veche, și eu tre' să păzesc granița și să ard literele.
- Cum adică „să ardeți literele”? întrebă stupefiat anticarul.
- Cum ai auzit, pufni vameșul. Dau foc la litere, ca să nu mai apară povești noi.
- De ce? întrebă anticarul, uimit peste măsură.
- Pen' că nu mai avem loc de-atâtea cărți, zise simplu vameșul. Și la Guvernator îi ia o veșnicie să implementeze legea lu' Kindle.
- Ce fel de lege-i aceasta? se miră anticarul, care nu auzise cât trăise de așa ceva.
- Adică gata cu cărțile tipărite, răspunse enervat vameșul. Un Kindle pentru fiecare locuitor, și gata. Și dup-aia aruncăm în aer ce-i după gardu' de sârmă, zise el, arătând spre țara veche.
- Dar de ce ați face așa ceva? se înfioră anticarul.
- Lumea se schimbă, scrâșni vameșul. Lumea nu prea mai citește. Și tre' să ne schimbăm și noi.
- Dar de ce nu pot trece dincolo? insistă anticarul.
- Dacă vrei să fii aruncat în aer, treaba ta, zise vameșul. Da' dup-aia să nu dai vina pe mine!
- N-am să dau, zise anticarul, escaladând gardul de sârmă.

Cam în același timp, de cealaltă parte a zidului format de gardul din sârmă ghimpată pe care anticarul încerca să-l escaladeze, monstrul se trezea într-un lac de cerneală, uitându-se cu mirare la peisajul din jurul său.

Era înconjurat de copaci cu scoarță vișinie și crengi unduitoare asemenea brațelor unor dansatoare pricepute, iar în fața-i se întindea un câmp plin de flori viu colorate, acoperite de litere șerpuitoare ca valurile mării. Câmpul era plin de cărți care mai de care mai colorate, mai frumoase și mai strălucitoare. Cerneala din lac foșnea și parcă prindea viață, spunând povești în șoaptă în timp ce se metamorfoza în litere care țâșneau pe câmp, așezându-se pe paginile unor alte cărți ce apăruseră printre flori.

Monstrul, uimit și cuprins de fericire, se ridică din lac și țâșni înainte, printre cărți, mergând tot mai departe și mai departe pe câmp. Nici nu observă că peisajul se schimbase, decât atunci când se împiedică de un gard din sârmă ghimpată, dărâmându-l din greșeală.

- Ce-ai făcut?! strigă vameșul către monstru, indignat.

Monstrul, neobservându-l pe omuleț, căscă de-i trosniră fălcile, ridicându-l pe vameș de la pământ și aducându-l mai aproape de pâlnia gurii lui uriașe. Așadar, de cum căscatul se opri, vameșul, ajuns înapoi pe pământ, o luă la fugă pe câmpul înnegrit, departe de monstru și de anticar, care scăpase de vârtejul din gura monstrului. Rămași singuri, cei doi se întoarseră și o porniră în partea opusă celei spre care alergase vameșul, pe câmpul acoperit de cărți, unde au început să ridice romane și să le răsfoiască. Nu era nevoie să mai facă cunoștință, amândoi știau că erau pasionați de cărți și nu aveau nevoie de alte conversații de umplutură; așadar monstrul pur și simplu se așeză pe iarbă cu un teanc de cărți în brațe, iar anticarul merse mai departe pe câmp.

Anticarul făcu o plimbare plăcută, respirând aerul curat, ascultând șoaptele cernelii și privind la cărțile împrăștiat pe câmp, parcă așteptând să fie citite. Până la urmă, anticarul se lăsa ușor pe vine, privind la coperta unui roman: „Maitreyi”, de Mircea Eliade. Zâmbi, recunoscând data zilei lui de naștere.

Text: **Cristian Băilă**, clasa a VII-a A

Grafică: **Mara State**, clasa a VI-a A

Anne Frank. În pielea unui personaj semnificativ al Holocaustului



Luni, 26 mai 2042

Dragă Kitty,

A trecut ceva timp, nu-i așa? Sunt douăzeci de ani în acest joc în care stau pe loc, perpetuum mobile fără rost, în care mă învârt în cerc precum mecanismul unui ceas stricat... Mă simt deja de parcă rugina se așterne pe mine... Spiritul meu hălăduie liber de-un secol, văzând cum lumea se întoarce din nou în aceleași timpuri pline de teroare și de barbari care vor să-ți fure sufletul... Se spune că în viitor lumea ar trebui să fie mai bună, dar e tot la fel... Doar că, spre deosebire de alte timpuri, binele e pus în spatele unor gratii invizibile, dar sufocante și apăsătoare, iar răul este ascuns, izolat în spatele unui perete nevăzut, ca o ceață întunecată, ce face negura amintirilor să se lase asupra lumii și lasă noaptea să se așterne în mințile oamenilor... Mă simt neputincioasă, închisă, blocată în timp... Sunt prinsă într-un labirint plin de întorsături neașteptate și paradoxuri ironice și usturătoare, acolo unde timpul e deja mort, lipsit de puteri, pentru că acolo nu mai există nici trecut, nici prezent și nici viitor...

Parcă am devenit prea gânditoare și filozofică în ultimul timp, adâncindu-mă în semnificații ascunse și citind mereu printre rânduri, încercând să găsesc un sens în locuri unde acestea nu există... Încerc să fug, să evit inevitabilul, să mă ascund de umbra întunecată ce se apleacă asupra mea...

Umbra repetării aceluiași greșeli, ce mă privește flămândă și așteaptă să ajungă din nou în brațele ei, caruselul nebunilor ce conduc lumea și care nu învață nimic din isprăviile strămoșilor lor, ștergând din mințile oamenilor trecutul și introducând în locul lor un „viitor perfect” pe care ei și-l imaginează... Dar acel viitor rămâne la fel, doar cu mai multe clădiri înalte ce taie cerul în mii de bucăți, mai multă căldură ce ne sufocă și mai multe gadget-uri ce ne fură mințile și viețile... Nu mai știu ce să mai fac, unde să mă mai duc...

A trecut atât de mult timp de când am stat închisă, sunt liberă de-un secol... Și totuși, după cum vezi, monotomia și absurditatea lumii de azi îmi sucește în continuare mințile...

Știi că tu ai rămas cu douăzeci de ani în urmă... Sau eu sunt cu douăzeci de ani mai în față...? Dar timpul oricum nu ne va despărți, căci el este relativ, sau nici nu există, așa că îți scriu această scrisoare cu drag și dor, pentru a te face să-ți amintești de trecut și să te gândești la prezent, pentru a putea clădi împreună un viitor mai bun...

A ta, Anne



Au trecut optzeci de ani de la întâmplările din jurnalul lui Anne Frank. Prin acceptarea acestei provocări și prin scrierea acestui text, vă invit să reflectați asupra trecutului și a prezentului prin filtrul evenimentelor prezentate astăzi, pentru a pune bazele unui viitor mai frumos și mai prosper și a unei lumi mai bune...

Al vostru, Băilă Cristian Andrei



Scânteia.

Fragment din *Lumina*, o poveste din universul „Lorzii Întunecați”.

Cristian Băilă, clasa a VII-a A



Din momentul în care s-a trezit în Casa Luminei, Itharcus a știut că ceva nu era în regulă. După toate lucrurile neobișnuite care i se întâmplaseră în ultimii ani, alarma de „PERICOL” din mintea lui se activase complet – iar acum zbârnâia în mintea lui mai tare ca niciodată. Știa sigur că pe drumul spre sufragerie încercase de cel puțin cinci ori strategia la care apela de fiecare dată când era în mijlocul unei situații din acestea de confuzie absolută, dar de această dată n-a funcționat deoarece era prea... confuz. A încercat din nou să-și ordoneze în minte ultimele evenimente ca să descopere cum ajunsese la ușile acelea cafenii care aveau capete negre de lup lipite de mânăre... Părea că nici de această dată nu va reuși – dar, dintr-odată, în minte i-a răsărit o scânteie, un fragment de amintire, pe care Itharcus a reușit s-o prindă chiar înainte să dispară complet...

Întâi, a fost omul îmbrăcat în alb... Arăta, într-un fel, ca un vânzător de înghețată latino-american. Părea a fi un tip între două vârste; unele șuvițe îi erau negre ca smoala, iar altele, albe ca omătul. Mai avea și o bărbăță scurtă, colorată cu aceleași nuanțe ca părul său, și o privire ca de vulpoi înfometat, cu ochii mici și haini străpungând cu privirea împrejurimile, în căutarea următoarei sale victime. Pe deasupra, expresia îi era completată cu un nas acvilin încrețit și cu un rânjet care-i dădea fiori oricărui om cu scaun la cap. Omul povestea cu un băiat îmbrăcat cu o geacă de piele neagră – părea să-i dea ordine... Itharcus a putut să audă câteva fragmente din conversație, care sunau cam așa:

BĂRBATUL ÎN ALB: ...Nu contează! Du-te și adu-mi-! Am nevoie de el ca să închei afacerea asta, To! (În acel moment, Itharcus a observat că pe mâneca dreaptă a gecii băiatului erau două casete cu scris alb; într-una scria „007” – probabil un număr de agent, s-a gândit Itharcus uimit –, iar în cealaltă scria „TO” – probabil o prescurtare pentru numele de agent, o silabă din numele său întreg, a intuit Itharcus, din ce în ce mai umit de ce se petrecea în jurul lui.) E o afacere foarte importantă – nu putem să-l supărăm pe client! Căci dacă îl vom supăra... (Aici, bărbatul a înghițit în sec și a lăsat enunțul neterminat.)

BĂIATUL ÎN NEGRU: Mai ușor cu speculațiile, Braga! (Deci așa îl cheamă pe tip, s-a gândit Itharcus.) Aș vrea eu să fie atât de ușor să-l aduc încoace, dar nu este – e protejat mult prea bine... (Aici, a fost întrerupt brusc de bărbatul în alb – adică de Braga.)

BRAGA: Crezi că am mers atât de departe doar ca să renunț când sunt atât de aproape de scopul meu final?! Ce naiv ești, To... Să știi că eu nu voi renunța! Așa că ascultă aici: Ai timp până diseară să-l aduci aici – nu mă interesează cum! Că de nu...

TO: Da, Braga. (A oftat, și-a târșăit picioarele spre ieșirea din sala mare și albă în care se aflau. De la balconul de la care stătea, Itharcus a observat că ușile erau cafenii cu clante rotunde ce aveau capete negre de lup lipite de ele. Dar Braga l-a tras înapoi pe To și i-a șoptit ceva la ureche. Apoi, To s-a întors fix spre Itharcus și a scos un ceas micuț din buzunarul de la piept.)

- *Măi, măi, măi, ia uite pe cine avem noi aici! a strigat Braga, cu rânjetul lățindu-i-se și mai tare pe față. Însuși faimosul Itharcus DeLaRoy s-a îndurat să ne facă o vizită! To dădea din cap și rânjea ca un câine, meșterind în continuare ceva la ceas. De cum a mutat ambele limbi la ora douăsprezece, ceasul de buzunar i s-a transformat într-o sabie aurie strălucitoare. În acel moment, instinctele de supraviețuire ale lui Itharcus s-au activat. Avea nevoie de acea sabie. URGENT.*
- *Da, am decis să vă vizitez astăzi, a spus Itharcus, încercând să pară cât mai încrezător, pentru a-i face să creadă că știa exact de ce era acolo, cum ajunsese la ei și ce căuta în acel loc. Iar acum cred că am să plec, a adăugat el, sperând că strategia îi va funcționa. Dar, bineînțeles, nu a funcționat.*
- *Da? a întrebat sarcastic Braga, izbucnind într-un râs isteric. Dar de ce pleci atât de repede? N-ai vrea să mai rămâi puțin pe la noi? To, pe el! a ordonat el, oprindu-se din râs și revenind la rânjetul său de bază.*

To n-a mai așteptat invitații speciale. Și-a ridicat sabia și a luat-o la fugă pe scări în sus. Braga s-a poziționat strategic la baza scărilor din cealaltă parte a balconului. Itharcus nu mai avea pe unde să fugă. Trebuia să lupte.



To ajunsese sus și se postase la câțiva metri de Itharcus, cu sabia întinsă înspre el. Itharcus se uita fix la el și aștepta să facă următoarea mișcare. Amândoi stăteau tăcuți și nemișcați, încercând să descopere slăbiciunile celuilalt. Bineînțeles, To a terminat primul de examinat.

A făcut un pas înspre Itharcus, gata să-l lovească în coastă. Dar, în acel moment, reflexele de luptător ale lui Itharcus s-au activat. Paharul se umpluse. Cei doi știau mult prea multe lucruri despre el – și, pe deasupra, se părea că voiau să-l folosească pe post de mediator sau ceva de genul acesta pentru un soi de târg murdar. Așa că Itharcus a apucat vârful sabiei chiar înainte ca acesta să ajungă la țintă și și-a apăsât degetele pe latul ei, deși lama îi intra în carne. To ținea în mână, relaxat, mânerul sabiei, așteptând ca Itharcus să-i elibereze capătul din strânsoarea lui. Atunci, Itharcus s-a infuriat de-a binelea. A tras de sabie în sus atât de tare, încât mânerul a ieșit din mâna lui To și l-a lovit cu putere pe acesta drept în nas. To a urlat de durere și a căzut în genunchi. În acel moment, Braga a realizat că ceva nu era în regulă și a luat-o la fugă pe scări în sus.

Atunci, Itharcus a decis că era timpul să facă cea mai mare neghiobie din viața lui. Balconul era foarte sus, aproape de enormul tavan boltit. Erau cel puțin zece metri până jos, deoarece sala era enormă. Dar Itharcus chiar nu mai avea altă opțiune de această dată. Așa că a apăsât, la întâmplare, pe rubinul incrustat în mânerul sabiei, iar aceasta s-a transformat la loc în ceas, și astfel Itharcus l-a putut ascunde în buzunarul de la pantaloni. Apoi, taman când Braga punea piciorul pe ultima treaptă, Itharcus a sărit peste balustradă.

Atât și-a putut aminti Itharcus. Mai știa doar că după aceea, ca prin minune, se trezise în fața giganticei Case a Luminii și a văzut că ușile erau identice cu cele din sala albă, după care a fost împins înăuntru, ușile s-au închis în urma lui, iar el a ajuns într-un hol întunecos. Halal Casă a Luminii mai era și aceasta! După aceea, și-a târșăit picioarele până la sufragerie, care avea ușile identice cu cele de afară, și a intrat. Iar de atunci a început să cugete la ce a fost și la ce urma să mai fie. Și-a verificat și buzunarele, dar nu a mai găsit ceasul – doar un suflător de ghemotoace de hârtie făcute de colegii lui vinerea trecută, în ultima zi din clasa a VI-a.

- *Hei, tu ce cauți aici? s-a auzit, dintr-odată, o voce de lângă el.*

Itharcus a tresărit și s-a întors spre locul de unde venea vocea. Pe canapeaua roșie de lângă el stătea o colegă de clasă, înaltă și brunetă, de-a lui. Părea la fel de nedumerită ca el. Itharcus a recunoscut-o – intrase de câteva ori în vorbă cu ea și se împrieteniseră cât de cât.

- *Păi, cred că sunt în căutarea aceuiași lucru ca tine - să scap de aici, a răspuns Itharcus.*
- *Ha, ha, foarte amuzant, It, a replicat colega lui. Tot timpul îi spunea „It”, lucru care uneori îl cam enerva pe Itharcus. Dar acum se cam obișnuise cu el. Așa că-i mai spunea și el „Lor”, de la Lora, al doilea prenume al ei.*
- *Păi, trebuie să ne păstrăm calmul și buna dispoziție chiar și în situații ca aceasta, a zis Itharcus, încercând să mai destindă atmosfera. Dar ce-ar fi să încercăm să lucrăm împreună ca să ieșim de-aici? Poate că tu ai mai multe idei decât mine...*
- *Mda, asta dacă tu dispui de -1 000 000 de idei, a pufnit Lor. Pentru că eu am fix 0.*
- *Hmmm, s-a gândit Itharcus. De fapt, s-ar putea să am o idee, dar nu cred că o să ne placă niciunui dintre noi.*
- *Și, totuși, hai să auzim acea idee, a zis Lor, încrezătoare.*
- *Păi..., a început Itharcus. Nu cumva ai trecut, în drumul tău, printr-o sală albă?*

În acel moment, înainte ca Lor să apuce măcar să deschidă gura, o ceață albă și densă a învăluit încăperea. Iar în mijlocul ei a început să se contureze, ușor-ușor, o siluetă albicioasă ce-și făcea loc prin fum.

- *ITHARCUS DELAROY! a bubuit o voce prin toată încăperea. NU VEI PUTEA SCĂPA DE-AICI! TÂRGUL NU POATE FI ÎNCHEIAT FĂRĂ TINE – BRAGA TE AȘTEAPTĂ, IAR EU, ȘI MAI MULT...*
- *A, da? a strigat Itharcus către silueta care deja căpătase formă și se apropia de el. Atunci îmi pare rău să te dezamăgesc, dar de această dată nu vei primi ce-ți dorești!*
- *ASTA ESTE IMPOSIBIL, a sâsăit vocea, care cel mai probabil îi aparținea acelei siluete ciudate. EU PRIMESC ÎNTOTDEAUNA CEEA CE-MI DORESC, ITHARCUS DELAROY! SĂ ȚII MINTE ASTA!*

Apoi, ceața s-a evaporat și silueta a dispărut. Lor stătea pe canapea, tremurând.

VA URMA...



După orice ploaie, apare și un curcubeu

Prima mea întâlnire cu zeița curcubeului a fost una cel puțin interesantă. Bună! Numele meu este Frank Sikes, iar astăzi vă voi povesti despre cum am ajuns să vizitez Creta cu un fierar în devenire sărit de pe fix, cum am învins un uriaș de metal care era apărătorul unui rege semizeu din Antichitate cu ajutorul ploii și cum am făcut cunoștință după aceea cu Iris, zeița curcubeului din mitologia greacă. Mda. Viața mea e plină de întâlniri ciudate cu personaje din vechile mituri grecești ce bântuie lumea modernă... Dar m-am cam obișnuit deja cu asta. În fine, haideți mai bine să trecem la fapte și să vă povestesc întâmplarea...

Era o zi calmă de final de primăvară, când toți copiii se relaxează și așteaptă venirea verii și a vacanței mari odată cu ea. Toată lumea era liniștită și se bucura de soare și de vremea bună. Iar eu eram blocat în Creta cu un fiu al lui Hefaistos țicnit și nevoit să mă lupt cu un gigant de bronz defect care umbla brambura și devasta toată insula. Momentan mă plimbam pe străzile Heraklionului, în așteptarea furtunii. Venisem din tabăra noastră de semizeu de lângă Atena cu o bărcuță condusă de prietenul meu, August Katcher, fiul lui Poseidon, și însoțit de Freddy Michaels, fiul puțin cam dus cu pluta al lui Hefaistos – dar, hei, presupun că orice inventator bun trebuie să fie puțin... nebun (sau poate nu...?) –, care insistase să vină cu noi pentru că urma să ne luptăm, totuși, cu Talos, care era creația tatălui său, fierarul Olimpului, pe care i l-a dat cadou lui Minos, regele Cretei antice, fiul lui Zeus și tatăl vitreg al Minotaurului. August ne-a lăsat pe țarm și a plecat să rezolve niște treburi cu tatăl său, așa că eu am rămas prins în Heraklion cu Freddy, așteptându-l pe Talos să vină și să se lupte cu noi. Într-un final, a venit. Situația n-a fost prea promițătoare – cel puțin până nu a început să plouă. Atunci totul s-a schimbat în bine.

Talos ne-a surprins, atacându-ne din spate. Nu credeam că așa ceva e posibil la uriașii de bronz celest de șase metri, dar ce să zic? Acum am trăit-o și pe asta. Dar ne-am mobilizat rapid. Când Talos și-a ridicat piciorul ca să ne strivească, Freddy și-a ridicat ciocanul și a sărit în sus, iar m-am aruncat într-o parte, mi-am scos busola, am îndreptat acul spre sud și busola mi s-a transformat în sabie, ca de obicei. Apoi am început să mă învârt cu iuțea fulgerului în jurul lui Talos, căutându-i punctul slab. Eu eram pregătit de o luptă ostentivă – credeam că și regele Minos ar putea fi prin preajmă, din moment ce tocmai ne luptam cu guardianul lui gigantic. Dar se pare că Freddy nu prea era în formă de data asta. Și-a aruncat ciocanul în Talos, dar acesta s-a spart de cum i-a atins platoșa de bronz. Talos a mârâit și s-a năpustit asupra lui, dar eu am sărit pe spatele lui și i-am tras una cu sabia în cap. În mod incredibil, nu s-a rupt în bucăți. Am o armă rezistentă. Apoi, ca să fiu sigur că i-am atras atenția, i-am strigat:

- Hei, cap de piatră! Vino și luptă-te cu cineva... mai pe măsura ta! – Eram mai înalt decât Freddy, deci eram mai pe măsura lui la înălțime. La pantofi... ei bine, nu știu și nici nu vreau să știu cât avea Talos la picior.

Talos s-a întors spre mine, gata să mă strivească. Sincer, aș fi preferat să nu devin o clătită cu aromă de Frank prăjită pe asfaltul fierbinte din Heraklion. În acel moment, însă, ploaia a venit în ajutorul meu. Presimțisem parcă apropierea furtunii, în umbra căreia stătusem, de altfel, toată dimineața. Ploaia, de obicei, îmi trezește nostalgii și melancolie, ca unui filozof bătrân, uscat și măcinat de gânduri, dar de această dată am fost foarte bucuros să văd furtuna dezlănțuindu-se, mulțumindu-i salvatorului și refugiului meu din acele zece minute, ploaia, care acoperea totul în cale cu perdeaua ei de apă, învelindu-mă cu pătura ei răcoroasă și eliberându-mă de toată nesiguranța și singurătatea pe care le simțeam de atât de mult timp... Ah! Ce sentiment plăcut a fost! Și acum îi datoram lui August încă un „Mulțumesc că m-ai scos din belea”. Sigur vorbise cu tatăl lui și creaseră împreună o furtună de proporții imense. Căci, hei, la urma urmei, August este cel mai puternic semizeu din tabără! Dar se pare că, de această dată, August a fost ajutat...

Prin ploaie a început să se distingă, încet-încet, un curcubeu. Apoi, s-a auzit o bubuitură răsunătoare, și pe cer s-a profilat o siluetă a unei zeițe, în jurul căreia strălucea o aură în toate culorile curcubeului.



Apoi, zeița din cer s-a transformat într-un vârtej ROGVAIV și a reapărut pe pământ, în formă umană. Purta un pulover cu dungi viu colorate și blugi rupți cu embleme de curcubeie cusute pe ei. Avea niște ochelari de soare ce reflectau raze colorate de lumină și părul negru și lung i se revărsa pe umeri. Era bronzată și avea un zâmbet orbitor. Am recunoscut-o imediat – era Iris, zeița curcubeului. Mi-a făcut cu mâna, mi-a zâmbit și mi-a făcut cu ochiul, apoi s-a întors spre Talos, care între timp ruginise de-a binelea și nu se mai putea mișca, și i-a strigat, cu un zâmbet triumfător:

- Spune „pa-pa”, Talos!

Talos n-a mai avut timp să spună „pa-pa”. A scos un scârțâit puternic, apoi a căzut la pământ și s-a spart în bucăți. Freddy, ud până la piele, s-a ferit rapid de arcurile și șuruburile gigantice care zburau spre el, scăpând nevătămat, apoi s-a uitat la mine îngrijorat și speriat, cu părul negru lipit de cap și cu un licăr stins în ochi. Privirea aia a lui îmi amintea de profesorul Dimitri Menșikov, alături de care am luptat acum câteva luni. E un tip descurcăreț și chiar simpatic, în felul lui. Apoi, am auzit o voce din spate:

- Haide, Frank Sikes, trebuie să ne grăbim. – Era Iris, care se apropiase și își pusese mâinile pe umerii mei cât timp îl privisem pe Freddy. – Nu am venit degeaba. Trebuie să-ți vorbesc – și repede.

Freddy, Iris și cu mine eram acum în cer, cu ploaia ce ne acoperea ca o mamă iubitoare ce ne așternea pe spate o pătură mare, în care ne adânceam cu plăcere, eliberați de griji și probleme. Da, mi-ar prinde bine să am parte mai des de câte-o terapie de acest gen. Eu nu eram prea șocat, căci sunt obișnuit chiar și cu cele mai ciudate călătorii. Sunt, la urma urmei, fiul lui Hermes, zeul mesagerilor, al călătorilor, și al... ei bine, tatăl meu e și zeul hoților. Dar stați liniștiți, n-o să vă fur nimic. Poate doar atenția, povestindu-vă aventurile mele.

Iris a pocnit din degete și în fața noastră a apărut o clădire vopsită în culorile curcubeului, pe care scria „Cafeneaua din cer”.

- Bine ați venit la „Cafeneaua din cer”! – a exclamat, încântată, Iris. – Aici cu siguranță nu vom fi deranjați de nimeni. Dar să revenim... Frank Sikes, înțeleg că aveți o misiune de dus la capăt...

- Da, așa este – am zis eu. – Am venit în Creta să căutăm răspunsuri, pentru că cei din tabără o tot dădeau înainte cu nu știu ce profeție pe care a spus-o Oracolul despre inima lui Talos...

Aha – a dat din cap Iris. – Am înțeles. A spus că dacă vei veni în Creta și vei străpunge inima lui Talos, vei obține răspunsuri, nu-i așa? Ei bine, uite că vei obține răspunsuri și indicații în legătură cu ce trebuie să faci mai departe. Și toate astea le vei obține de la mine. Și te-am ajutat și cu ploaia – a adăugat Iris.

- Uneori, ploaia îi întristează pe oameni, dar de multe ori poate fi și o terapie, un remediu, un refugiu pentru ei. O pauză de conștientizare de sine care să le dea, totodată, aripile mari și colorate ale speranței. Exact așa cum a fost și pentru tine azi – mi-a zâmbit ea. Da. Iris se pricipie la terapie.

- Bun, deci, până la urmă, care sunt lucrurile pe care trebuie să le știm înainte de a porni mai departe în misiune? Și unde ar trebui să mergem mai departe?

- Trebuie să vizitați sălașul vântului de nord, apoi să jucați un joc periculos cu Iubirea, iar la final va trebui să vă târguiți cu stăpânul cerului. – Mda. Boreas, Cupidon, Zeus. O combinație absolut splendidă.

M-am trezit pe chei, în port. Lângă mine, pe ponton, stătea Freddy, zâmbind încântat. Bine, probabil că și eu rânjeam la fel, după acea terapie pe care mi-a făcut-o ploaia și după discuția cu Iris. Era și August acolo. Stătea pe docuri, aproape de bărcuța noastră, cu fața spre mare. Atunci, s-a întors spre noi. Nu părea deloc surprins că ne-am teleportat, pe nepusă masă, în spatele lui. I-aș fi povestit de ce am lipsit, dar nu aveam timp. M-am gândit la ce mi-a spus Iris: „După orice ploaie, apare și un curcubeu”. Avea perfectă dreptate. Și tocmai de asta voiam să terminăm cât mai repede misiunea asta – ca să-mi văd și eu curcubeul de care aveam atâta nevoie, după atâta ploaie zbuciumată în viața mea.

Cristian Andrei Băilă, clasa a VII-a A

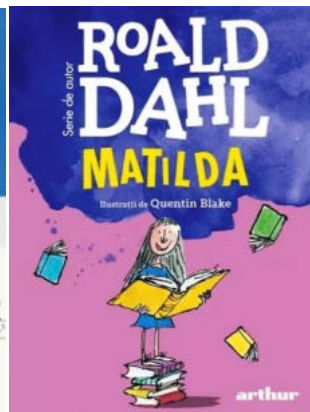
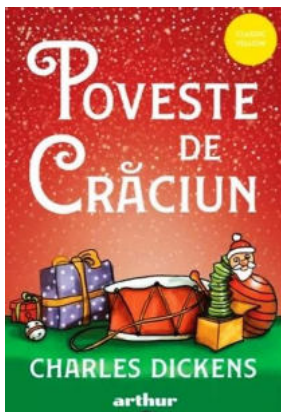

Pe parcursul anului școlar 2022-2023, în cadrul Proiectului de lectură și scriere creativă „Foșnetul cărților”, derulat cu elevii claselor a VI-a, aceștia își prezintă cartea citită sub forma unei minidezbateri cu colegul de bancă. De ce am optat pentru această metodă? Întrucât este important ca elevul să își construiască un punct de vedere, dar, în egală măsură, este util pentru el să știe cum să întâmpine puncte de vedere diferite de ale sale. Argument sau contraargument, evident că dacă știm cum să ne raportăm la celălalt vom progresa. (prof. dr. Anamaria Coroian)

„Poveste de Crăciun” de Charles Dickens

Tudor Giurca și Sara Teășcu, clasa a VI-a A

Tudor: Sara, ce ți-a plăcut la cartea „Poveste de Crăciun” de Charles Dickens?

Sara: Mie mi-a plăcut felul în care, la finalul cărții, Scrooge, învață din greșelile sale și devine un om bucuros și darnic.

Tudor: Și mie mi-a plăcut acest lucru. Există ceva ce nu ți-a plăcut?

Sara: Da, nu mi-a plăcut purtarea inițială a lui Scrooge, acesta având un comportament meschin și o fiind o fire zgârcită. Scrooge este, cu siguranță, cel mai corupt personaj din această carte.

Tudor: Îți înțeleg punctul de vedere, însă nu pot fi de acord cu ultima ta afirmație. Deși Scrooge poate părea răuvoitor, acesta este, din punct de vedere teoretic, nevinovat. Pe de altă parte, alte personaje, cum ar fi hoții care ar fi furat lucrurile lui Scrooge după moartea acestuia, sunt exemple mult mai bune de personaje vrăjmașe.

Sara: Nu sunt de acord în întregime cu punctul tău de vedere, însă este o idee la care voi medita. Ai rămas cu o învățătură din această carte?

Tudor: Da, am învățat că „Niciodată nu e prea târziu pentru o schimbare”.

Bianca Veștemean și Luana Ionuș, clasa a VI-a B

- Salut, Bianca!

- Salut, Luana! Am auzit că ai citit cartea „O poveste de Crăciun”. Cum ți s-a părut?

- Da, am citit această carte și cred că ori cu bune, ori cu rele, oamenii se pot schimba și putem ajunge la formarea unei societăți mai bune. Însă, sper că Scrooge a devenit binevoitor, deoarece știa în adâncul sufletului său faptul că modul în care se purta nu era în regulă. Tu ce părere ai avut?

- Cred că limbajul a fost puțin cam greoi și, cum ai spus și tu, nu mi-a plăcut această carte deoarece Scrooge a devenit bun numai atunci când a știut că nu va mai avea mult de trăit. Cumva, propriul egoism a devenit o motivație pentru propria schimbare. Apropo, ți-am văzut desenul. De ce ai ales să îl desenezi pe Scrooge cu un înger în spate?

- Deoarece Ebenezer Scrooge ne arată faptul că este posibil să fii bun doar prin unele acțiuni, mai mici sau mai mari, prin care să arăți empatie. Crezi că Scrooge avea o parte empatică înainte ca Spiritul Viitorului să-i prezică viitorul?

- Cred că fiecare om, mai rautacios sau nu, are o parte cât e ea de mică, empatică și bună. Chiar dacă Scrooge nu arăta această parte oamenilor, sunt convinsă că avea milă în adâncul sufletului său.

- Sunt complet de acord. Mă bucur că ai ales să îți împărtășești părerile cu mine.

- Mulțumesc că m-ai ascultat!

„O vară cu Isidor” de Veronica D. Niculescu

Mara State și Carla Lăzăroaie, clasa a VI-a A

Mara: Ce ți-a plăcut cel mai mult la această carte, dar și ce nu ți-a plăcut?

Carla: Mi-a plăcut faptul că în carte nu sunt personaje negative și chiar dacă are și părți triste, din carte învățăm să luptăm cu propriile noastre limite. Nu cu alții. Nu cu altceva. Personajele din carte se luptă cu propria neputință, cu singurătatea. Nu mi-a plăcut faptul că Serena ar putea fi un model negativ pentru copiii de vârsta ei prin fuga de acasă la Sinaia, firul întâmplărilor îndemnând-o să ia decizii nesăbuite, de necopiat în viața reală, însă ea rămâne o fetiță curajoasă, care face mult bine și care are remușcări părinților. Dar care au fost elementele agreate, respectiv cele neagreate de tine?

Mara: Mie mi-a plăcut faptul că Serena l-a salvat pe condor din cușca de la zoo. Mie nu îmi place felul în care trăiesc aici animalele. Mi-aș dori să existe mulți oameni ca această fetiță, care să salveze multe animale. Nu mi-a plăcut cum a plecat Serena de acasă, pe furiș, lăsându-și părinții triști și îngrijorați. Cum ți s-a părut finalul cărții?

Carla: Mi-a plăcut finalul cărții și faptul că după șapte ani, Serena revine în vila din Sinaia, împreună cu alți tineri, care câștigaseră și ei o excursie la un concurs de fotografie. Fata recunoscuse acea cameră în care stătuse cu Isidor, toate erau la fel, ca atunci când ea crezuse că stătuse cu el o vară întreagă, deși fuseseră împreună doar câteva zile. Părinții ei, după ce îi iertaseră isprava, o însoțiseră înapoi în Sinaia, să-l caute peste tot. De câteva ori îl văzuse foarte bine, alte dați doar un punct, dar ea știa că era el.

Amintindu-și de cântecul lui Isidor, ea știe acum că el este în altă lume, deși va rămâne mereu în inima ei, zburând liber pe cerul verii sau ascunzându-se în vreun pod, făcându-i cu ochiul, așa ca el. Dacă ai fi în locul Serenei ai face ceva diferit?

Mara: Da, aș face ceva diferit, nu mi-aș lăsa părinții triști și speriați, întrebându-se unde sunt, le-aș spune ce vreau să fac, deoarece știu că mă pot baza întotdeauna pe ei.

Mara și Carla: Mulțumim!

Tudor Giurca și Sara Teașcu, clasa a VI-a A

Sara: Tudor, ție ce ți-a plăcut în cartea „O vară cu Isidor”, scrisă de Veronica D. Niculescu?

Tudor: Mie mi-a plăcut felul în care Serena l-a tratat pe Isidor. Aceasta a ignorat înfățișarea condorului, apreciindu-l și judecându-l după personalitatea sa. Ție ce ți-a plăcut la această carte?

Sara: Mie mi-a plăcut faptul că Serena l-a ajutat pe Isidor să scape de la grădina zoologică, eliberând bătrâna pasăre din cușca sa de fier.

Tudor: Îți înțeleg punctul de vedere, însă consider că fata a creat mai multe probleme decât soluții. Aceasta a furat condorul, proprietatea grădinii zoologice, a folosit, neînsoțită, minor fiind, sistemul de transport public și a intrat prin efracție pe o proprietate privată. Iresponsabilitatea Serenei este lucrul care nu mi-a plăcut la această carte. Ție ce nu ți-a plăcut?

Sara: Mie nu mi-a plăcut despărțirea dintre Isidor și Serena la finalul cărții, un moment trist. Tu ce ai învățat din această carte?

Tudor: Eu am învățat că în majoritatea situațiilor, este înțelept să ne urmăm inima și să facem ceea ce nouă ni se pare un lucru bun, însă cu o oarecare chibzuință.

„Matilda” de Roald Dahl

Mădălina Țimonea și Oana Vecerde, clasa a VI-a A

Mădălina: Noi vă vom prezenta impresiile noastre despre celebrul roman „Matilda” scris de Roald Dahl. Aceasta carte este una dintre favoritele mele. Ție ce ți-a plăcut la această roman pentru copii?

Oana: Mie mi-a plăcut cartea, deoarece personajul principal reușește să-l facă pe tatăl ei, dar și pe restul familiei sale, să le pară rău pentru felul cum o tratează. Părinții și fratele ei erau superficiali și fără instinctul apartenenței la familie, însă pe domnișoara Honey am plăcut-o de la început. Era dornică să predea și știa să-i prețuiască inteligența Matildei. Dar pe tine ce te-a fascinat?

M: Mie mi-a plăcut perseverența Matildei. Chiar dacă cei din jur o descurajau, ea a continuat să citească și să învețe. Dar tu ce părere ai despre descrierea realizată de narator Matildei? Eu cred că Matilda a fost descrisă prea simplist. Fetița are o minte strălucită, dar prezentarea ei nu exprimă acest lucru.

O: Dimpotrivă, eu cred că descrierea simplistă a Matildei este intenționată. Naratorul ne păcălește, ceea ce face cartea mult mai interesantă și surprinzătoare!

M: Da, este și acesta un bun punct de vedere, probabil o strategie de narare.

O: Mie mi-a plăcut și faptul că Matilda avea puteri supranaturale și consider că s-a născut cu aceste puteri.

„Matilda” de Roald Dahl

Mădălina Țimonea și Oana Vecerdea, clasa a VI-a A

Mădălina: Eu cred, dimpotrivă, că avea puterea de a muta lucrurile cu privirea doar atunci când cei din jur o acuzau pe nedrept și nu o admirau pentru inteligența sa.

Oana: Da, dar ce te-a deranjat la această carte?

M: În opinia mea, finalul l-aș fi compus mai emoționant și mi se pare puțin forțată ideea ca Matilda să trăiască cu domnișoara Honey și părinții ei să fie atât de ușor de acord cu acest aspect. Dar ție ce nu ți-a plăcut?

O: Mie nu mi-a plăcut felul în care fratele și părinții ei o tratau și nu îi respectau deciziile. Directoarea Trunchbull o subestima și o neîndreptăța pentru faptele tatălui ei.

M: Da, acum, că avem o impresie clar conturată despre această roman, am observat că la cinema a apărut filmul MATILDA. Vrei să îl vizionăm?

O: Desigur. Abia aștept, poate vom scrie și o cronică de film.

Mihai Matei și Andrei Ispășoiu, clasa a VI-a B

Mihai: Ce părere ai avut despre doamna directoare Trunchbull?

Andrei: Mie mi-a plăcut de ea, pentru că, prin metodele ei dure, a reușit să păstreze liniștea și ordinea.

Mihai: Chiar și-așa, nu ți s-a părut că metodele ei erau puțin extreme?

Andrei: Ba da, cred asta, dar fără ele, cred că ordinea nu ar fi fost păstrată și copiii nu ar mai fi învățat așa de bine.

Mihai: Cu toate astea, măsurile ei au făcut copiii să o urască, iar ei s-au întors împotriva ei, nu-i așa?

Mihai: În afară de directoare, cum ți s-a părut cartea în general?

Andrei: Mi s-a părut o carte foarte interesantă, plină de acțiune, dar și de profunzime. Mi-a plăcut în special, faptul ca autorul a reușit să creeze niște personaje care se echilibrează reciproc, de exemplu: domnișoara Honey era o învățătoare foarte bună și iubitoare, dar mătușa ei era foarte rea și nu avea pe nimeni alături; Matilda era o fetiță foarte deșteaptă, dar părinții ei erau foarte răi și neînțelegători sau directoarea Trunchbull făcea un lucru bun prin a menține liniștea și ordinea, dar avea metode foarte rele și dăunătoare pentru copii.

Mihai: Sunt de acord cu părerea ta. Aș recomanda această carte oricărui copil pasionat de lectură sau care vrea doar să se distreze citind o carte bună.

DIALOGURI CRITICE ÎNTRE ELEVI

Carina Pereanu și Maria Micu, clasa a VI-a B

Maria: Carina, ceea ce Andrei a spus referitor la aprobarea comportamentului directoarei Trunchbull, mie mi se pare ceva inacceptabil. Chiar dacă acest tip de comportament a fost justificat de colegii mei prin ideea de disciplină, consider că traumele cu care au rămas acei elevi sunt foarte multe și nu explică severitatea acesteia. De aceea, țin să subliniez faptul că nu mi-a plăcut faptul că școala încuraja abuzul fizic și psihic. Chiar domnișoara Honey, pentru că a avut o copilărie atât de grea, a ajuns să fie nesperat de bună.

Carina: Da, așa este. În plus față de ceea ce ai spus, aș adăuga faptul că, personal nu mi-a plăcut faptul că familia Matildei nu o plăcea pe aceasta, pentru simplul fapt că aveau interese diferite. Eu am apreciat-o, în primul rând, pentru inteligența și maturitatea ei, nespecifică vârstei.

Maria: Da, și, în plus, îi plăcea lectura! Dar oare nu e o exagerare la nivelul cărții? Nu ți s-a părut că la cei 4-5 ani Matilda se comportă mult prea matur. Nu avem nicio glumă, niciun joc specific acestei vârste, care să o implice pe Matilda.

Carina: Exact! Și, o altă nepotrivire este faptul că, atunci când ajunge să o cunoască pe domnișoara Honey, lecturile fetiței nu mai sunt atât de numeroase.

Maria: Poate până atunci cărțile funcționau ca refugiu.

Carina: Având în vedere cele punctate de noi, recomandăm lectura acestei cărți!

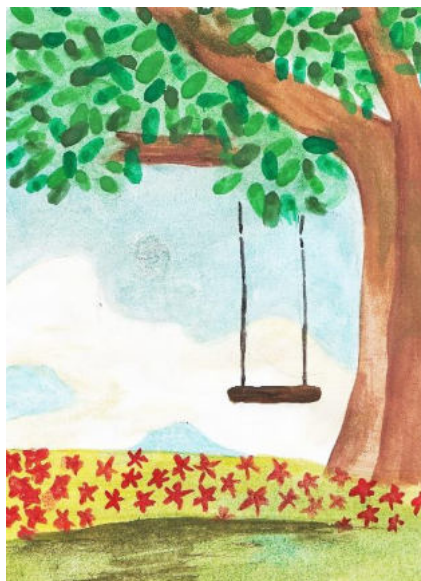

Grafică:

Maria Nicu, clasa a VI-a B

„Povestiri de pe Calea Moșilor” de Adina Popescu

Tudor Giurca și Sara Teașcu, clasa a VI-a A

Tudor: Sara, ție ce ți-a plăcut la cartea „Povestiri de pe Calea Moșilor” de Adina Popescu?

Sara: Mie mi-a plăcut faptul că Adina, personajul-narator, a reușit să ajungă poetă și să devină populară.

Tudor: Dimpotrivă, eu cred că acel statut de poetă i-a adus mai multe neplăceri decât câștiguri, devenind exclusă și ignorată de colegii ei.

Sara: În legătură cu acest subiect, mie nu mi-a plăcut felul în care Adina s-a purtat cu colegii ei, tratându-i pe toți ca fiind inferiori ei și demonstrând un oarecare egoism.

Tudor: Sunt de acord, însă rolul său de comandantă de detașament ar fi putut să afecteze starea ei inițială, ajungându-se la o astfel de situație. Pe de altă parte, nici comportamentul colegilor săi nu mi s-a părut adecvat, majoritatea băieților din clasa ei purtându-se urât cu ea și cu celelalte fete.

Adelina Topârcean și Nadia Beleț, clasa a VI-a A

Nadia: Astăzi vă vom prezenta cartea „Povestiri de pe Calea Moșilor”.

Adelina: Nadia, ce părere ai despre magazinul Bucur Obor?

Nadia: Mie mi se pare un magazin imens și cu tot felul de lucruri. Acolo putem găsi tot ce ne dorim. Dar ție cum ți se pare acest magazin?

Adelina: Și eu am aceeași părere despre magazinul Bucur Obor. Dar Nadia, ție ce ți-a plăcut cel mai mult la această carte?

Nadia: Mie mi-a plăcut cel mai mult la această carte faptul că Adina, personajul-narator, a avut ideea să facă o explorare a școlii împreună cu câteva dintre prietenele sale. Dar ție ce ți-a plăcut cel mai mult la această carte?

Adelina: Mie mi-a plăcut cel mai mult la această carte capitolul „Săpuneala” deoarece este un capitol foarte amuzant și plin de distracție. Ne putem imagina mai ușor cum a fost copilăria în Comunism.

Nadia: Vă mulțumim pentru atenția acordată!

Luana Ionuș și Bianca Veștemean, clasa a VI-a B

- Bună, Luana!

- Bună, Bianca! Ce părere ai avut despre cartea recomandată de doamna profesoară de română, „Povestiri de pe Calea Moșilor” scrisă de Adina Popescu?

- Cred că această carte a avut o cronologie destul de încurcată și acest lucru a făcut cartea mai plictisitoare. Cred că pentru ca această carte să fie mai palpitantă, are nevoie de mai multe figuri de stil, în special epitețe care ar fi dat frumusețe scriiturii. Ție cum ți s-a părut?

- Mie mi-a plăcut această carte, deoarece consider că, deși e scrisă pe baza trecutului, este în continuare de actualitate datorită comportamentelor copiilor, care par a fi general valabile, indiferent de perioada în care trăiesc. Viețile copiilor nu diferă, dar diferențele sunt vizibile când vine vorba de evoluția lumii. Mie mi se pare comic faptul că ambele am decis să realizăm un desen cu hamsterul Adinei.

- Am ales să desenez acest hamster, deoarece cred că unele animale trebuie tratate mai cu grijă, mai ales dacă „stăpânul” este un copil mic și neîndemânic. Tu de ce ai ales să îl reprezinti pe acesta?

- Cred că mare parte din părerea mea constă în ce ai spus, dar mai vreau să adaug faptul că acest hamster trebuie recunoscut a fi cel mai puternic de pe pământ, un fel de simbol al rasei sale.

- Într-adevăr!

- Mulțumesc că ai ales să-mi ascuți părerile!



Grafică:

Maria Nicu, clasa a VI-a B

„Amândoi, în aburul pâinii” (metafora mamei)

Coordonator: prof. dr. Daniela Lórinzi

Mama...

„Dumnezeu nu a putut fi pretutindeni, așa că a creat mama”
(proverb)

Mama este un înger păzitor care te va urma oriunde te va conduce viața, un izvor nesecat de bunătate și iertare, o muză de o frumusețe rară, care își face veacul în inimile noastre. E ființa care ne-a dat viață și-n ale cărei gânduri suntem prezenți permanent.

Pentru fiecare ființă, mama poate însemna lucruri speciale. Este persoana care nu te va lăsa niciodată din strânsoarea ei călduroasă, o îmbrățișare care durează mult, după ce ți-a dat drumul. Este cea care te susține în orice îți propui să faci și care te va îndruma mereu pe calea cea bună.

Mama este „banca” la care ne depunem toate grijile și suferințele, este cea care nu are nevoie de cuvinte pentru a ne înțelege stările. Cea mai mare durere a unei mame este să-și vadă copilul suferind, așa că mamele sunt cele care fac tot ce le stă în putere ca nouă să ne fie mereu bine.

Așa că, tinere, nu amâna să-i spui mamei tale că o iubești sau să o îmbrățișezi din senin, apăsător, ca și când ar fi ultima oară când o vezi. Ea este totul pentru tine, așa cum tu ești totul pentru MAMA!

Vanessa Cotruș, clasa a VII-a B

Mama...

Vanessa Cotruș, clasa a VII-a B

Din ce amestec neștiut de nimeni,
E făcută, oare, MAMA?
În zadar și eu, și voi, de pretutindeni
Ne străduim să ne dăm seama.

Cum e posibil ca-ntr-o singură ființă,
Să pună Dumnezeu atât de multe daruri?
Nu cred că este cu putință,
Să înțelegem pe deplin aceste haruri.

Senină, caldă, iubitoare
Așa o simt și-o văd mereu pe MAMA,
Puternică și încrezătoare,
Nu știe ce înseamnă teama.

Ea e mereu acolo lângă mine,
Cu gândul e destul s-o chem, și-apare!
Ea reușește într-o clipă să mi-aline
Orice durere, necaz sau supărare.

O bucățică de Rai

Teodor Armean, clasa a VII-a A

Ființă blândă și plăpândă,
Cu a ta față plângândă,
Răsărind din colț de viață
Îmi stai pe piept ca un cor de ceață.

De ce să mă mai uit la stele,
Când tu ești una dintre ele?
Ești ca un vis neîncetat
În care am rămas blocat.

Ochii tăi lucesc precum smaralde
Și-mi ofertă gânduri calde.
Privirea ta cea ca de vultur
Stă să-mi joace printre gânduri.

Tu ești o ființă ce nicio știință n-o înțelege
Și trebuie să te respect ca pe-o lege,
Vrăjitoare a inimii,
Pentru tine eu voi pătimi.



Era o zi friguroasă de iarnă. Afară ninge cu fulgi mari. Deja se așternuse un strat destul de gros de zăpadă peste pământul rece și înghețat. Mama mea și cu mine urma să mergem la lansarea unei noi cărți intitulată „O aventură împreună cu mama mea”. Ne-am gândit că ar fi o idee bună să mergem la lansarea acestei cărți deoarece niciodată nu am mai fost la un astfel de eveniment, dar de asemenea și pentru că titlul suna foarte interesant.

A sosit ziua lansării. Aceasta urma să aibă loc la ora douăsprezece și jumătate. Ne-am pregătit și am ajuns chiar la timp pentru lansare. În librărie era deja adunată o mulțime de oameni. Se părea că nu eram singurele care au venit. Prezentarea a început exact la ora specificată. Chiar autoarea cărții făcea prezentarea. A fost fascinant să o ascult pe însăși scriitoarea, aceasta prezentând cartea într-un mod foarte captivant, care te făcea să vrei să asculți prezentarea până la final.

Chiar când aceasta ajunsese la partea captivantă a cărții, ceva ciudat s-a întâmplat. Am început să mă simt amețită, dar apoi am văzut chipul mamei mele, care era gingaș, pur și dulce, ca cel al unui înger. Fără să-mi dau seama, nu mai eram în librărie, ci într-o pădure plină cu copaci înalți, de un verde viu, iar trunchiurile lor îmi aminteau de ochii căprui ai mamei mele. M-am uitat în jur. Nu înțelegeam ce se petrece. Eram confuză și speriată. Eram singură într-o pădure uriașă, unde nimeni nu mă poate găsi. Am început să alerg agitată, încercând să găsesc o ieșire din pădurea în care eram captivă. După mult efort depus și timp, am renunțat. Nu reușeam nici cum să găsesc o ieșire. Totul părea imposibil în acel moment. Am început să plâng lângă un copac înalt cu o coroană verde și mare, care speram să mă protejeze.

Apoi, dintr-o dată lângă mine a apărut chipul mamei mele. Avea ochi căprui, adânci în care îi puteai vedea bunătatea. Avea un zâmbet larg care niciodată nu i se stinge de pe fața mereu luminată și plină de fericire. Părul ei era la fel de mătășos și fin ca o catifea. El îmi încălzea sufletul mic și speriat de copil. Chipul ei îmi arăta toată dragostea și puterea de care aveam nevoie în acel moment de neliniște. Era gingașă ca și ghiociei albi și puri, dar era de asemenea puternică și încrezătoare. Chipul ei a început să-mi spună Nu renunța niciodată! Nu vei fi niciodată singură! Mereu voi fi alături de tine, oriunde ai merge! Te voi îndruma peste tot și în orice vei alege să faci!

M-am ridicat de pe pământul umed de la baza copacului și am început să caut din nou ieșirea din pădure, îndrumată fiind de chipul ei pur și dulce. Într-un final fericit am reușit să găsesc ieșirea din pădure. Apoi mi-am dat seama că nimic nu era imposibil, atât timp cât chipul mamei mele este lângă mine. Acesta m-a îndrumat peste tot, oriunde aș fi fost sau orice aș fi făcut. Când am găsit ieșirea din pădure chipul mamei mele a spus Bravo, draga mea! Ai reușit! Sunt mai mult decât mândră de tine! Te iubesc! Și nu uita, mereu voi fi alături de tine!

Când am pășit spre ieșire nu m-am întors în librărie, ci... eram în patul meu acasă?! D-d-dar cum era posibil? Ce se întâmplase de fapt? Afară încă ninge, dar era seară.

Am coborât la mama mea care era în bucătărie. Eram foarte agitată și neliniștită, dar apoi, când i-am văzut chipul, dintr-o dată toată neliniștea a dispărut și mă simțeam fericită deoarece era cu mine. Nu am mai întrebat-o ce s-a întâmplat. Mi-am dat seama că nu ce se întâmplase era important, ci faptul că am reușit să ies din pădure cu ajutorul chipului ei care m-a îndrumat și că am conștientizat că mama va fi mereu cu mine indiferent de situație. Oriunde as fi sau orice aș face, chipul mamei mele va fi mereu alături de mine.

Când am privit-o în ochii ei căprui, parcă puteam vedea pădurea din care tocmai scăpasem cu ajutorul chipului ei. Apoi mi-am dat seama exact ce se întâmplase! Mama mi-a spus că urma să fie lansată o carte și că vom merge. Era primul nostru astfel de eveniment. Titlul cărții era foarte interesant. Deci, îmi imaginam anticipat acest eveniment!

De abia aștept să merg împreună cu mama mea la lansarea reală a cărții.



Mama, ființa cea mai iubitoare

Ziua mamei este sărbătorită în 8 martie. Primăvara, la fel ca mama, dă viață și ambele se îngrijesc de creațiile lor. Cele două își cresc cu multă grijă odraslele. Mama este ființa cea mai blândă și iubitoare din viața unui copil. Cu inima ei de aur, își ajută pruncul să treacă peste problemele din viața de zi cu zi și îl iubește nespus de mult, orice greșală ar fi comis.

Mama mea este zâmbitoare, prietenoasă, blândă, înțelegătoare și răbdătoare. De când eram mică, nu mă certa când făceam o boacănă. M-a învățat că, spunând adevărul, rezolv o problemă pe jumătate și voi fi iertată mai ușor. Eram o fetiță destul de răsfățată, dar mama mi-a spus că sunt foarte norocoasă că am atâtea hăinuțe, jucării și multe altele. M-a învățat că nu putem avea întotdeauna tot ceea ce ne dorim. Mama mi-a fost alături în zilele importante din copilărie mea. M-a așteptat în curtea școlii mele actuale în ziua în care am avut șansa să mă alătur unei comunități de copii silitori și profesori bine pregătiți. Am reușit să îmi fac părinții mândri. Ei nu știu că am trecut examenul cu brio cu ajutorul iubirii lor. Mama mi-a fost alături și în zilele în care am dansat sau am recitat poezii pe scenă, deoarece eram și sunt în continuare foarte rușinoasă. M-a încurajat și mi-a spus că e firesc să fiu emoționată, deoarece înseamnă că sunt motivată să excelez în fața publicului. Am fost foarte fericită să știu că îmi admiră munca și determinarea. Mama m-a așteptat în fața școlii când am participat la concursuri importante și va fi întotdeauna alături de mine în orice moment important din viața mea. Susținerea ei mi-a sporit încrederea și m-a ajutat să excelez. Își dă seama că sunt supărată chiar dacă încerc să nu îmi arăt tristețea și mă alină de fiecare dată. Îmi dă sfaturi prețioase care mă vor ajuta și în viitor. Chiar dacă avem opinii diferite și vedem lumea cu alți ochi, creăm argumente cu care ne convingem una pe cealaltă de lucruri cu care nu eram de acord până atunci. Nu găsim tot timpul un punct de echilibru, lucru care duce, uneori, la mici certuri. Desigur, ne împăcăm în scurt timp.

Mama a fost și va fi întotdeauna Zâna cea Bună din povestea mea, mă va ajuta la nevoie și îmi va oferi sfaturi înțelepte, pe care nu le voi uita niciodată.

Îți mulțumesc și te iubesc, draga mea mamă!

Sara Frățilă, clasa a VII-a B

O aventură cu buline

Era o dimineață frumoasă de primăvară. Soarele își întindea brațele calde spre Pământ, gata să îl îmbrățișeze. Mă aflu în grădina casei împreună cu mama mea care citea liniștită o carte. Pentru că voiam să îi ofer un buchet de flori proaspăt culese, m-am apropiat cu pași mărunți de ea. Privirea mi s-a oprit asupra unui punct mic și roșu care a poposit, de nicăieri, pe creștetul ei. Era o buburuză!

Aceasta și-a început călătoria prin părul lung și mătăsos al mamei. A alunecat printre şuvițele de aur, lăsându-se purtată de mireasma îmbietoare. Apoi, pentru o secundă și-a luat zborul spre fruntea ușor ridată a mamei. Timidă, a coborât pe nasul mic și în vânt. De sus, o priveau curioși doi ochi mari, albaștri precum floarea de-nună-uita. Aceștia erau buni și blânzi, așa că buburuza și-a făcut curaj și a plecat mai departe în aventura sa. A tot coborât pe chipul său fin și catifelat până a ajuns pe una dintre buzele ei roșii și moi, ce mă sărută mereu când nu mă simt bine.

Cu un gest delicat, mama și-a atins ușor buzele cu degetele și buburuza, nerăbdătoare, s-a prins de unul din ele. Apoi mama, cu vocea ei caldă și duioasă a început să îi vorbească. Curioasă din fire, a întrebat-o pe mica făptură de unde a venit și încotro se îndreaptă. A mai privit-o pentru câteva clipe, apoi buburuza și-a luat zborul.

Cu privirea senină și zâmbetul cald, mama m-a luat în brațe și mi-a șoptit că mă iubește infinit și că, asemenea buburuzei, și eu imi voi lua zborul într-o zi. Dar să nu îmi fie frică pentru că ea va fi mereu alături de mine și va veghea asupra mea pentru ca nimeni și nimic să nu îmi facă vreodată rău. În acea clipă, m-am simțit cu adevărat fericită și mândră că am primit-o să îmi fie mamă!

Ce buburuză norocoasă!

Alexandra Bărbuș, clasa a V-a A

Bunica, cu poveștile fermecate și fusul adormitor, se trezi sub un stejar auriu. Frunzele care mai cădeau, când și când, din el, erau albastre, ca și cum ar fi fost scăldate în cerneală. Bunica se ridică și se uită în jur, contemplând peisajul din jurul ei.

Se afla într-o pădure de stejari aurii cu frunze de cerneală. Iarba era, pe alocuri, de un roșu-aprins ca sângele proaspăt, de un oranj delicat precum pulpa unei portocale dulci și zemoase, de un verde intens precum veșmântul de frunze al unei nimfe sau de un violet țipător precum vânătaia cerului ce se deschide când soarele sângeriu apune pe bolta cerească, fiind scăldate într-o lumină caldă și magică, asemenea prafului de stele de pe aripile licuricilor. Cerul era de un roz-aprins cu tonuri de galben luminos și de sângeriu intens și totuși cald, de parcă crengile stejarilor l-ar fi zgâriat, iar acum sângele lui s-ar revărsa asupra întregii lumi, scăldând-o în nuanțele apusului. Bunica înaltă și uscățivă se uita cu mirare la toate acestea, ținând strâns cu ambele mâini, fără să își dea seama, fusul, care apăruse odată cu ea pe acest tărâm fermecat.

Bunica o porni apoi, alene, prin pădure, mergând fără țintă, în speranța că își va găsi undeva nepotul, convinsă că trebuie să fi ajuns și el pe acest tărâm al poveștilor, odată cu ea, dar neștiind de unde să înceapă căutările sau cum să găsească ieșirea din acea pădure, lăsându-se deci în voia sortii și mergând fără să mai țină seama de direcția înspre care se îndrepta...

Cam în același timp, într-o pădure cu iarbă uscată, copaci morți cu crengile goale și deasupra cu un cer întunecat și oțelit, precum în visul unui lunatic, se trezi nepotul celeilalte bunici, cea de pe vapor, cu suficientă dragoste pentru toată lumea din jur. Nedumerit și puțin speriat, băiatul sări în picioare și se uită cu mirare la peisajul sterp care se întindea în jurul său și care părea să nu găzduiască nicio ființă vie, în afara unui corb negru ca smoala fără un ochi, cu ciocul și ghearele cenușii ascuțite înfipite într-o creangă a unui copac de lângă băiat, care îl examina cu singurul lui ochi.

- Tu de unde ai apărut? îl întrebă copilul, mai mult în bătaie de joc, pe corb.
- Trăiesc aici, cârâi corbul iritat. Tu de unde ai apărut?
- Nu știu cum am ajuns aici, spuse băiatul, dar vin din altă lume, mult mai frumoasă ca a ta.
- Lucrurile nu sunt ceea ce par a fi, băiete, a scrâșnit corbul vorbitor.
- Asta am mai citit în cărți, spuse băiatul. Am citit și despre corbi vorbitori, dar nu am mai văzut unul până acum.
- Asta pentru că n-ai știut unde să te uiți, cârâi corul cu subînțeles. Dar tu citești cărți?



- Bineînțeles că da, răspuse băiatul, uitându-se stupefiat la corb. Ce altceva poți face cu o carte?
- Eu le mănânc! strigă corbul. Bunicii mei mi-au spus: „Blagden, ai grijă, nu ciuguli toate cărțile, că așa o să piară înțelepciunea lumii!”, dar eu nu i-am ascultat; am mâncat toate cărțile din pădurea aceasta! S-a zis cu lumea poveștilor! Am rămas singur cuc!
- Probabil că-ți e tare greu..., oftă băiatul, uimit de tumultul delirului corbului singuratic.
- Nu, m-am obișnuit, croncăni Blagden. Dar ce-ți pasă ție? Tu ești tânăr și în putere... Deschide-ți aripile și zboară de-aici!
- Dar eu nu am aripi, spuse băiatul.
- Ba sigur că ai, cum să n-ai! hârâi corbul cu un singur ochi. Trebuie doar să le găsești... și-apoi să-ți deschizi aripile sufletului și să zbori pe ele afară, afară din lumea aceasta!

Și, cu asta, Blagden își luă zborul, lăsându-l pe băiat singur în pădurea pustiiată, rămasă fără povești. Băiatul inspiră adânc și începu să înainteze nesigur printre copacii golași, mergând fără încetare, tot mai departe și mai departe, încercând să găsească ieșirea din acea pădure. Și, într-un final,... o găsi! Ajunse într-o pădure cu stejari aurii și frunze de cerneală, care foșneau și spuneau povești în șoaptă...

Bunica înaltă, uscățivă și bună la suflet, cu fusul magic în mână, înainta din ce în ce mai greu prin pădurea de aur a poveștilor, nereușind cu niciun chip să-și găsească nepotul și pierzându-și, încetul cu încetul, orice speranță de a-și mai vedea odorul căruia îi plăcea atât de mult să asculte povești... Nepotul celeilalte bunici începea să obosească și să simtă cum îl dor picioarele, abia mai putând să înainteze prin pădurea aceea minunată, dar sperând din suflet să întâlnească cât mai curând o ființă umană; poate chiar pe bunica lui cea iubitoare... Și, dintr-odată, într-o poieniță veselă, plină de lumina aurie împrăștiată de copaci și de șoaptele înverșunate ale crengilor lor, fusul îi scăpă din mână bunicii, aterizând pe iarbă moale, iar picioarele băiatului prinseră viață, alergând înspre mijlocul poienii...

Și cei doi călători în lumea poveștilor, bunica altui nepot și nepotul altei bunici, se întâlniră în miezul pădurii și se luară în brațe, cu ultimele fărâme de suflu care le-a mai rămas... Uneori, tot ce-ți trebuie ca să îți regăsești aripile sufletului este o persoană, una singură, și iubirea ei, lângă tine...

Cristian Băilă, clasa a VII-a A

„Când, mult mai rar decât mi-aș dori, reușesc să mă izolez, vine și scrisul. Ca o eliberare uriașă. Toți ne-am dori să putem să călătorim în timp...”

De la Regatul Timpului la viața reală

Coordonatori:

prof. dr. Daniela Pănăzan Lőrinczi

prof. dr. Anamaria Coroian

Am fost invitat să particip pe data de 3 decembrie la Librăria Cărturărești din Moll-ul nou, în Sibiu, la un dialog cu Adina Rossetti și am acceptat bucuros și curios să văd cum decurge o întâlnire literară, în condițiile în care eu, până acum, nu mai participasem la o activitate de acest fel!

Am întâlnit o persoană caldă, simplă, cu simțul umorului și cu multă răbdare, o persoană pe care o admir și care poate fi un bun exemplu de urmat pentru oricine.



Întâlnirea a avut loc între cărți pe niște perne pe care am fost invitați să ne așezăm. A început să ne povestească pe ce sunt bazate cărțile ei și ne-a citit scurte fragmente. Cel mai interesant mi s-a părut atunci când a spus că una dintre cărți este bazată pe fapte reale, mai exact o vizită de-a ei în cartierul Ferentari („Povestea Kendamei pierdute”). Am înțeles că fiecare carte pe care a scris-o este inspirată din întâmplările din viața ei și a copiilor ei, în diferite etape ale vieții, cu visele și dorințele lor.

Întâlnirea s-a încheiat cu o sesiune de întrebări. M-am bucurat căci eram curios să aflu cum s-a simțit în anul 2007, când a fost premiată pentru articolele redactate la Dilema Veche, la secțiunea de cultură. Am aflat că, în general, nu se înscrie la concursuri de acest gen, dar niște prieteni i-au sugerat să se înscrie. „Am trimis 3 lucrări, pe care le-am scris mai demult pentru Dilema Veche, pe ultima sută de metri și nu mă așteptam să primesc vreun premiu. Drept urmare, atunci când am primit vestea că am câștigat, eram de două ori mai bucurată”

Această întâlnire mi-a plăcut foarte mult și aș repeta experiența cu plăcere, ori de câte ori aș avea ocazia. Recomand oricui să participe la astfel de evenimente. Sunt interesante și poți afla informații despre viața autorilor, despre cum ia naștere o carte.

David Cantor, clasa a VII-a B

Adina Rosetti – În dialog cu cititorii

În data de 3 decembrie 2022, de la ora 11, la librăria Cărturești din Promenada Mall, am avut șansa să o întâlnesc pe scriitoarea Adina Rosetti, autoarea „Cronicilor Domnișoarei Poimâine” (din care împrumutasem primul volum, „Vremea Vrăjitoarei Niciodată”, de la bibliotecă școlii, cu patru zile în urmă, și îl terminasem de citit cu două zile în urmă, urmând să realizez un proiect de lectură pe tema acestei cărți și apoi să împrumut volumul al doilea, „În căutarea lui Akum”), a cărții „Povestea kendamei pierdute”, a povestirii „Întâiul meu cuvânt de pionier” (cea mai recentă scriere a dumneaei) și a altor povești pentru copii, adolescenți și adulți, în dialog, timp de două ore, cu cititorii dumneaei, copii și adolescenți deopotrivă.

Mai întâi, a povestit cu cititorii mai mici despre prima sa carte pentru copii, „Domnișoara Poimâine și joaca de-a Timpul”, citindu-le din carte și punându-le întrebări despre trecut, prezent, viitor, amintiri, speranțe și ce înseamnă timpul. A fost o activitate interactivă de care copiii s-au bucurat. Totodată, Adina Rosetti a dezvăluit că Domnișoara Poimâine, care a devenit și prietena dumneaei imaginară, este inspirată din fiica dumneaei și chiar din autoare când era adolescentă, personajul crescând odată cu fiica sa, care are deja șaptesprezece ani și jumătate. Apoi, le-a prezentat copilașilor și alte cărți pentru ei, cum ar fi „Crăciunul Domnișoarei Poimâine, „Cartea curajului” sau „Aiurea-n tramvai: Anton în Țara Cuvintelor Anapoda” (carte dedicată fiului dumneaei, Anton).

Apoi, ne-a invitat pe noi, cei mai mari, în față, și ne-a povestit despre câteva dintre cărțile dumneaei pentru adolescenți, citindu-ne din unele din ele. A început, bineînțeles, cu seria „Cronicile Domnișoarei Poimâine”, întărind faptul că Domnișoara Poimâine este mai rebelă, cum, probabil, sunt mulți adolescenți și cum fusese și dumneaei, și că și dumneaei îi plăcea să asculte muzică rock, mai ales de la *Metallica* și *Guns’N’Roses* (ceva în care mă identific și eu!), dar că acum îi place și să exploreze alte genuri muzicale. După aceea, ne-a anunțat că speră să termine de scris volumul al treilea din seria „Cronicile Domnișoarei Poimâine” anul acesta, urmând să-l publice la începutul anului viitor. După aceea, ne-a povestit despre o carte inedită scrisă de dumneaei, inspirată de o experiență cu ateliere de lectură și scriere creativă de două luni alături de câțiva copii din Ferentari, „Povestea kendamei pierdute”, citindu-ne câteva pasaje din ea, după care ne-a vorbit și despre cea mai recentă carte a dumneaei, inspirată de copilăria sa în comunism, „Întâiul meu cuvânt de pionier”. Iar la final, scriitoarea Adina Rosetti a răspuns la câteva întrebări adresate de copii și de colegii mei, dând apoi autografe și făcând poze cu cei care au adus cărți la semnat.

Deși nu am adus cărți pentru autograf, am fost împăcat cu gândul că am citit o carte de la această autoare minunată și că nu va fi singura și cu faptul că am putut fi acolo, alături de alți fani, într-o atmosferă incredibilă, să văd încă o figură de aur a literaturii române contemporane, un izvor de imaginație și de inspirație: Adina Rosetti.

Băilă Cristian-Andrei, clasa a VII-a A

*„Literatura îți dezvoltă empatia și capacitatea de a înțelege că
suntem foarte diferiți cu toții”*



„Vremea Vrăjitoarei Niciodată”

„Domnișoara Poimâine și joaca de-a Timpul”

„De ce zboară vrăjitoarele...”



Adina Popescu și Sebastian Caminski, clasa a VIII-a B

„Literatura îți dezvoltă empatia și capacitatea de a înțelege că suntem foarte diferiți cu toții” spunea Adina Rosetti, cea care a scris cărți ilustrate pentru copii, dar și romane pentru adulți. Am întâlnit-o sâmbăta aceasta la librăria Cărturești, din Sibiu, în cadrul evenimentului „Adina Rosetti în dialog cu cititorii”.

Scriitoarea ne-a delectat cu povești din viața ei, despre cum părinții și bunicii ei, îi citeau seară de seară povești, iar uneori mama ei inventa povești despre ea și diverse personaje de poveste. Apoi, ne-a citit din frumoasele-i cărți, reușind să capteze atenția noastră, dar și a celor mici, de grădiniță, povestind despre trecut și viitor, despre peripețiile domnișoarei Poimâine, în Regatul Timpului, despre ce dorim să facem când vom devenii adulți, despre cum se scurge timpul și cum își gasește liniștea și răgazul pentru a așterne poveștile pe hârtie. Adina Rosetti ne-a destăinuit, că îi are acasă pe cititorii ei ideali, pe cei care o și inspiră și cu care, mai nou, a început să și lucreze. Cei doi copii ai ei sunt cei cu care a început să colaboreze din ce în ce mai mult, sunt cei mai aprigi critici, cei care vin uneori cu idei pentru povești.



Carla Lăzăroaie, clasa a VI-a A

Bineînțeles, că am adresat și câteva întrebări, pe care le găsiți mai jos:

„Care este relația dumneavoastră cu timpul, având în vedere că ați scris câteva cărți pentru copii pe această temă?”

Adina Rosetti: „Lipsa de timp și faptul că mă simt blocată când am prea multe alte treburi de făcut, că nu pot scrie literatură decât izolată de zgomotul înconjurător, că nu pot să scriu dacă ascult muzică, mă fac din când în când să doresc să opresc timpul, exact ca în poveștile mele. Când, mult mai rar decât mi-aș dori, reușesc să mă izolez, vine și scrisul. Ca o eliberare uriașă. Toți ne-am dori să putem să călătorim în timp, să ne întoarcem să reparăm ceva sau să schimbăm altceva. „Domnișoara Poimâine și joaca de-a Timpul” este o carte despre timp pe înțelesul copiilor. ”

„Ați scris cărți pentru copii, și cărți de copii pentru oameni mari. Ce preferați să scrieți mai mult?”

Adina Rosetti: „În ultima vreme, în ultimii opt ani, m-am dedicat mai mult literaturii pentru copii, e mai multă bucurie în scris, dar și după aceea, atunci când mă întâlnesc cu voi, micii cititori, voi sunteți mult mai entuziasmați și mai bucuroși să aflați câte ceva nou despre personajul preferat, mult mai curioși decât adulții. Pentru că atunci când ești scriitor pentru copii, munca nu se termină când ai terminat de scris un text, așa cum este în cazul literaturii pentru adulți.”

Adina Rosetti – În dialog cu cititorii

Într-o dimineață de decembrie am primit o veste neașteptată: Adina Rosetti, una dintre scriitoarele mele preferate, a ajuns în orașul nostru, și nu oriunde, ci chiar la Cărturești, librăria mea preferată, locul în care mi-aș putea petrece ore în șir, pierdută printre cărți de toate felurile.

Am fost de-a dreptul entuziasmată și mi-am dorit foarte mult să o cunosc, așa că, am pornit cu pași repezi și emoție în suflet spre labirintul cărților din Librăria de la Mall.

Când am ajuns, librăria era deja plină de copii, dornici ca și mine, să o cunoască pe Adina Rosetti. Printre ei, am zărit-o pe scriitoare, stând în mijlocul tuturor și vorbind cu blândețe. Avea o voce limpede cu inflexiuni melodioase, iar privirea ei, de o profunzime tainică, dădea impresia ca îți citește direct în suflet.

Am avut ocazia să vorbesc cu ea și să îi adresez câteva întrebări. Bineînțeles că am avut emoții foarte mari, însă zâmbetul și calmitatea ei, m-au făcut să mă simt în largul meu, ca și cum ne-am fi știut de mult timp. Eram curioasă să știu de când a început pasiunea ei pentru scris, de unde îi vin ideile pe care le prezintă în cărți și multe altele. Recunosc că, undeva, în adâncul sufletului meu, de când eram micuță, mi-am dorit să fiu și eu o mică scriitoare și, întotdeauna, mi-a plăcut să îi surprind pe alții cu povești și poezii scrise de mine. Așa că, în preajma unui scriitor adevărat, simțeam că pot să învăț multe.



M-au fascinat cărțile Adinei Rosetti: „Întâiul meu cuvânt de pionier”, „Domnișoara Poimăine și joaca de-a timpul”, „Povestea kendamei pierdute”, deoarece prezintă lumi diferite, impresionante, care transmit mesaje importante.

La finalul întâlnirii, Adina Rosetti ne-a chemat pe fiecare în parte să facem fotografii și, bineînțeles, ne-am dorit cu toții autografe. A scris dedicația cu grijă și a umplut pagina de cuvinte frumoase, în timp ce mă privea zâmbitoare, printre rânduri. Mi-am spus și eu numele, i-am mulțumit și am ieșit din încăpere, strângând la piept cartea cu autograful, ca pe un dar neprețuit. Eram fericită căci am putut să o cunosc și să vorbesc cu un scriitor adevărat.

Această zi, pentru mine, va rămâne, cu siguranță, o zi memorabilă, o zi în care am înțeles că un scriitor poate schimba lumea prin puterea cuvintelor.

Mădălina Țimonea, clasa a VI-a A

Băiat răpus de teme

(ilustrație de carte de Irina Dobrescu
- „Povestea kendamei pierdute”)



C.N.G.L.
SIBIU
„Aequo animo”

Secțiunea *Arte*

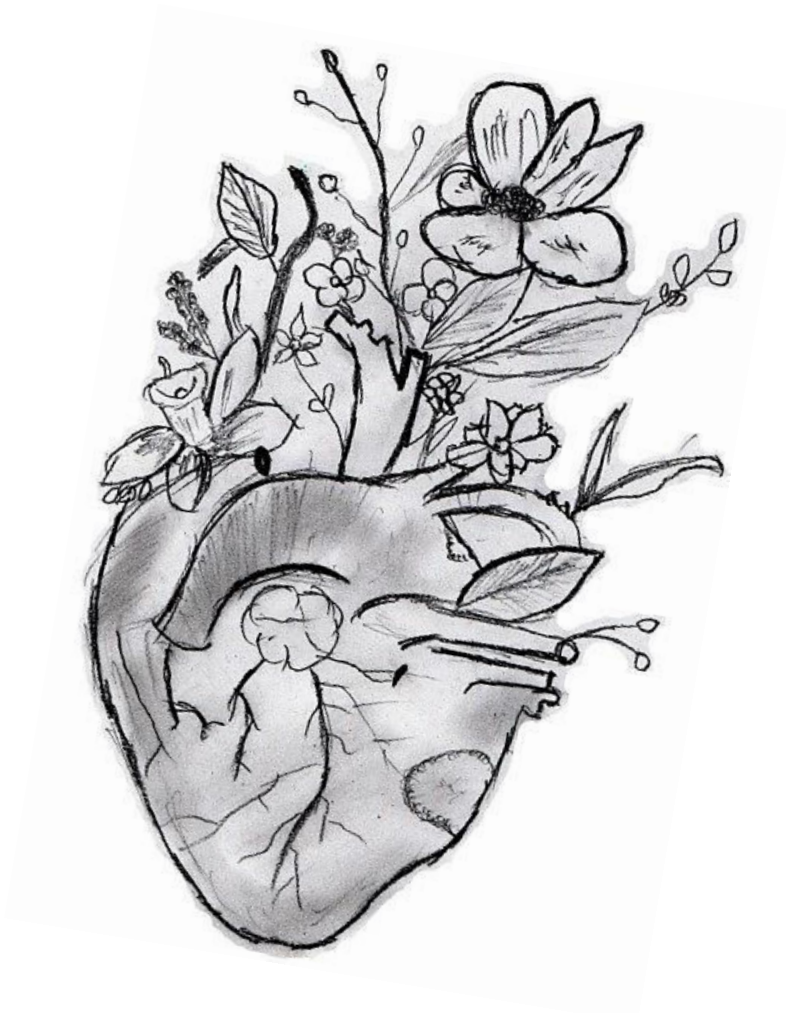

Grafică: Mădălina Țimonea, clasa a VI-a A

INTERFERENȚA ARTELOR – ÎNTÂLNIRE CU UN ARTIST LOCAL

Coordonator: prof. Raluca Filip

Proiectul #1000 de Portrete

Sibiul se bucură an de an, în luna noiembrie, de un proiect inedit gândit de fotograful Rareș Helici, un proiect în care chipurile trecătorilor se întâlnesc cu obiectivul aparatului foto.

Întâlnirea noastră cu Rareș Helici în cadrul Proiectului #1000 de Portrete aflat la a cincea ediție, a fost emoționantă, iar pentru un moment parcă ne-am întâlnit cu sinele nostru oglindit în portretele fotografice pe care ni le-a realizat.

Am ales ca temă pentru analiza noastră plastică (Dezbatere : Raportul dintre arte) - Portretul - un gen artistic atât de iubit în artă, prezent în pictură, grafică și sculptură din cele mai vechi timpuri și totodată foarte proaspăt și actual în fotografie, acest „copil” modern și uimitor al artelor.

Discuția noastră a gravitat în jurul complementarității dintre ramurile artelor plastice și importanța pe care o oferim acestora în contemporaneitate.

Ne-a bucurat să fim fotografiați, poate unii mai sfioși, alții mai dezinvolti, ne-am delectat desenând portrete în creion și nu în ultimul rând ne-am îmbogațit mintea și sufletul reflectând la câteva idei: trebuie să pui pasiune în ceea ce faci pentru a avea satisfacții, să fii perseverent, să te bucuri, să fii autentic.

Succesul vine atunci când te regăsești în ceilalți, când te „amesteci” printre oameni așa cum se amesteca florile de câmp într-un peisaj de vară, diafane, proaspete, fragile, sincere, simple și complexe totodată, dar mai ales împreună, într-un tot vizual, într-un tot de emoție.



PORTRET ÎN DAR...

Rareș Helici
Stoica Diana, clasa a VII-a A

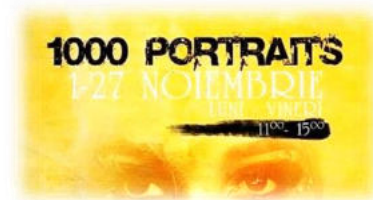

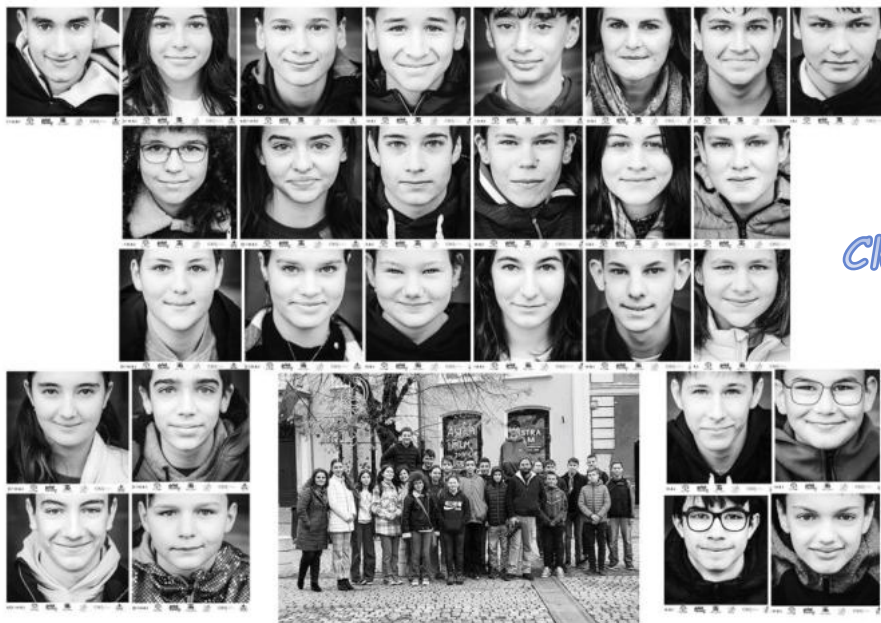

INTERVIU



În era tehnologiei, portretul fotografic ar înlocui portretul desenat sau pictat în mare măsură. Cum vedeți relația dintre aceste ramuri ale artelor vizuale?

Recomand și am recomandat tot timpul, dacă este o persoană talentată la desen sau pictură, de exemplu, să pună mâna pe un aparat foto și să se ducă la fotografiat. Pentru că o să se joace cu aparatul și o să învețe extraordinar de repede. Având talent la pictură și exersând pictura, deja este totul în minte - ce înseamnă noțiune cromatică și subiect, apoi, cu aparatul doar te joci. Este o jucărie super ușoară. Sunt alții care învață să facă o poză reușită în ani de zile. Dacă este cineva cu talent la pictură și desen, învață imediat.

De ce ați ales fotografia alb-negru ca gen artistic pentru proiectul dumneavoastră?

Mie îmi place foarte mult fotografia alb-negru și îmi plac oamenii și atunci am ales fotografia alb-negru, fără să aibă culori și să îi las pe fiecare să își imagineze ce culoare are corpul, ce culoare au ochii, trăsăturile feței. Când vezi un om cumva prin alb-negru, toți suntem la fel și doar mintea își poate imagina cum arată respectivul sau ce fel de personalitate are și așa mai departe.

Sunt mulți tineri pasionați de fotografie și de arta digitală care doresc să se facă remarcăți. Ce sfat aveți pentru ei? Cum se obține succesul?

În primul rând, să nu își dorească să se facă remarcăți. Când te apuci de fotografie sau de oricare altă artă, să fie pasiune. Iar o pasiune trebuie să o faci cu drag, fără a te gândi că obții ceva material sau că vei deveni remarcat. Eu m-am apucat de fotografie fără a ști că am un anumit talent, pe la treizeci de ani. Cine mai încearcă un domeniu nou la treizeci de ani? Eu am avut curaj și am început să ies pe stradă. Făceam poze cu ce îmi atrăgea atenția pe moment. Și, cu timpul, exersând, înveți tot mai mult. Doar exersând, făcând poze, poți să înveți în orice domeniu, consider eu. Când faci ceva cu drag și cu tot sufletul, la un moment dat veți deveni tot mai buni. Și în ceea ce facem, dar și ca oameni.

PORTRETUL FOTOGRAFIC ÎN DESEN



Tudor Mețiu, clasa a VII-a B



Ioana Bercean, clasa a VIII-a A



Rebeca Jones, clasa a V-a A



Ioana Bercean, clasa a VIII-a A



Tudor Mețiu, clasa a VII-a B



Ioana Bercean, clasa a VIII-a A

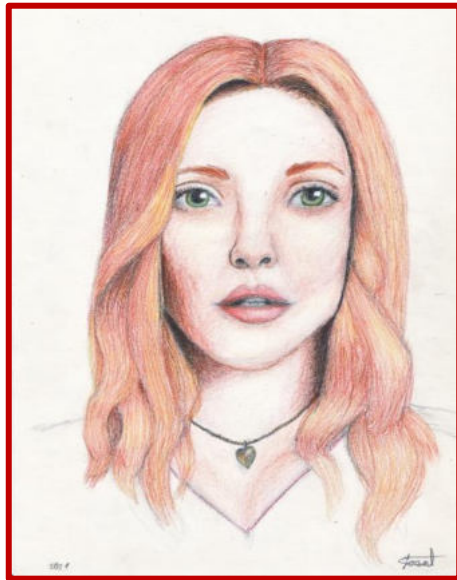

Ioana Bercean, clasa a VIII-a A



Vlad Turda, clasa a VII-a B



Tudor Mețiu, clasa a VII-a B

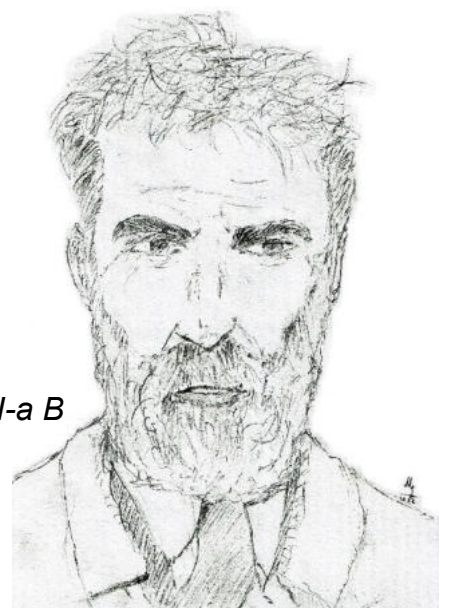

Arte plastice

Pictură și grafică

Arta este un mod de expresie a creativității umane care ne însoțește la fiecare pas. Desenul, grafica, pictura, fotografia pot fi un mod de a-ți petrece plăcut timpul liber, dar pot fi și o pasiune, un mod de a-ți câștiga existența sau chiar de a câștiga celebritatea, lucrările din palmaresul unui artist devenind astfel o referință în lumea artelor. Însă, indiferent de drumul pe care ți-l deschide arta, urmează-l cu încredere, el te va duce spre tine însuși, spre acea dimensiune specială a ființei tale.



prof. Raluca Filip

Erika Romașcan, clasa a V-a A



Mădălina Țimonea, clasa a VI-a A



Carla Lăzăroaie, clasa a VI-a A



Tudor Giurca, clasa a VI-a A



Andreea Bâra, clasa a VII-a A



Matei Gavrilă, clasa a VI-a B



Raisa Niculescu, clasa a V-a A

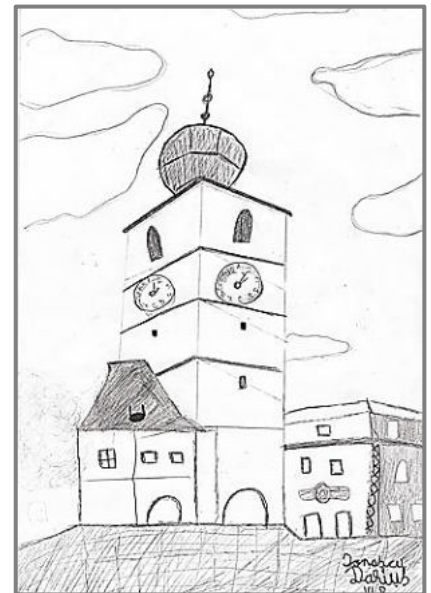

Darius Ionașcu, clasa a VI-a B



Matei Gavrilă, clasa a VI-a B



Erika Romașcan, clasa a V-a A

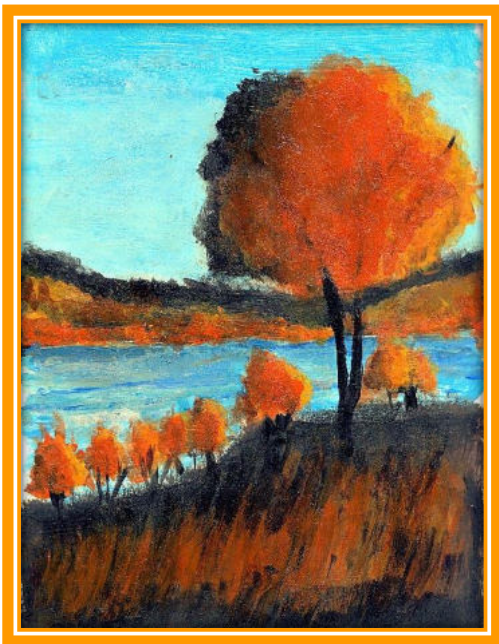

Diana Stoica, clasa a VII-a A



Larisa Radu, clasa a VII-a B



Ilinca Tomescu, clasa a VI-a A



Larisa Radu, clasa a VII-a B



Raisa Niculescu, clasa a V-a A

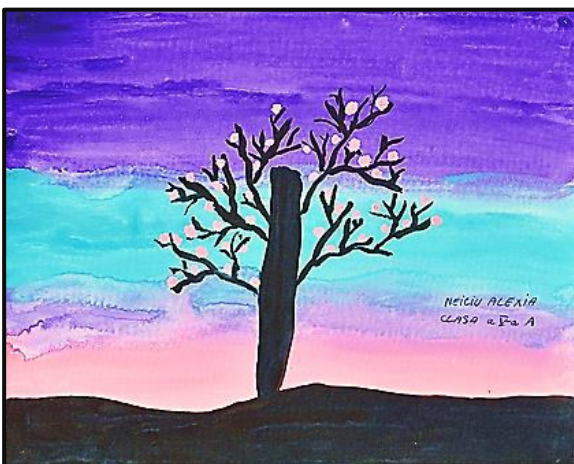

Alexia Neiciu, clasa a V-a A



Karina Roșianu, clasa a VII-a A



Mădălina Țimonea, clasa a VI-a A



Iulia Trâmbițaș, clasa a V-a B



Paul Bratu, clasa a V-a B

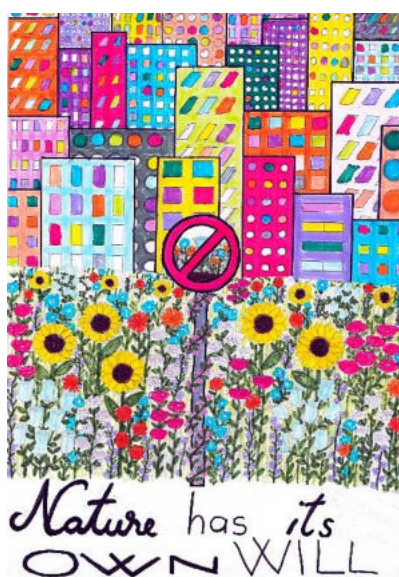

Iulia Orzu, clasa a VII-a B



Anastasia Sasu, clasa a V-a A



Emilia Neacșu, clasa a V-a B



Carla Lăzăroaie, clasa a VI-a B



Maria Nicu, clasa a VI-a B

C.N.G.L.
SIBIU
„Aequo animo“

Secțiunea

Proiecte internaționale



Grafică: Ioana Bercean, clasa a VIII-a A

"Theatralization as an innovative pedagogical method counteracting e-addiction and exclusion of students"



- Poartă spre o nouă lume

Coordonatori: prof. Daniela Bunea
prof. Alexandra Bega

Copiii mileniului trei sunt copiii care experimentează unele din cele mai mari schimbări din istoria omenirii. Aceste schimbări le afectează atât dezvoltarea personală, cât și progresul școlar. În prezent, fie că ne place sau nu, totul se învârtă în jurul tehnologiei, ecranelor, tabletelor și internetului. Mediile digitale sunt din ce în ce mai frecvente în viața copiilor, înlocuind treptat mediul natural și social, în care ne duceam viața până nu demult. Deși avantajele tehnologiei nu pot fi contestate, există o serie de aspecte negative care influențează dezvoltarea și comportamentul copiilor. Există motive de îngrijorare atunci când timpul în fața ecranelor capătă amploare și înlocuiește treptat jocul, relaționarea față în față, comunicarea și explorarea, activități care sprijină empatia, exersarea emoțiilor, abilitatea de negociere și rezolvare a problemelor, inteligența și capacitatea de ascultare activă.

Proiectele Erasmus+ vin în sprijinul elevilor și îi ajută să își regăsească motivația pentru învățare, comunicare și socializare. Un astfel de proiect este "Theatralization as an innovative pedagogical method counteracting e-addiction and exclusion of students" Acest proiect s-a derulat în perioada decembrie 2020 - noiembrie 2022 și a însemnat colaborarea dintre Colegiul Național „Gheorghe Lazăr”, Sibiu și Prywatna Szkoła Podstawowa nr. 108, Varșovia.

Printre obiectivele proiectului se numără o mai mare socializare a copiilor și adolescenților, îmbunătățirea stimei de sine și a autocontrolului elevilor, dezvoltarea gândirii critice și a creativității, dezvoltarea abilităților lingvistice, de informare și comunicare (TIC) în rândul elevilor și al profesorilor. Teatrul, ca metodă pedagogică inovativă, reprezintă o poartă spre o nouă lume. Prin teatru, copiii și adolescenții, dezvoltă abilități de comunicare și integrare armonioasă în grup, învață să se relaxeze și să se elibereze de stres, dobândesc încredere în sine.



Colegiul Național „Gheorghe Lazăr” Sibiu Prima reprezentatie cu public



Proiectul a debutat cu o serie de workshop-uri și întâlniri online, susținute de către profesorii implicați, dar și de către experți din domeniul teatrului și audio-vizualului. Elevii claselor a VIII-a și a IX-a din cele două școli s-au cunoscut, au lucrat pe echipe și au legat prietenii, așteptând cu nerăbdare momentul întâlnirilor față în față. Printre temele abordate au fost machiajul de film și teatru, pantomima, comunicare și tehnici de actorie.

Prima întâlnire transnațională de învățare/ predare/ formare a avut loc în Polonia, la sfârșitul lunii septembrie 2022. Timpul petrecut aici a fost foarte valoros atât pentru elevi, cât și pentru profesori. Activitățile desfășurate în timpul mobilității au inclus prezentări ale celor două școli, prezentări de management educațional, schimburi de experiență în sala de clasă, ateliere de machiaj cinematografic și actorie.

În luna noiembrie, a fost rândul elevilor de la Colegiul Național „Gheorghe Lazăr” să găzduiască cea de-a doua întâlnire transnațională. Elevii și profesorii școlii noastre au pus în scenă o piesă de teatru, ca o încununare a tot ceea ce au învățat în cadrul proiectului, au pregătit ateliere de pictură și au prezentat oaspeților crâmpoșii din istoria și cultura locală.

prof. Alexandra Bega



Prywatna Szkoła Podstawowa Varșovia
septembrie 2022



IMPRESII – Erasmus +

Pentru mine, călătoria organizată în cadrul proiectului ERASMUS+, în Polonia, a fost memorabilă și chiar m-a determinat să doresc să revizitez țara în viitorul apropiat. În afară de prima zi, când doar ne-am ocupat camerele din hotel (care a fost construit în stilul unui conac, aspect foarte interesant în opinia mea) și am realizat scurte plimbări în zona din jurul acestuia, fiecare zi a avut activități interesante, care m-au ajutat să acumulez multe informații atât despre Varșovia din trecut, cât și despre Varșovia din prezent.

Atunci când am vizitat centrul istoric al orașului, în a patra zi, am fost impresionat profund de arhitectura impunătoare a clădirilor și de faptul că acestea semănau destul de mult cu cele pe care le avem și noi aici, în centrul Sibiului. De asemenea, am fost uimit atunci când am aflat de la unul dintre copiii polonezi care ne-au însoțit că, de fapt, clădirile au fost reconstruite de la zero din cauza distrugerilor produse de bombardamentele nemților din cel de-al doilea Război Mondial, după planul folosit inițial pentru construirea acestora, rezultând astfel o reproducere fidelă a clădirilor inițiale. Am simțit respect profund față de toată munca pe care au depus-o cetățenii polonezi pentru a menține identitatea și autenticitatea centrului istoric al orașului intacte. Nu degeaba se spune că Varșovia a renăscut din propria ei cenușă, fiind uneori numită Pasărea Phoenix. Printre alte locuri pe care le-am vizitat în timp plimbării prin centrul istoric se numără un monument închinat tuturor copiilor care au murit în al Doilea Război Mondial, o statuie înfățișând sirena Varșoviei, imensa columnă a regelui Sigismund al III-lea (a fost construită după ce regele a mutat capitala țării de la Cracovia la Varșovia). Această columnă reprezintă unul dintre cele mai vechi monumente din Europa de Nord, iar în vârful acesteia e aflată statuia de bronz a regelui Sigismund, îmbrăcat în armură și ținând în mâine o sabie și o cruce.

Un alt aspect pe care l-am apreciat foarte mult la această călătorie a fost posibilitatea de interacționa cu copiii pe care i-am văzut de atâtea ori în diversele întâlniri on-line desfășurate în anii trecuți. În a doua zi petrecută în Polonia, am vizitat școala copiilor, despre care țin să menționez că este una privată. Primele impresii pe care le-am avut atunci când am pătruns în clădirea școlii au fost de uimire și nedumerire, întrucât structura școlii nu era nici pe departe asemănătoare cu cea a Colegiului „Gheorghe Lazăr”; parcă semăna mai mult cu un bloc decât cu o instituție școlară.

După ce am intrat în școală, diriginta copiilor ne-a condus în sala de festivități a școlii, unde ne-a făcut o scurtă prezentare video despre școală, în care erau incluse și scurte fragmente din întâlnirile on-line. În urma acestei prezentări a urmat o perioadă în care s-au desfășurat diverse activități, interesante și distractive, care mi-au oferit prilejul să învăț mai multe despre copiii polonezi, despre viețile și despre preferințele lor.

Când am vizitat pentru prima oară partea propriu-zisă de oraș a Varșoviei (hotelul nostru se afla undeva la marginea orașului), primul loc pe care l-am descoperit a fost Centrul Științific Copernic (astronom care a dezvoltat teoria heliocentrică). Fiind prima mea vizită într-un astfel de muzeu, am fost uluit și impresionat de ceea ce am văzut când am pătruns în interiorul imensei clădirii. În inima muzeului se afla un pendul gigantic care atârna din tavan și care oscila constant, iar dacă mergeai mai în față, puteai vedea ceea ce se numea „mașina viitorului”. În opinia mea, nu arăta asemenea unei mașini, dar mi-a plăcut design-ul ei. Printre alte exponate pe care le-am văzut în Centrul Științific se numără: un joc în care controlezi un caracter care se află pe o bicicletă prin intermediul unei biciclete aflate în fața ecranului pe care chiar trebuie să pedalezi (un joc de realitate augmentată) și niște senzori care deduc cât de deranjat ești de anumite aspecte prin delurarea pe un ecran a mai multor imagini care devin din ce în ce stranii. Mai era și un fel de chestionar, dar nu unul obișnuit, întrucât trebuia să te folosești de un suport de pe podea, pe care erau marcate mai multe culori (semnificând răspuns negativ, nu sunt sigur că și afirmativ) pentru a răspunde la întrebări. Alte exponate care m-au impresionat nespuse au fost un aparat care scotea un nor de fum dacă apăsați cu putere pe suprafața acestuia, un elastic care se putea mișca singur când era pus pe o suprafață înclinată și un aparat care lansa mai multe mingi în aer dacă puneai suficient de multe presiune pe acesta cu ajutorul unei manivele. Toate aceste aparate expuse mi s-au părut absolut incredibile și chiar mă determină să doresc să revin cândva în Varșovia pentru a revizita acest Centru.

După îndelungata vizită a Centrului Științific, am traversat Grădina suspendată, aflată pe acoperișul și în jurul Bibliotecii Universității din Varșovia, a cărei structură mi-a plăcut nespuse, întrucât pereții verzui, foarte vechi (se pare că a fost construită dintr-un fost buncăr) și abundența de geamuri îi oferea o nuanță de unicitate. Mai întâi am vizitat nivelul superior al grădinii, care se întindea de-a lungul acoperișului bibliotecii și am avut posibilitatea de a admira Varșovia în toată frumusețea ei.

„Poartă spre o nouă lume”

Clădirile oraşului se înălţau până sus în cer şi păreau foarte moderne, iar în depărtare am putut observa un imens turn cu ceas, despre care am aflat mai apoi că aparţinea de Palatul Culturii şi al Ştiinţei. Am fost încântat de frumuseţea acestui peisaj, care, pe lângă altele, m-a făcut să realizez cât de diferită este Varşovia faţă de alte oraşe importante din România (printre care se numără şi Sibiu). Al doilea parc pe care l-am vizitat a fost Parcul Băile Regale (Lazienki Park) care este şi cel mai mare parc al Varşoviei (ulterior am citit că un sfert din suprafaţa oraşului este ocupată de parcuri, acest parc ocupând cca 11% din suprafaţa oraşului). Datorită mărimii sale (este unul din cele mai mari parcuri din lume), am avut foarte multe de vizitat, dar am reuşit totuşi să vedem tot ceea ce avea de oferit acel loc. În opinia mea, lacul în jurul căruia se aplecau zeci de sălcii este cel mai frumos din tot parcul, dar şi Palatul de apă şi statuia închinată lui Frederic Chopin mi s-au părut nespuse de frumoase. De asemenea, atunci când am pătruns în parc, am fost surprins de prezenţa a câtorva păuni, care se plimbau nestingheriţi pe iarbă (Se pare că în acest parc există şi o abundenţă de verveţe, dar, din nefericire, nu am putut surprinde decât vreo 2-3).

În concluzie, Varşovia, oraşul care a renăscut din propria lui cenuşă, m-a impresionat peste măsură şi mi-a oferit prilejul de a descoperi o parte din frumuseţile şi istoria uneia dintre marile capitale europene. De-a lungul acestei călătorii de 5 zile, am învăţat multe atât despre cetăţenii acestui oraş, cât şi despre istoria lui bogată şi tumultuoasă, despre luptele care s-au purtat, despre numeroşii regi ai ţării şi despre perioadele în care Polonia a fost ocupată (a fost ocupată de Prusia, Rusia, Germania Nazistă şi multe populaţii antice). De asemenea, m-am simţit onorat că am călcat pe urmele paşilor unor personalităţi precum Frederic Chopin, dar am simţit şi fiorul tristeţii când paşii m-au purtat pe străzile pe care cândva mărşăluiau evreii spre ghetouri, adică spre o moarte aproape certă.

Anastase Luca-Paul
clasa a VIII-a B

Înainte de plecare eram foarte entuziasmată, dar aveam şi emoţii, aceea fiind prima dată când am participat la o astfel de activitate. Eu sunt o persoană destul de timidă, aşa că mi-am făcut griji despre modul în care urma să particip la diferite activităţi alături de nişte elevi străini, însă odată ce am făcut cunoştinţă am realizat că aceştia erau deschişi şi prietenoşi.

Cu toate că nu am petrecut foarte mult timp împreună, cu toţii ne-am înţeles destul de bine şi ne-am distrat luând parte la atelierelor organizate în cadrul proiectului. Atât elevii cât şi profesorii au fost foarte primitori şi amabili, povestindu-ne diferite lucruri interesante despre Polonia, unul dintre momentele mele favorite, fiind cel în care aceştia ne-au învăţat un dans tradiţional. Mi-a plăcut foarte mult şi ultima zi petrecută în Varşovia, când ne-am plimbat prin centrul istoric, deoarece arhitectura clădirilor este spectaculoasă.

Prin intermediul acestui proiect, am reuşit să cunosc oameni noi, să îmi fac mai mulţi prieteni, să învăţ lucruri interesante şi să vizitez Varşovia. Am fost impresionată de oportunităţile pe care le-am avut, şi cu siguranţă voi participa în viitor, de câte ori am ocazia, la cât mai multe activităţi asemănătoare.

Ella Chirilă
clasa a VIII -a A



Încerc să nu ratez niciun proiect Erasmus desfăşurat de şcoala noastră, deoarece datorită călătoriilor internaţionale îmi largesc cunoştinţele şi cercul de prieteni, explorând locuri unice, pline de viaţă.

Proiectul desfăşurat în parteneriat cu Polonia a fost deosebit de interesant şi m-a ajutat să-mi perfecţionez cunoştinţele de limba engleză. Atelierelor de actorie desfăşurate mi-au oferit o percepţie mai bună asupra lumii şi m-au ajutat să comunic mai bine cu ceilalţi. Mă bucur că am întâlnit elevi de vârsta mea cu care am legat frumoase prietenii.

Claudia Teleşan
clasa a VIII -a B



Proiectul desfăşurat în Polonia a fost o experienţă deosebită pe care sunt sigură că nu o voi uita. Am legat noi prietenii şi le-am consolidat pe cele vechi, în timp ce exploram un oraş feeric, Varşovia, şi aflu mai multe informaţii despre arta teatrului. M-a impresionat centrul istoric al oraşului, un loc plin de viaţă, în care fiecare epocă şi-a lăsat amprenta, iar elevii pe care i-am cunoscut au fost încântaţi să ne dezvăluie secretele din spatele celor mai cunoscute filme.

Andreea Teleşan
clasa a VIII a B

ClAK! – Clic-ul pe tăblița clachetei



Despre Erasmus+:

Erasmus+ este programul prin care Uniunea Europeană sprijină în perioada 2014-2027 proiectele în domeniile educației, formării, tineretului și sportului în Europa. Obiectivul general al programului este de a sprijini, prin învățarea pe tot parcursul vieții, dezvoltarea educațională, personală și profesională a persoanelor care își desfășoară activitatea în domeniul educației, formării, tineretului și sportului, atât în Europa, cât și în afara ei, contribuind astfel la o creștere economică durabilă, la crearea de locuri de muncă de calitate, la coeziune socială, la stimularea inovării și la consolidarea identității europene și a cetățeniei active.

Programul Erasmus+ pune un accent puternic pe incluziunea socială, pe tranziția verde și pe cea digitală și pe promovarea participării tinerilor la viața democratică.

Impresii:

Colegiul nostru a participat la proiectul Erasmus+ intitulat „ClAK! – Cinema, International Animations and Kids! – Cinema, Animații Internaționale și Copii!” în perioada 7 octombrie 2019 – 6 august 2022. Proiectul s-a adresat elevilor de gimnaziu din școala noastră, care au învățat cu ajutorul filmelor artistice, de animație și documentare și au realizat ei înșiși filmulețe în limba engleză.

Școlile care formează parteneriatul pentru acest proiect ambițios au fost: Istituto Comprensivo n°3 din Chieti, Italia - școală coordonatoare, 10 Piramatiko Dimotiko Sholio din Alexandroupolis, Grecia, Escola B1 PE Covão din Camara de Lobos, Portugalia, Nevşehir Halil Incekara Bilim Ve Sanat Merkezi din Nevşehir, Turcia, Zer Guilleries din Viladrau, Spania și colegiul nostru.

Între 29 mai și 3 iunie 2022, Nevşehir, un oraș situat în frumoasa regiune Cappadocia a Turciei, a găzduit elevi de 12, 13 și 14 ani și profesioniști din educație din țările partenere. Ne-am numărat printre cei 10 lăzăriști care, însoțiți de 4 cadre didactice, au reprezentat cu cinste Sibiu la această întâlnire de proiect, penultima, din seria celor 6 programate.

Au fost pregătite numeroase activități culturale, vizite de studiu, ateliere de lucru și seminarii legate de cinema și animație, toate în limba engleză. Am realizat, într-un timp relativ scurt, câteva mini-proiecte educaționale. Cele care ne-au plăcut nouă cel mai mult au fost atelierul de lucru sub forma unui curs practic de fotografie în natură, prezentat de către un fotograf profesionist, și atelierul de lucru de editare foto cu instrumentul digital Canva.

Coordonator: prof. Daniela Bunea



Am vizitat multe locuri pitorești precum Valea Göreme - Valea Roșie care se află în provincia Nevşehir din Anatolia Centrală, o destinație turistică importantă, „centru” pentru tot turismul din Cappadocia. Muzeul în aer liber Göreme, inclus în Patrimoniul Mondial UNESCO, a fost impresionant, dar și vizita cu balonul cu aer cald cu care ne-am ridicat dimineața devreme deasupra orașului. Remarcabilă a fost experiența noastră când am vizitat orașul subteran Kaymakli săpat în stâncă. Totul a fost minunat. După cinci zile „pline”, ne-am întors acasă fericiți, îmbogățiți spiritual și cu o mare dorință de a reveni.

Proiectul „CIAK!” a fost un parteneriat strategic european care a oferit elevilor implicați experiențe educaționale și multiculturale excepționale. Suntem mândri că am făcut parte din echipa proiectului și așteptăm cu nerăbdare următoarele provocări Erasmus+ de la liceu!

CIAK! – Clic-ul pe tăblița clachetei



CIAK!

COMUNICARE INOVARE

PRIETENIE COLABORARE

ANIMAȚIE FOTOGRAFIE FILM



Daria Ilisei și Sebastian Fărcașiu, clasa a VIII-a B

Jurnal și impresii – proiect Erasmus+



Sara Frățilă, clasa a VII-a B
Coordonator: prof. Daniela Bunea

Accreditarea Erasmus

În perioada 2021-2027, Colegiul Național „Gheorghe Lazăr” Sibiu implementează activități finanțate de Programul Erasmus+ în conformitate cu **Standardele de Calitate Erasmus**:

- Incluziune și diversitate.
- Sustenabilitatea și responsabilitatea față de mediu.
- Educația digitală — inclusiv cooperarea virtuală, mobilitatea virtuală și mobilitatea mixtă.
- Participarea activă la rețeaua organizațiilor Erasmus.

Obiectivele proiectului de acreditare Erasmus sunt:

1. Promovarea metodelor didactice centrate pe elevi bazate pe interdisciplinaritate prin valorizarea patrimoniului comun al Europei, a bogăției în diversitate în vederea consolidării identității europene;
2. Promovarea valorilor europene ale incluziunii în vederea creșterii gradului de participare, recunoaștere, acceptare și valorizare ca personalitate a viitorilor absolvenți;
3. Promovarea utilizării noilor tehnologii și a instrumentelor digitale în vederea creșterii calității predării-învățării-evaluării;
4. Creșterea capacității resurselor umane ale școlii pentru munca responsabilă în echipă și sprijinirea dezvoltării rețelelor profesionale europene pentru consolidarea Spațiului European al Educației.

Pentru atingerea obiectivelor, în fiecare an școlar în perioada 2021-2027 sunt organizate **mobilități ale elevilor și cadrelor didactice** în Uniunea Europeană, Republica Macedonia de Nord, Serbia, Islanda, Liechtenstein, Norvegia sau Turcia. Aceste incursiuni educaționale înseamnă expunere la unele dintre cele mai noi trenduri din domeniul educației școlare, care s-au transpus deja în variate infuzii de inovație și creativitate didactică la nivelul colegiului.

Prof. Daniela Bunea



Într-o săptămână de toamnă, mai exact, din 17 până în 24 septembrie, am participat la un proiect Erasmus+, o mobilitate în Polonia. În timpul excursiei, am fost încercată de multe sentimente, cele pozitive fiind majoritare. Singura cauză a neliniștii, acel sentiment negativ care merită să fie menționat, a fost gândul la săptămâna pe care o voi petrece într-o altă țară în absența părinților. Nu credeam că voi putea fi îndeajuns de responsabilă, însă a fost doar o aparență.



*Ultima seară
petrecută în Gdansk*





*Imagine de plajă.
Prima seară*



*Admirăm centrul
istoric al orașului*



*Vizităm Castelul
Malbork împreună
cu elevii și
profesorii polonezi.*

Am pășit pe podeaua rece a Aeroportului Internațional Sibiu la ora patru și treizeci de minute, sâmbătă dimineața. Ne-am luat rămas-bun de la părinți, le-am încredințat un motiv pentru a ne simți lipsa și am pornit spre verificarea pașapoartelor, cu ghiozdanul în spate și trăgându-ne valiza în urma noastră. După ce ne-au fost controlate toate actele, ne-am așezat și am povestit, câțiva dintre noi am luat și micul dejun. Am decolat la ora șase și douăzeci de minute (ora României) și am aterizat pe Aeroportul din München, Franz Josef Straus. Am decolat din nou și am ajuns la destinație, în Gdansk, la ora unu fără douăzeci și cinci de minute (ora Poloniei desigur). După ce am ajuns la hostel, ne-am lăsat bagajele în cameră și am pornit în explorarea orașului. Am navigat, într-o corabie de piraiți, pe râul Martwa Wisla și am atins nisipul plajei și apa Mării Baltice.

A doua zi, ghida noastră ne-a prezentat orașul, Teatrul lui Shakespeare, Bazilica Sfânta Maria, casa lui Nicolaus Copernicus și strada Chihlimbarului. Ne-a înmănat o poezie a unei autoare poloneze, apoi ne-a îndemnat să vizităm, în absența ei, Muzeul Chihlimbarului. Însă noi nu ne-am pripit, profitând de ocazia de a ne afla în acest oraș minunat, am vizitat și Muzeul Ceasurilor.

Luni seara am ajuns în Chojnice. Eram entuziasmați, așteptam cu nerăbdare următoarea zi, în care aveam să facem cunoștință cu elevii polonezi și aveam să vizităm școala acestora, o școală catolică.

Martți, la ora nouă dimineața, urcam scările școlii menționate mai sus și eram întâmpinați de elevi politicoși. Am realizat diverse activități și jocuri, am asistat la o lecție de engleză, la care am și participat, ne-am prezentat, digital, școala, apoi am descoperit frumusețile orașului și tainele acestuia, fiecare dintre noi alături de o grupă de elevi polonezi. Am mâncat o pizza cu câțiva noi prieteni și ne-am petrecut seara împreună, toți șase, la hotel. Miercuri, după o călătorie de două ore, am vizitat castelul Malbork, cel mai mare castel de cărămidă din lume. Seara, am cinat la un restaurant, împreună cu doamnele profesoare și alte profesoare de la școala poloneză. În ultima zi petrecută împreună cu elevii din Chojnice, am făcut o drumeție în Parcul Natural Bory Tucholskie, din apropierea orașului. Apoi, am mâncat pizza cu elevii și ne-am luat la revedere... cine știe? Poate chiar o să ne revedem cândva, într-un viitor proiect; din întâmplare, fără să ne recunoaștem, peste un amar de vreme, peste un noian de alte amintiri...

În noaptea zilei de 24 septembrie, sâmbăta, ne-am întors în Sibiu, ne-am reîntâlnit părinții și am curmat dorul de casă, l-am încuiat în valiză și l-am pregătit pentru o nouă excursie, oricât de îndepărtată ar putea fi. Sper doar că îmi voi aminti unde am ascuns cheia... Sunt îndeajuns de responsabilă pentru a nu uita, desigur. Poate că nu le-am lăsat această impresie și profesoarelor, elevilor sau colegilor mei, dar eu știu că este adevărat.

Am savurat această experiență, cu bune și cu rele, cu sufletul trepidând, tipărindu-mi fiecare clipă în cartea cu amintiri și în această pagină de jurnal, pentru a-mi aduce aminte când momentele acestea, finele detalii ale acestora, îmi vor zbura, lin, din minte...



*Călătorie cu corabia pe râul
Martwa Wisla.*

Sfârșit... un nou început...

C.N.G.L.
SIBIU
„Aequo animo”

Secțiunea

Științe

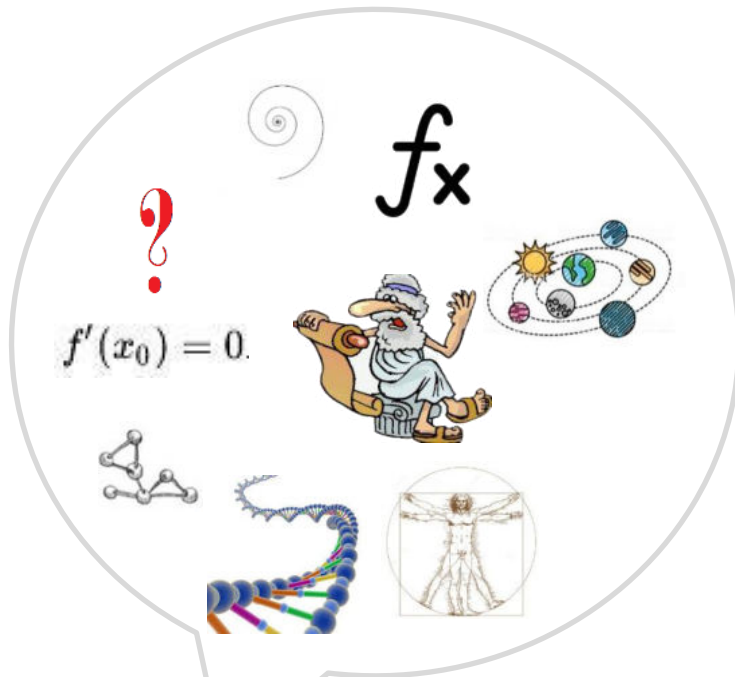

$$E = mc^2 !$$

Matematică distractivă

„Poate cel mai surprinzător lucru legat de matematică este faptul că este atât de surprinzătoare ...” spunea Edward Charles Titchmarsh.

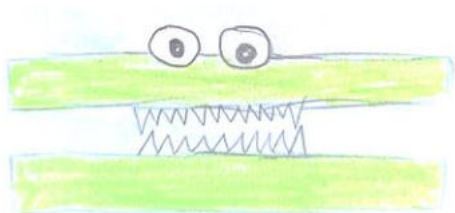

El adună și mărește,
Toate numerele crește.
Când îl pui în operație
Și îl sari peste-o ecuație,
Și îl treci peste egal,
Cu un semn schimbat total,
El a devenit acum
Un minus sănătos tun!
Ghici ce e?

(Plusul)

Mitea Andrei



Spune-mi, ce este fără suprafață,
Iar dacă nu ai ochi buni, îl vezi în ceață?

(Punctul)

Enache Sofia

Pentru a demonta mitul că matematica e plictisitoare, am rugat elevii clasei a VI-a A să încerce să compună câteva ghicitori sau cvintete. Copiii au dat dovadă de foarte multă inventivitate și originalitate. Ce a ieșit i-a surprins chiar și pe ei.

prof. Steliana Mărginean

Sunt un număr foarte mic
Unii spun că sunt nimic,
Dar măresc pe orșicine
Dacă se așează lângă mine!

(cifra zero)

Mărginean Radu

Două linii șed cuminiți
Drepte ele se întind.
Stau tăcute ca doi sfinți
Și nicicând nu se ating



Știți voi oare, drept să-mi spuneți
Liniile cum se numesc?
Drepte fără îndoială
Dar eu alt răspuns doresc.

(Paralele)

Giurca Tudor

Formează un unghi de 90 de grade
Și sunt bune camarade!

(Drepte perpendiculare)

Țimonea Mădălina

Când una scade, alta crește
Și numărul se tot mărește!

(Mărimi invers proporționale)

Mădălina Țimonea

Ghicitori matematice

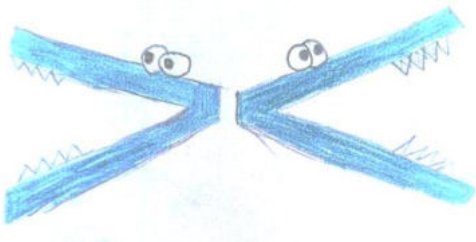

Răstoarnă-mă pe-o parte și sunt nemărginit!
Rupe-mă pe jumătate și sunt un nimic!
Cine sunt eu?

(infinit)
Lăzăroaie Carla



Sunt un prieten de-al lui opt,
Dar nu am curea.
Cine sunt eu?

(cifra zero)
Lăzăroaie Carla

Suntem surori gemene, dar nu ne-am întâlnit
niciodată.
Mâncăm puțin ca să fim subțiri, dar am crescut
mult și lumea nu ne găsește capătul.

(paralele)
Tomescu Ilinca

De mijloc apucăm un zero
Și îl strângem c-o curea.
Nemaisivând încotro,
Care cifră am avea?
(opt)
Vecerdeea Oana

Lin pe lac lebăda trece
Să se culce liniștită,
Dar plutind pe apa rece
Nu e-o pasăre, e-o cifră.
Lebăda cea grațioasă
Ce cifră înfățișează?
(doi)
Vecerdeea Oana

Oare cum se numește
Numărul ce reușește
Împărțirea să o facă,
Fără rest, ca într-o joacă?
(divizor)
Timonea Mădălina

Nu are laturi,
Nici mai multe straturi,
În schimb are rază
Cu „r” se notează.
(cercul)
Timonea Mădălina

GHICITOARE
Patru unghiuri
Patru laturi
Toate de măsuri egale.
E găsită pretindeni
Forma ... care este oare?
Vecerdeea Oana

UN PATRULATER CELEBRU
UNGHIIURILE SALE SUNT DREPTE,
ȘI LATURILE-S TOATE, CONGRUEN
GHICEȘTE, CE PATRULATER ESTE?

Patru triunghiuri și-un pătrat
Ascund comori nemaivăzute
Peste nisipuri împărat
În ele doarme veacuri multe!

(piramida) Tomescu Ilinca

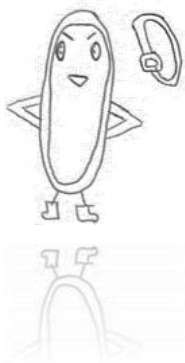

MATEMATICA
greă, folositoare,
schitează, desenează, analizează,
permite găsirea tuturor soluțiilor
REGINĂ

GEOMETRIA
misterioasă, constructivă,
desenează, creează, construiește
lucrează cu multe figuri
corpuri
geometrice

1 MATEMATICA
dificilă, folositoare,
împărțind, înmulțind, adunând
Este capul tuturor științelor
REGINA

2 MATEMATICA
utilă, dificilă,
adunând, scăzând, împărțind,
nu este prietena tuturor
muncă

3 ALGEBRA
ușoară, rapidă,
calculează, compară, găsește,
este prezentă în viață,
MEREU

DIVERSE
CVINTETE

Superstructuri urbane

Coordonator: prof. Ana Marinescu

Perioada contemporană este caracterizată de structuri urbane de mare complexitate și întindere de tip metropole, conurbații și megalopolisuri. O structură urbană cuprinde totalitatea relațiilor în plan funcțional și fizic, pe baza cărora se constituie organizarea unei localități sau a unei zone, din care rezultă configurația lor spațială. Majoritatea metropolelor sunt construite pe verticală, unul dintre misterele arhitectonicii fiind construcțiile de tip zgârie-nori, deoarece populația este în creștere și majoritatea se găsește în țări cu un ritm accelerat de dezvoltare economică. Cele mai impunătoare superstructuri urbane se găsesc în Asia și în America.

Megalopolisul reprezintă cea mai spectaculoasă formă urbană. A rezultat prin extinderea teritorială a mai multor aglomerații, conurbații și metropole, concentrând o populație numeroasă pe suprafețe extinse. Cele mai reprezentative megalopolisuri sunt:

Boswash

Boswash este o zonă puternic urbanizată din America de Nord, de pe fațada Atlantică. Acesta se întinde pe o lungime de 1000 de km, cu o lățime ce oscilează între 40-150 km. Populația din această arie urbanizată depășește 50 de milioane de locuitori și furnizează mai mult de un sfert din producția industrială a acestei țări. Metropolele reprezentative care compun acest megalopolis sunt: Boston, New York, Philadelphia, Baltimore, Washington. Activitățile industriale sunt predominante, ocupând locul I în SUA. Orașele sunt imense complexe industriale de origine portuară. Dezvoltarea orașului New York s-a datorat avantajelor amplasării portului, poziției favorabile în raport cu căile maritime și a hinterland-ului continental. Nevoile energetice ale megalopolisului sunt acoperite prin aportul unor mari termocentrale și centrale atomoelectrice.



Megalopolisuri mondiale

Tōkaidō (Cordidorul Tōkaidō) – megalopolisul japonez

Megalopolisul Tōkaidō (însemnând „drumul de coastă răsăritean”) se întinde pe fațada pacifică a Japoniei, de la regiunea Kanto până la Osaka, pe o lungime de 1200 km și este concentrată de-a lungul coridoarelor de transport feroviar Tōkaidō-Sanyō. Marile aglomerații urbane din Tōkaidō sunt: Tokyo-Yokohama-Kawasaki, Chiba, Osaka-Kobe-Kyoto, Nagoya, Fukuoka, Kitakyushu, Hiroshima, Okayama totalizând o populație de peste 70 milioane locuitori, fiind cel mai mare megalopolis din lume. Este o arie urbanizată de tip coridor și litoral. Tokyo, ocupând cea mai mare parte a Câmpiei Kanto, este centrul financiar, industrial, comercial, educațional și cultural al Japoniei. Portul Tokyo este pe locul doi în Japonia după Yokohama. Osaka este centrul de comandă al economiei japoneze. Transportul este asigurat de trenul de mare viteză de tip Shinkansen.

Megalopolisul San-San

Este un megalopolis situat pe Coasta de Vest a Americii de Nord. Se întinde pe o lungime de aproape 800 de km în SUA, de la San Francisco, Los Angeles la San Diego și include și regiunea metropolitană a orașului mexican Tijuana. Se întinde așadar în California. Resursele naturale de bază sunt petrolul, gazele naturale, renumite fiind minele de aur. Megalopolisul are funcții economice de bază: agricolă, aeronautică, electrică, electronică, farmaceutică, de cinematografie și de turism. California este a cincea economie a lumii. Găzduiește sectorul tehnologic înfloritor din Silicon Valley, Hollywood-ul, având o populație de peste 40 de milioane locuitori. Silicon Valley înglobează companii precum: Apple, Google, Tesla, Facebook, cu renumitele universități Standford, Berkley, Santa Clara. California este bine reprezentată de serviciile financiare, de turism și de înaltă tehnologie. În Los Angeles reprezentativ este comerțul internațional de divertisment, tehnologia, moda, îmbrăcămintea, turismul.

ChiPitts (Megalopolisul Marilor Lacuri)

Megalopolisul ChiPitts este format dintr-un grup de metropole nord-americane care înconjoară regiunea Marilor Lacuri, situat în SUA și Canada. Metropole reprezentative: Chicago, Detroit, Toronto, Montreal, Cleveland, Ottawa, Pittsburg și Buffalo. Regiunea are o populație de 60 milioane locuitori. Porturile de la Marile Lacuri au un trafic deosebit de intens. Concentrează peste 40% din valoarea producției industriale a țării și aproximativ 25% din cea agricolă. Dezvoltarea industriei se bazează pe resurse bogate de petrol, gaze naturale, fier, minereuri neferoase. Regiunea Marilor Lacuri este o mare producătoare de electricitate (hidroenergie și energie nucleară). S-au dezvoltat industria chimică, metalurgică, constructoare de mașini. Între ramurile industriei prelucrătoare de un înalt nivel tehnic, această regiune deține locuri de vârf în domeniile informaticii, aeronauticii, telecomunicațiilor, cercetărilor spațiale, cercetărilor petroliere, energiei atomice. În Chicago se găsește sediul companiei de aeronave Boeing, prezentă în 70 de țări din întreaga lume. Cei trei mari producători de automobile din Detroit sunt: Ford, General Motors și Fiat Chrysler.

Știați că...

- ✚ Shanghai este numit „Orașul viitorului” sau „Perla Orientului”?
- ✚ Tokyo Sky Tree este cel mai înalt turn din lume (634 de metri), de unde se poate admira Muntele Fuji?
- ✚ Burj Kalifa din Dubai (828 de m) este cea mai înaltă clădire din lume?
- ✚ Jakarta este supranumită „Amsterdamul Tropicelor”?
- ✚ Hartsfield-Jackson Atlanta International Airport este cel mai aglomerat aeroport din lume?
- ✚ În Washington se află cea mai mare clădire din lume, Pentagonul?
- ✚ Un iPhone conține 0,03 grame de aur, 0,3 grame de argint și 0,003 grame de platină?
- ✚ Apple este o companie extrem de profitabilă? În 2013, brandul american a generat venituri de peste 171 de miliarde de dolari. Asta înseamnă puțin peste 5.400 de dolari pe secundă.
- ✚ Dacă Silicon Valley din California, Statele Unite, și-ar declara independența, ar fi pe locul cinci în lume ca putere economică?
- ✚ Anvergura aripilor unui Boeing 747 este mai mare decât distanța parcursă de frații Wright în primul lor zbor?

Bibliografie:

- **Manualul de Geografie, editura Art, 2020**
- lectii de geografie: megalopolisuri
- Metropole si megalopolisuri (qdidactic.com)

Articol realizat de:

Lőrinczi Francesca-Anamaria, clasa a VII-a A

D
E
S
C
O
P
E
R
Ă



Fig. 1 New York (Boswash)

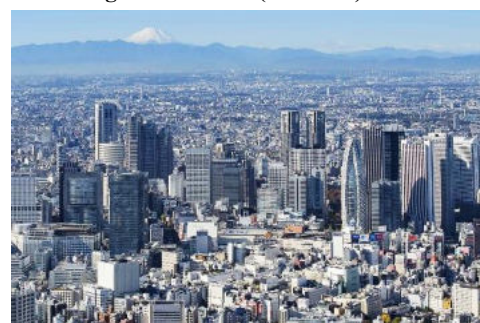

Fig. 2 Tokyo (Tokaido)

L
U
M
E
A



Fig. 3 Los Angeles (San-San)



Fig. 4 Chicago (ChiPitts)

Ce poate face apa cu sare?

Coordonator: prof. Dana Crețeanu

Fiindcă din totalul apei de pe Pământ doar 3% este dulce, restul fiind sărată, m-am gândit că ar fi interesant de știut câteva lucruri despre amestecul de apă cu sare numit și saramură.

Apa - substanța ce acoperă 70% din suprafața globului, este o substanță alcătuită din 2 atomi de hidrogen și unul de oxigen. O regăsim în toate stările de agregare, atât în pământ, cât și pe pământ și în atmosferă. Chiar și corpul uman conține de asemenea apă (cantitatea de apă scăzând odată cu înaintarea în vârstă).

Sarea sau clorura de sodiu este o substanță, considerată bogăție și monedă de schimb în alte vremuri, cunoscută de toți din bucătărie. Este o substanță solidă, cristalină, albă, cu gust sărat ce se dizolvă în apă. Este extrasă la noi în țară din saline. Conform datelor arheologice, exploatarea sării pe teritoriul României ar data de prin anii 6000 î.Hr. La Ocna Sibiului extracția a început în timpul romanilor.

Se mai exploatează sare de la salinele din Ocna Mureș, Ocna Dej - Slănic Prahova, Râmnicu Vâlcea, Târgul Ocna, Praid și Cacica.

Unele exploatare au devenit în timp atracții turistice cum este cazul și la Ocna Sibiului.

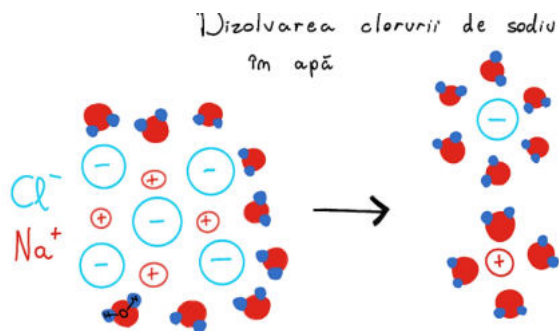

Cum se dizolvă sarea în apă?

Unde există apă sărată?

În natură apa mărilor, oceanelor și a unor lacuri poate fi sărată conținutul de sare fiind diferit. Astfel, în cazul lacurilor de la Ocna Sibiului întâlnim următoarele concentrații:

- ✚ Lacul Očnița - salinitate 260g/l;
- ✚ Lacul Avram Iancu - 180-220g/l;
- ✚ Lacul Brâncoveanu - este printre cele mai sărate lacuri din țară 310-400g/l;
- ✚ Lacul Verde - 8-9g/l;
- ✚ Lacul Negru - 353,24g/l.

Există, de asemenea, o mulțime de izvoare minerale a căror apă conține și clorura de sodiu (ape clorosodice).

Unde sunt utilizate aceste ape?

În terapie, sub formă de cure interne, externe, inhalatii, pulverizări și gargară. Pentru cure interne se utilizează ape cu un conținut maxim de 10-14g/l în tratarea afecțiunilor digestive și diabet zaharat.

Curele externe sunt recomandate pentru afecțiuni ale aparatului locomotor, TBC, afecțiuni ginecologice, boli de piele. În județul nostru se pot face la Ocna Sibiului, Miercurea Băi și Bazna.

Inhalatiile și pulverizațiile sunt indicate în afecțiuni ORL, bronhopulmonare și ginecologice.

În medicină, soluția de concentrație 0,9% de clorură de sodiu este cunoscută sub numele de ser fiziologic și este utilizată ca vehicul și solvent pentru administrarea unor medicamente injectabile intramuscular, intravenos sau subcutanat.

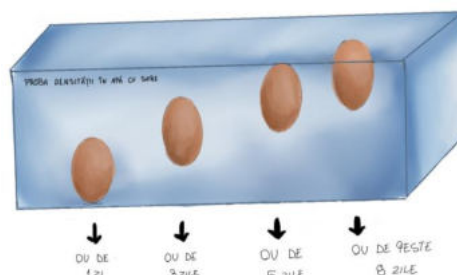

În bucătărie, sarea este utilă pentru prepararea conservelor și a anumitor preparate, dar și pentru verificarea prospețimii ouălor.

În industrie sarea, ca materie primă a industriei clorosodice, este extrasă din saline sub formă de saramură. Saramura este saturată la 300-310g/l apoi purificată, fiind folosită apoi la fabricarea carbonatului de sodiu prin procedeul amoniacal, hidroxidului de sodiu și clorului.

La noi în țară, soda calcinată se obține la Ocna Mureș și Govora, iar clorul la Turda, Borzești, Râmnicu Vâlcea și Brăila.

Ca și în povestea „Sarea în bucate”, apreciem cu toții valoarea acestui amestec.

Larisa Radu, clasa a VII-a B

<http://bioclima.ro/Journal.htm>
<https://www.gazetadeagricultura.info/>

TABĂRA DE FIZICĂ - Cisnădioara, 2022

Coordonator: prof. Delia Bonea

Jurnal de vacanță

Chiar dacă ultima săptămâna din vacanța de vară reprezintă pentru noi, elevii, ceva nu foarte plăcut, anul acesta, mi-am schimbat total părerea. De ce? Pentru că a fost prima dată când am mers în Tabăra de Fizică de la Cisnădioara.

Ce am făcut în tabără?

Anul acesta, tema pentru elevii de clasa a VII-a a fost „Cele 4 principii ale mecanicii newtoniene”, respectiv: 1- Principiul inerției; 2- Principiul fundamental; 3- Principiul acțiunii și reacțiunii; 4- Principiul suprapunerii forțelor.



Principiul 1

Știm că Principiul 1 afirmă că: un corp își va menține starea de repaus sau mișcare rectilinie uniformă atâta timp cât asupra lui nu va acționa un alt corp care să-i schimbe starea de mișcare.

Aici, noi am făcut un experiment cu balansoarul: atunci când te dai pe balansoar, iar cealaltă persoană se ridică brusc, vei ajunge în partea de sus a balansoarului și s-ar putea să cazi.



Principiul 2

Newton afirmă că acțiunea unei forțe determină o accelerație corpului.

Din punctul meu de vedere, pentru acest principiu am făcut cel mai interesant experiment: o mașinuță din obiecte artisanale. Echipa mea a folosit o cutie de plastic, mingi de ping pong, bețe de BBQ și elastice. A trebuit să avem grijă ca mașina să funcționeze, căci aveam nevoie de o mașină funcțională la Principiul 3.

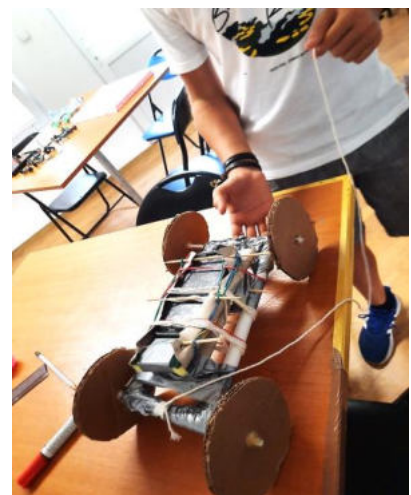
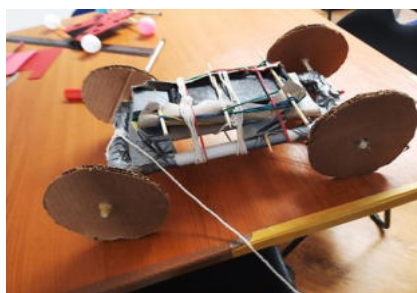

Principiul 3

Pentru fiecare acțiune există o reacțiune egală și opusă.

Pentru acest experiment am folosit mașina construită la Principiul 2. Dar, a mai trebuit să adăugăm ceva: un balon. După ce am umflat balonul (nu l-am legat la capăt), l-am atașat creației noastre. Datorită acestui fapt, mașinuța a fost propulsată de aerul din acesta.

După îmbunătățirea mașinii, a urmat testarea acesteia. Aici au fost rezultatele grupei noastre:

Test #	Distanță (cm)
1	140
2	165
3	130
4	170
5	300

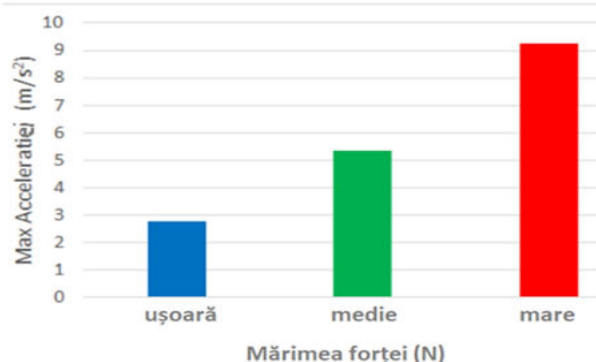
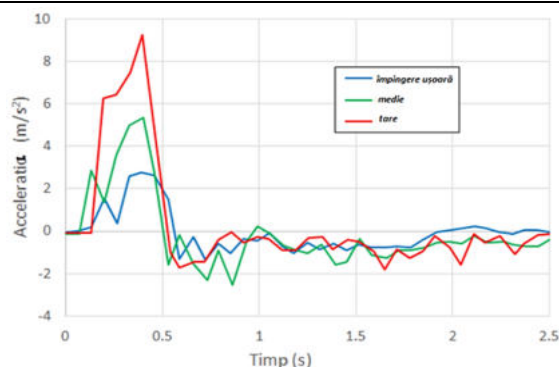

Principiul 4

Zborul spațial real și legile mișcării lui Newton: o investigație pentru a furniza dovezi că modificarea mișcării unui obiect depinde de suma forțelor asupra obiectului și de masa obiectului.



Pentru acest Principiu, fiecare echipă a trebuit să umfle un balon, și apoi, să-l lipească de pai, acesta fiind atașat de un fir de pescuit. Eliberând duza, aerul este expulzat în partea din spate a balonului. Conform celei de-a treia legi de mișcare a lui Newton, înseamnă că balonul este împins înainte de-a lungul firului. Frecarea dintre fir și pai acționează pe direcția de mișcare. Accelerația balonului depinde de masa sa și de suma acestor forțe. Am făcut și o întrecere între baloane!

Drumeție, muzică, sport și distracție

Pentru mine, Tabăra de Fizică a fost foarte distractivă: zilnic aveam discotecă sau film, activități sportive, competiții sportive (fotbal, volei, badminton, baschet, șah), piscină. Drumeția la Cetatea din Cislăchioara mi s-a părut cea mai interesantă. Biserica a fost construită acum mai bine de 800 de ani și a fost dedicată Sfântului Mihail. Din anul 1940, capela adapostește plăci comemorative ale unor soldați germani și austro-ungari căzuți în Primul Război Mondial în luptele din jurul Sibiului.

În ziua în care am făcut drumeția, cetatea și pădurea din jurul ei erau învăluite de nori străvezii de ceață, totul părând ireal, parcă desprind din romanul „La răscruce de vânturi” de Emily Brontë. Tabăra m-a ajutat foarte mult, fiind pasionată de fizică și mergând la olimpiadă, Tabăra a jucat un rol important, acesta ajutându-mă cu rezolvarea problemelor și efectuarea experimentelor, dar mi-a și dezvoltat gândirea într-un mod științific. Materia parcursă în tabăra de fizică într-o săptămână este egală cu materia pe care o parcurgem într-o lună jumătate la clasă. Recomand Tabăra tuturor elevilor care doresc să înțeleagă fizica mai bine, să își dezvolte gândirea, dar să aibă și o experiență plăcută întipărită în minte.

Impresii...

Această secțiune este dedicată special pentru părerile elevilor ce au luat parte la Tabăra de Fizică 2022:

„Fiind prima mea tabără, nu știam ce lucruri voi învăța, dar pot să spun că unele lucruri le știam deja de la sora mea. Mi s-a părut că tabăra a decurs diferit de spusele surorii mele. Am învățat multe lucruri noi ce la început mi s-au părut grele, dar după aceea m-au făcut să mă simt foarte mulțumită. Față de mediul de la clasă prefer mediul din tabără. În tabăra acesta am râs și am povestit despre fizică cu copii cu care m-am împrietenit într-o zi, am jucat multe jocuri de cărți și volei, unele dintre lucrurile mele favorite. Abia aștept următoarea Tabără de Fizică, ca să mă reîntâlnesc cu prietenii făcuți acolo și să devin veteran.”

(Radu Larisa, clasa a VII-a B)

„Cel mai mult mi-a plăcut faptul că în fiecare zi am descoperit lucruri noi și am trecut de la teorie la experiment.” (Răducu Cezara, clasa a VII-A B)

(Bâra Andreea, clasa a VII-a A)

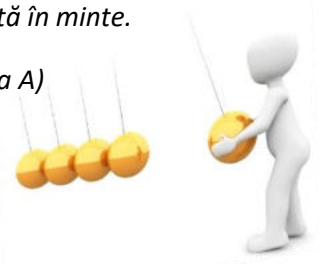

„A fost o experiență minunată, mi-au plăcut profesorii, au avut o organizare excelentă. Colegii de cameră au fost înțelegători. Mi-a plăcut sistemul de boboc/veteran și orele de studiu. S-au organizat niște proiecte minunate, recomand cu încredere. Voi încerca să particip și anul viitor.”

(Florea Flavius, clasa a VII-a A)

„Tabăra de Fizică a fost interesantă, ca în fiecare an am învățat lucruri noi, pe care nu le învățăm la școală, ne-a pregătit pentru orele de fizică, problemele, experimentele și concursurile din anul școlar ce a venit. Activitățile sportive dar și cele din clasă (conferințele, excursiile, lecțiile) ne-au ținut la capacitatea maximă din punct de vedere fizic, dar și mental.” (Andrei și Paul Țiplic, clasa a VIII- A)

Ne-au îndrumat pașii în lumea științei: prof.

Delia Bonea, prof. Iuliana Pop, prof. Monica Cercel,
prof. Gheorghe Pupeză, Adina Secu, Sanda Dăian,
Sorin Băcilă și Mircea Rusu.

Pagina de istorie

INVENȚII care au schimbat lumea

prof. Cătălin Dumitru

Lumea în care trăim astăzi se află într-o continuă schimbare, datorită invențiilor și a ideilor inovatoare. Startul acestui progres accelerat a fost dat la sfârșitul secolului al XIX-lea și începutul celui de-al XX-lea, prin apariția și generalizarea unor invenții surprinzătoare atunci, precum telegraful, telefonul, ziarul, radioul, cinematografia, motorul cu ardere internă, electricitatea, becul, aparatul de fotografiat, patefonul, automobilul, locomotiva, dirijabilul, aparatele electrocasnice și multe altele.

Vă invităm să ne cufundăm, în rândurile următoare, în atmosfera de epocă, alături de elevii claselor a VII-a, care ne prezintă apariția acestor minunății văzută prin ochii lor!

INVENȚII

În ultimele decenii, oamenii au fost spectatorii intensificării mecanizării și a producției în masă. Viața de zi cu zi a fost transformată de invențiile în transport, industrie sau telecomunicații. Apariția submarinului, a bicicletei sau a aparatului foto au schimbat lumea. Maturizarea continuă în toate domeniile, iar inovațiile au loc permanent.



BICICLETA

- În anul 1817 a avut loc prima plimbare cu bicicleta;
- Carl von Dreson a creat bicicleta în anul 1814, aceasta era făcută din lemn, trebuia împinsă cu picioarele de sol și era numită „mașina pentru mersul pe jos”;
- În anul 1839, un fierar scoțian a vrut să îmbunătățească prima bicicletă, așa că i-a adăugat pedale;
- Prima bicicletă electrică a fost inventată în anul 1895.

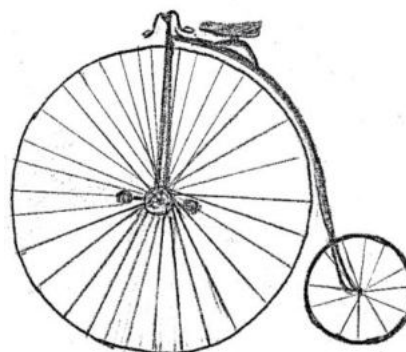
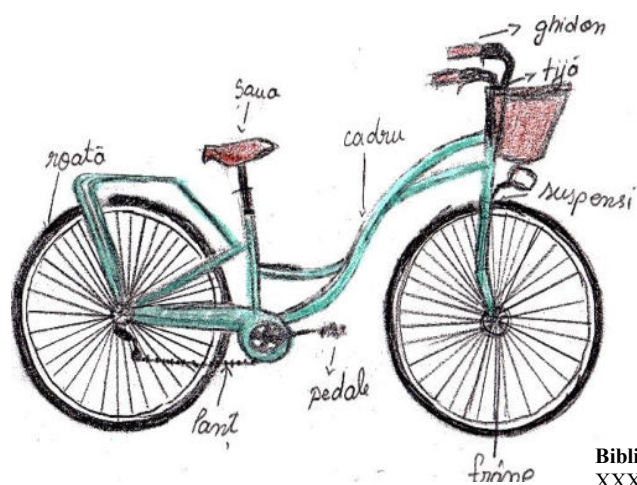

Larisa Fleacă, Luisa Murgu, clasa a VII-a A

Bibliografie selectivă:

- XXX – *Evoluția tehnologiei*. Oradea: Editura Aquila '93, 2001;
XXX – *Enciclopedie Științifică Ilustrată*. Oradea: Editura Aquila '93, 2008;
XXX – *1000 de invenții, descoperiri și idei geniale*. Oradea: Editura Aquila '93, 2009.

INVENȚII care au schimbat lumea

APARATUL FOTO

- În anul 1861, a fost realizată prima fotografie color. Fizicianul scoțian, James Clerk Maxwell a fotografiat o panglică de trei ori: cu ajutorul unui filtru roșu, albastru și galben, apoi a combinat cele trei imagini, obținând o imagine color;
- Primul aparat de fotografiat digital a fost creat în decembrie 1975 de către Steve Sasson, care a realizat o fotografie în 8 ore;
- Cel mai scump aparat de fotografiat a fost aparatul Leica 1923 O-series, care a fost vândut la o licitație cu suma de 2.790.000 de dolari;
- La fiecare 2 minute se realizează mai multe fotografii decât s-au făcut în anul 1800.

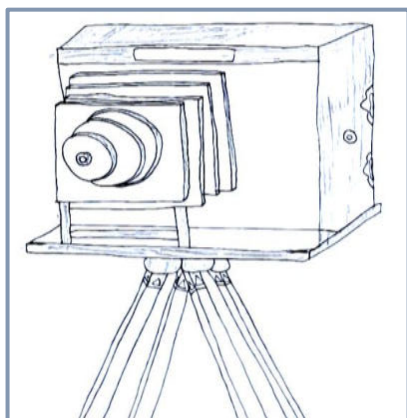

AUTOMOBILUL

A fost inventat de inginerul francez Nicolas-Joseph Cugnot, înainte de Revoluția franceză. Prototipul a fost prezentat publicului în anul 1769 și era destinat armatei, pentru transporturi de mare tonaj. Construcția lui a fost susținută financiar de Gribauval, ministrul de război al regelui Ludovic al XV-lea.

BECUL

Becul transformă energia electrică în lumină. A fost descoperit de Heinrich Göbel în anul 1854 și patentat de Edison în anul 1879. În timp, au apărut mai multe modele, din ce în ce mai economice: becul incandescent, becul economic, cu halogen, LED sau lămpi LED.



SUBMARINUL

- William Bourne, un matematician britanic a desenat planurile pentru un submarin în anul 1578. Patruzeci și doi de ani mai târziu, Cornelius van Drebbel, un inventator danez, a reușit să construiască un submarin. El a învelit o barcă cu vâsle, strânsă într-o piele impermeabilă și a montat tuburi de aer până la suprafață, pentru a furniza oxigen. Nu existau încă motoare, așa că vâslele treceau prin niște teci garnituri de piele. A făcut prima călătorie cu 12 vâslași în râul Tamisa, stând în submersie timp de 3 ore;
- Submarinele se mai numesc și U-boat, care este prescurtarea pentru U-boat, cuvântul german pentru „barcă sub apă”;
- Primul submarin cu propulsie nucleară, USS Nautilus, a fost lansat în anul 1955. În 1958, Nautilus a făcut prima călătorie sub calota polară, terminând călătoria de 2945 km (1830 mile) în 6 zile;
- Primul înconjur submersibil al Pământului a fost făcut în anul 1960 de submarinul nuclear USS Triton.

Cezara Răcuciu, Timeea Rusu, Sara Frățilă, Alexandra Mărginean, Cristina Bulie, Andreea Hunyadi, clasa a VII-a B

INVENȚII care au schimbat lumea

DOMNUL FORD

Domnul Ford s-a așezat pe scaun, cu genunchii tremurând și și-a îngropat fața în mâini. Acesta era punctul culminant, momentul adevărului... Dar ce urma să se întâmple nimeni nu știa: Oare va ieși glorios din această bătălie cu cele mai întortocheate cotloane ale minții lui? Sau va cădea în uitare și toată munca lui se va duce pe apa sâmbetei...?

Aceleași întrebări îi bântuiau mintea de când mașina Ford Model T a apărut pe piață... Vânzările au decurs neașteptat de bine – în parte pentru că mașina era ieftină și în parte pentru că Henry Ford a ieșit din tipare cu sistemul lui inovator, care a fost imediat copiat și de alte companii, bineînțeles... Apoi mașina a devenit și mai ieftină, iar după Primul Război Mondial, compania lui Ford a avut un nou record în vânzări! Dar ce folos dacă la finalul vieții inginerului a rămas singur și uitat de toți? Ce se va întâmpla cu amintirile lumii despre Henry Ford după ce acesta va muri...?

Ford a clătinat din cap, indignat la culme. Paradox mai mare decât acesta nici că a existat – să-și facă griji dacă va mai fi amintit de lume cel care le-a făcut accesibilă mașina tuturor americanilor – și nu numai! Dar așa a fost lumea mereu... Când cineva venea cu ceva nou pentru a îmbunătăți viețile oamenilor, ei întâi erau sceptici, după aceea îi slăveau creația, apoi îl izgoneau de tot din rândurile lor, lăsându-l în uitare... Și abia mult după moartea respectivului, oamenii începeau să-și amintească de el și de beneficiile aduse rasei lor, arătându-le abia atunci respectul pe care ar fi trebuit să i-l acorde de la început, de parcă astfel ar fi putut să se revanșeze cumva pentru ignorarea din timpul vieții! Domnul Ford și-a dat capul pe spate, a inspirat adânc și a închis ochii. Era prea obosit pentru alte cugetări și totuși mintea părea să-i funcționeze la maxim – poate că încearcă să profite de ultimele ei clipe de funcționare...

Bătrânul Henry Ford a deschis încet ochii și s-a uitat în jur prin cameră, trezit din senin de un imbold al subconștientului său. S-a ridicat și a început să se plimbe agitat. În ciuda faptului că atinsese vârsta de optzeci și trei de ani și a minții sale fragile, inginerul se ținea încă destul de bine pe picioare. A început să caute febril prin sertare, dar nu a găsit nimic. Apoi, licărul de amintire i s-a stins din minte, iar bătrânul indignat și deznădăjduit a căzut în genunchi și a mârâit. După câteva minute s-a târât din nou înspre fotoliu, s-a trântit în el și a început iar să cugete.

S-au întâmplat multe de când a ajuns pe piața mașina Ford Model T... Au urmat Primul Război Mondial, perioada interbelică, Marea Depresie, Al Doilea Război Mondial... Au fost niște ani foarte zbuciumați pentru bătrânul domn. Ford... Henry Ford a fost acuzat pentru părerile sale antisemite și comerțul, realizat mai mult sau mai puțin din disperare, cu naziștii... Apoi au avut de suferit și lucrătorii lui, iar compania Ford s-a destabilizat din ce în ce mai tare... După aceea, fiul lui, Edsel, a murit de cancer... Iar acum soția lui l-a constrâns să-și lase compania pe mâinile altora... Și el urma să se stingă aici, în Deaborn, Michigan, aproape de locul nașterii... Mai avea doar câteva ceasuri de trăit, știa asta, și deja-ntorsese casa pe dos de vreo cinci ori fără niciun rezultat.

Bătrânul s-a aplecat înainte, și-a pus coatele pe masă, și-a apăsât degetele pe tâmpile și a oftat din toți rărunchii... Trăia între trecut și prezent, între vis și realitate... Gândurile negre îl înghițeau ca un ocean întunecat ce izvora din cele mai ascunse cotloane ale minții sale întortocheate... Se gândea la cât de mult l-a costat faptul că a vrut să schimbe ceva, să ajute lumea... Oare ce s-ar fi întâmplat dacă n-ar fi intrat niciodată în fabrica lui Edison; dacă ar fi rămas un simplu ceasornicar pe tot parcursul vieții sale...? Poate că ar fi fost mai rău pentru lume și pentru cariera lui, dar pentru el poate ar fi fost mai bine – deși cu mai puțini bani... Și totuși, acum, dacă a avut de plătit un preț atât de scump pentru a face bine, oare avea să-și mai amintească cineva de el? Oare copiii de peste-un veac aveau să învețe la școală despre isprăvile lui? La urma urmei, nu e vina generațiilor viitoare că bătrânul Ford a fost izgonit de către semenii săi... Îi suna ceasul, simțea asta... S-a apăsat ușor cu mâna pe piept și... A reușit! A găsit ceva ce căuta!...

A scos din cămașă o cheie de Ford Model T – pe care scria „CELOR DE DUPĂ MINE – CUI PE CUI SE SCOATE, OM PE OM SE AJUTĂ...”, pe care a introdus-o în găurica pe care o făcuse în vechiul ceas pe care-l reparase la cincisprezece ani – cel care urma s-o deschidă ar fi găsit în el ultimul său testament, cu adăugări pentru autobiografia sa... Și astfel a închis ochii Henry Ford pe veci, în data 7 aprilie 1947, cu un zâmbet pașnic ce i se-ntindea pe față... Iar ce s-a întâmplat cu ceasul...? Ei, bine, asta e o altă poveste...

Cristian Băilă, clasa a VII-a A

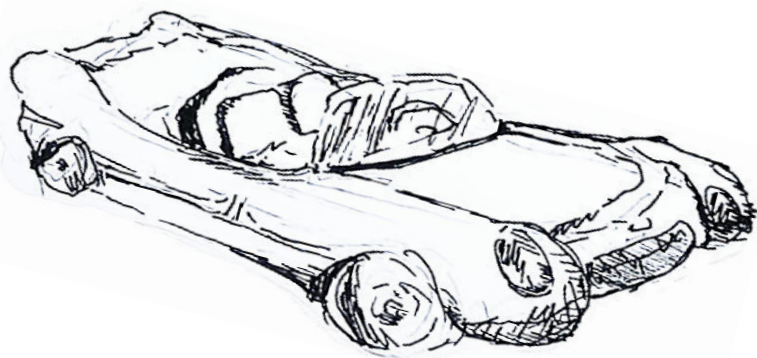

Tudor Mețiu, clasa a VII-a B

Transportul a făcut Pământul să pară un loc mai mic

Transportul este activitatea de deplasare a oamenilor și a bunurilor dintr-un loc în altul, fie pe uscat, pe apă sau în aer. Transportul este o inovație esențială omenirii care a permis deplasarea pe distanțe tot mai mari și descoperirea a de noi teritorii. Totodată, a ajutat și la formarea unor noi regiuni și țări, dar și la închegarea unei comunități globale. Elevii clasei a VII-a au luat acest subiect și l-au dezvoltat în proiecte ce detaliază căile, nodurile, terminalele, mijloacele de transport și evoluția lor.

prof. *Marioara Vonica*

Transportul a făcut Pământul să pară un loc mai mic, mai accesibil. Vehiculele au devenit din ce în ce mai performante, mai ieftine, dar și mai eficiente deoarece au redus timpul necesar călătoriei. Cel mai des întâlnit este transportul pe uscat, dar și transportul maritim sau aerian dețin un rol important pentru lumea noastră.

Transportul pe apă se practică și pe teritoriul nostru. „Mărița” este prima navă construită sub pavilion românesc. Corabia avea o capacitate de 115 tone, pavilionul și Jurnalul de bord, sunt păstrate în arhiva țării.

Zborul cu avionul este una dintre cele mai sigure căi de transport. Zilnic, mii de oameni aleg să se deplaseze folosind acest mijloc. Cutiile negre ale avioanelor (ce conțin informații despre traiectoria zborului înainte de prăbușire) sunt de fapt portocalii, pentru a putea fi găsite ușor, în caz de un accident.

Transportul a evoluat datorită invențiilor. Este incredibil faptul că azi putem să ne deplasăm dintr-o parte în cealaltă a pământului, doar urcându-ne într-un avion. Vehiculele pe care le avem astăzi au fost doar o simplă idee a unor scriitori, care ulterior a devenit realitate.

Exercițiu de imaginație: ne teleportăm în anul 1750. Singurul mijloc de transport este bicicleta, sau, pentru nobili, caleașca trasă de cai. Mașinile treceau foarte rar, pe cer zburau doar păsările, iar majoritatea oamenilor mergea doar pe jos. Ți-ai dori să trăiești o zi în această lume?

Andreea Hunyadi, Alexia Savu (VII B)

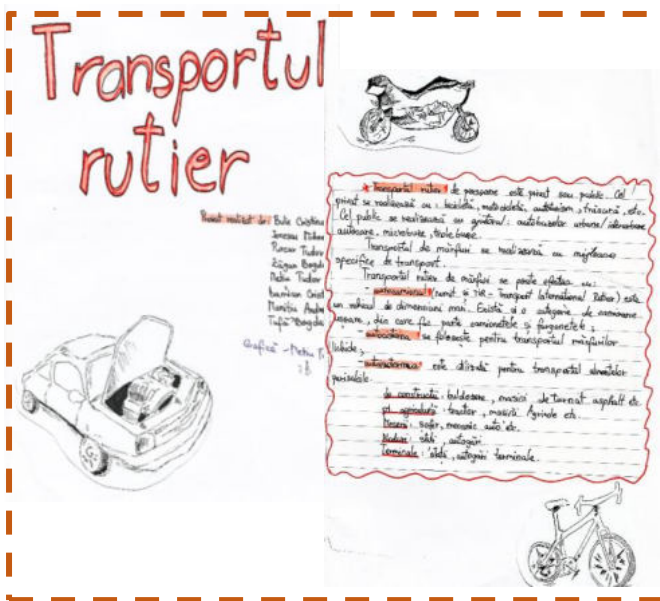

Imagini:

- Tudor Mețiu
 - Vanesa Cotruș
 - Larisa Fleacă
 - Maria Chiriță,
- clasa a VII-a B



Bibliografie selectivă:

XXX - Mijloacele de transport. Enciclopedie pentru copii. Oradea: Editura Aquila '93, 2002

C.N.G.L.
SIBIU
„Aequo animo”

Secțiunea

Concursuri și proiecte educaționale



Grafică: Mara State, clasa a VI-a A



MESAJ CĂTRE VIITORII LICEENI

(„Ce greșeală este să crezi că un copil, pentru că e mic, poartă în el visuri minuscule!” - George Enescu)

Concursul de roboți mobili

În data de 22 noiembrie 2022 s-a desfășurat prima etapă a „**Concursului de roboți mobili – powered by Marquardt**”, organizat de Facultatea de Inginerie – Departamentul de Mașini și Echipamente Industriale din cadrul Universității „Lucian Blaga” din Sibiu. Roboții noștri s-au întrecut pe un traseu de viteză format din tronsoane drepte, precedate de o succesiune de curbe. Trebuie să subliniez că acest concurs a avut loc în urma parcurgerii cursului de roboți mobili desfășurat fizic (în luna noiembrie 2022), în cadrul Facultății de Inginerie din Sibiu și online pe meet, classroom, iar toate materialele au putut fi studiate pe classroom de către elevii înscriși.

La secțiunea învățământ preuniversitar au participat 18 echipe formate din liceeni de la Colegiul Național „Gheorghe Lazăr” din Sibiu, Colegiul Național „Octavian Goga” din Sibiu, Liceul Teoretic „Onisifor Ghibu” din Sibiu, Colegiul Tehnic Energetic Sibiu, Școala Națională de Gaz Mediaș, Colegiul Tehnic „August Treboniu Laurean” Agnita, Colegiul Energetic Râmnicu Vâlcea și Colegiul Național „Mircea cel Bătrân” Râmnicu Vâlcea, clasamentul fiind următorul:

Locul I – Echipa Veloce – Colegiul Național „Gheorghe Lazăr” din Sibiu: Buta Pavel, Cristea Beatrice, Ghișoiu Diana Ștefania, Hambășan Vlad, Morariu Tudor Călin;

Locul II – Echipa HexBots – Colegiul Național „Gheorghe Lazăr” din Sibiu: Rusu Robert, Milea Matei, Voloșiniuc Adrian, Băcilă Raul;

Locul III – Echipa Infinitronics – Colegiul Național „Mircea cel Bătrân” Râmnicu Vâlcea: Popa Ana-Maria, Arișanu Mihai, Neacșa Andreas Alexandru, Bîrzescu Eduard-Ștefan.

În primăvara anului 2023, echipele se vor reîntâlni la **cea de-a doua etapă a concursului**, unde se vor întrece pe un **traseu cu obstacole** (linii întrerupte, senzori giratorii, intersecții etc.), câștigător fiind robotul care parcurge traseul în timpul cel mai scurt. În cadrul acestei etape este permisă echiparea suplimentară a platformelor cu anumite accesorii necesare identificării obstacolelor de pe trasee.

Felicitări Lăzăriștilor la concursul de robotică de la ULBS!
Clasa a IX-a I Premiul II,
clasa a XI-a I Premiul I



Felicitări echipelor de lăzăriști care s-au clasat pe primele două locuri în competiție!

Au coordonat activitatea prof. Carmen Popescu și prof. Monica Oancea. Mulțumim domnului informatician Cojocar Gabriel pentru sprijinul și ajutorul permanent oferit elevilor noștri pe parcursul anilor de gimnaziu și de liceu!

prof. Oancea Monica-Maria



Concursul de roboți mobili – powered by Marquardt

Facultatea de Inginerie a Universității „Lucian Blaga” din Sibiu, prin Departamentul de Mașini și Echipamente Industriale, a organizat în toamna acestui an școlar „Concursul de roboți mobili – powered by Marquardt”. Concursul se află la a șasea ediție și se desfășoară în două etape. Au fost înscrise la startul competiției 18 echipe de liceu, iar primele trei clasate în etapa întâi vor concura și în a doua etapă. Prima etapă s-a desfășurat pe parcursul a trei săptămâni în care fiecare echipă a învățat mai întâi cum să construiască un roboțel, iar apoi cum să îl programeze. În holul facultății a existat în permanență pista pentru antrenament, astfel fiecare echipă putând să își optimizeze roboțelul. Ziua concursului a fost cu mari emoții pentru toți concurenții. Pista pregătită pentru antrenamentul oficial, panoul de afișare, atât a timpului realizat de robot, cât și a clasamentului în timp real, copleșeau atât concurenții cât și susținătorii. Este un concurs diferit de cele cu care suntem toți obișnuiți, în primul rând pentru că fiecare membru al echipei dorește să își facă treaba cât mai bine pentru a nu-și dezamăgi colegii. Roboțelii parcurg traseul în două runde, iar în clasamentul final se ia în calcul timpul cel mai bun. Emoțiile nu se sfârșesc la finalul evoluției robotului, așa cum se întâmplă în alte competiții, echipele așteptând cu sufletul la gură și cu ochii îndreptați fie către traseu, fie către panoul de afișare evoluția fiecărui robot.

Urmează cea de-a doua etapă a concursului, unde echipele vor concura pe un traseu cu obstacole (linii întrerupte, sensuri giratorii și intersecții), iar robotul care parcurge traseul în timpul cel mai scurt va fi câștigător.

Este o experiență deosebită de care cred că ar trebui să se bucure cât mai mulți elevi pasionați de științele exacte.

(Beatrice Cristea - echipa Veloce)

În urma concursului de robotică la care am participat, am învățat mai bine lucrul în echipă, precum și aspecte din domeniul roboticii, de care aș fi interesată în viitor. Cursurile susținute înaintea concursului au fost de mare ajutor, precum și materialele auxiliare puse la dispoziție. În ziua concursului eram, bineînțeles, toți emoționați, deoarece în ziua precedentă tocmai ce am terminat oficial programarea roboțelului. Drept urmare, am fost extrem de surprinsă încă, în final, am obținut locul I. În afara acestei bucurii, m-au impresionat atmosfera competitivă precum și modul de organizare a concursului, instructorii fiind de mare ajutor. Mă bucur că am putut lua parte la acest concurs alături de colegii mei și așteptăm cu sufletul la gură etapa a doua.

(Diana Ghișoiu – echipa Veloce)

Pe data de 22 noiembrie am participat la primul concurs de robotică și pot spune că aștept cu nerăbdare următoarea etapă. Neștiind la ce să mă aștept atunci când m-am înscris, nu eram sigur dacă voi reuși să înțeleg sarcinile de lucru sau să pot coopera cu echipa, însă o dată ce ne-am apucat de lucru și am pus totul cap la cap am rămas plăcut surprins de cât de repede evoluam. Am învățat electronică și programare de bază pentru a putea, împreună cu echipa noastră, să venim cu un roboțel competitiv în ziua concursului. Odată ajunși acolo, am fost întâmpinați de o atmosferă primitoare, foarte multe echipe din diferite licee fiind prezente și dornice să câștige. Cu toate acestea, susținuți de către doamna noastră dirigintă, am reușit să luăm premiul I. A fost o experiență captivantă ce mi-a stârnit interesul pentru acest domeniu al roboticii.

(Pavel Buta – echipa Veloce)

Pot să spun că am avut o experiență plăcută. Concursul a fost interactiv și foarte interesant. Mi-a plăcut tema, fiind o provocare. Sunt de părere că toți am avut câte ceva de învățat. Am câștigat, deoarece am lucrat ca o echipă și am fost foarte uniți, fiecare dintre noi aducându-ne aportul. A fost un proiect ambițios, pentru că nu este ușor să încerci să ajungi în top. Am apreciat atmosfera concursului și modul în care a fost organizat. Aștept cu nerăbdare a doua etapă.

(Vlad Hămbășan – echipa Veloce)

PRELUĂM ȘTAFETA!

Robotica și cercul de robotică de la Colegiul Național „Gheorghe Lazăr” Sibiu

Paul I. Țiplic și Andrei M. Țiplic, clasa a VIII-a A

De-a lungul secolelor al XX-lea și al XXI-lea, viața oamenilor s-a modificat considerabil datorită electronicii și roboticii. Pentru orice activitate ne folosim de roboți și de diverse divece-uri electronice, de la smartwatch-ul de pe mână până la mașini și utilaje din fabrici. Dar ce este, de fapt, robotica?

Robotica, în sensul larg, este știința care se ocupă cu tehnologia, proiectarea roboților, necesitând cunoștințe de electronică, programare și mecanică.

PRIMI PAȘI ÎN ROBOTICĂ...

Înainte să montăm sau să programăm, am învățat câteva noțiuni generale precum: ce este un circuit electric, ce este un robot? Ce este o rezistență, un led, o placă Arduino sau un senzor? În rândurile de mai jos o să vă răspundem la aceste întrebări și la multe altele.

Cum se programează o plăcuță Arduino? Ce este un cod Arduino? Farmecul roboticii și ce am învățat? Ce înseamnă pentru noi cercul de robotică? Reguli de funcționare.

Robotul este un sistem compus din mai multe elemente mecanice, senzori, actuatori precum și un mecanism de direcționare. Aceștia pot fi împărțiți în roboți manipulatori (o mașină automată cu un manipulator și un dispozitiv de comandă programat) sau mobili (o mașină în care există un șasiu în mișcare cu unități controlate automat). Un circuit electric este o cale electrică închisă (cu dus-întors) pentru curentul electric.

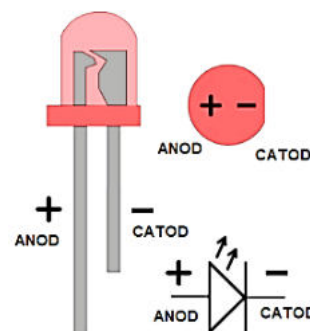

LED-urile sunt dispozitive semiconductoare ce emit lumină atunci când sunt parcurse de curent. Pentru a identifica corect terminalele (cel pozitiv, respectiv cel negativ), putem urmări lungimea piciorușelor (conventional, anodul e mai lung). Alimentat invers nu va funcționa, dar alimentate corect, acestea se vor deschide după ce la borne se va depăși o anumită valoare de prag ce depinde de culoarea LED-ului.

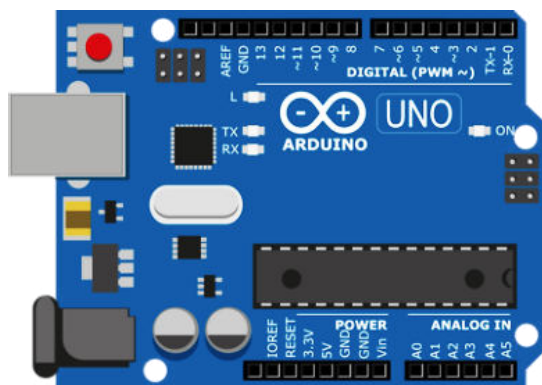

Primii pași în robotică...

O plăcuță Arduino e ca un minicomputer care, cu componentele software și hardware (precum o plăcuță LCD) potrivite, constituie baza unor prototipuri pentru construirea unor senzori și roboți care relaționează cu mediul înconjurător. Astfel, cu o plăcuță Arduino se pot măsura distanțe, temperatura, cantitatea de monoxid de carbon, intensitatea sunetului etc.

Am pomenit în rândurile de mai sus de componente software, care pe lângă sistemele de operare a calculatorului, mai reprezintă codul cu care operează Arduino. În acest sens, codul Arduino are două secțiuni:

- Secțiunea setup, în care se scrie, de obicei, un cod de inițializare, fiind rulată o singură dată când placa e alimentată;
- Secțiunea loop, în care se scrie partea principală a programului, fiind rulată cât timp placa e alimentată.

LEGEA LUI OHM

Esențială pentru robotică este fizica, mai ales Legea lui Ohm. Aceasta spune că într-un circuit, intensitatea curentului electric (I) este direct proporțională cu tensiunea aplicată (U) și invers proporțională cu rezistența din circuit (R). Astfel, este dată formula matematică $I=U/R$. Dar la ce ne folosește această lege în robotică? În mod normal, LED-urile și alte componente rezistă la anumite tensiuni ale curentului electric și în momentul în care aceasta este depășită LED-ul se arde. Pentru a controla intensitatea și tensiunea din fir e nevoie de o componentă numită rezistor și, știind formula se poate calcula valoarea acestuia (în Ohmi) și unde trebuie amplasată.

DIN EXPERIENȚA PERSONALĂ:

În cadrul Colegiului Național „Gheorghe Lazăr” Sibiu s-a organizat un cerc de robotică coordonat de domnul profesor Gabriel Cojocar, cerc la care s-au înscris și au participat mai mulți elevi, printre care și noi.

Acest cerc ne-a ajutat enorm să înțelegem tehnologia de care omenirea a ajuns atât de dependentă. Am construit alarme, semafoare, senzori, ceasuri digitale, iar în prezent asamblăm un radio. Astfel ne-am îmbunătățit abilitățile practice. Robotica, electronica, programarea sunt meserii ale viitorului și această inițiere pe tărâmul informaticii ne va ajuta într-un viitor mai puțin sau mai mult apropiat...



DIN EXPERIENȚA PERSONALĂ:

...Prima oară când am luat contact cu robotica era la cercul realizat de domnul profesor de informatică, într-o cameră albă, ce părea în ochii noștri un laborator dintre cele mai performante, un laborator demn de NASA. Acolo, grijile de la școală au dispărut și împreună cu colegii noștri vorbeam, făceam glume, dar și munceam. Nu era o mândrie mai mare decât atunci când îl chemam pe domnul profesor, spunându-i că aparatul construit cu greu funcționează. De fapt, acesta era, pentru noi, farmecul cercului de robotică: să vedem că ceva construit de mâinile noastre funcționează perfect. Nu ne lăsam descurajați de defecte sau de greșeli, mai verificam odată codul sau asamblarea până reușeam să eliminăm eroarea.

Pentru noi acest cerc a însemnat și încă reprezintă o sursă de învățare, de informare, de creare și de dezvoltare a capacităților noastre. Am învățat să construim diferite aparate și să scriem tot felul de coduri, primul pas spre a ajunge pentru a programa roboți.

Membri Clubului de robotică:

- **Robert Dascălu, Andrei Țiplic, Paul Țiplic**, clasa a VIII-a A
- **Victor Vușmuc, Tudor Ranf, Marco Spada, Radu Țugneanu, Iris Neacșu, Daria Ilisei**, clasa a VIII-a B

La început am pornit în pași mici: mai întâi am învățat cum funcționează un led, apoi am început să programăm pe o placă Arduino. Mai întâi am făcut un led clipitor. Pentru acesta am folosit diverse fire electrice cu care am legat catodul și anodul ledului de pinurile GND 3 și 8 (vezi imagine)

Următorul circuit care l-am creat a fost pentru un led RGB. UN program mai complicat, mai ales că ledul RGB putea străluci în mai multe culori. Ne-au trebuit trei rezistențe și patru fire legate de pinurile de pe plăcuță 9, 10, 11 și GND într-un montaj ca din imaginea alăturată.

Deprizând-ne cu aceste programe, domnul profesor a ridicat ștacheta și ne-a învățat să facem un semafor. Aici ne-a trebuit mai multă îndemânare, programarea plăcuței a fost mai dificilă, iar montarea mult mai complexă. Ne-am folosit de 5 leduri: două roșii, două verzi și unul galben, 6 rezistențe, un buton și de un buzzer (un fel de sirenă), legate de placa Arduino.

(vezi imaginile de mai jos)

```
const int led = 8;
//definirea variabilei led corespunzătoare portului digital 8 unde va fi conectat anodul LED-ului

void setup() {
  pinMode(led, OUTPUT);
  //se declară pinul led ca fiind de ieșire
}
void loop() {
  digitalWrite(led, HIGH);
  //scrie valoarea 1 logic pe pinul led (aprinde led)
  delay(1000);
  //întârzie 1000ms (păstrează led aprins 1 secundă)
  digitalWrite(led, LOW);
  //scrie valoarea 0 logic pe pinul led (stinge led)
  delay(1000);
  //întârzie 1000ms (păstrează led stins 1 secundă)
}
```

Semafor electronic

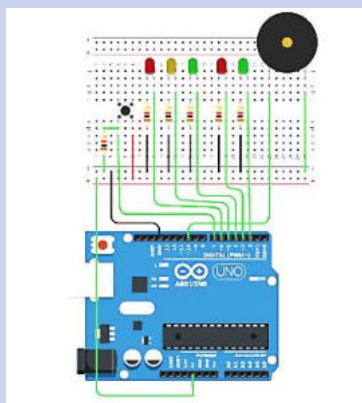

Am trecut apoi la senzori, primul realizat fiind un senzor de distanță bazat pe undele sonore, apoi unul de presiune, temperatură și umiditate, folosindu-ne de mai multe extensii de program.

Am început apoi să asamblăm un ceas. Mai întâi, am învățat cum lipim cu fludor, ce componente am folosit pentru ceas și la ce sunt necesare. Iată mai jos lista componentelor necesare:

- 15 rezistențe care se opun trecerii curentului electric, asigurându-se că nu se vor arde circuitele;
- 3 condensatorii ceramici și 4 electrolitici care înmagazinează energia electrostatică;
- 7 tranzistorii, folosiți pentru a amplifica puterea electrică;
- un oscilator de cristal, folosit pentru a menține sincronizarea (ca la ceasurile cu cuarț), pentru a obține un semnal de ceas stabil pentru circuitele digitale integrate;
- 4 led-uri;
- 3 diode semiconductoare, folosite pentru a asigura „curgerea” curentului electric într-o singură direcție, fără să opună rezistență și fără a cauza pierderi de electricitate;
- 3 afișaje pentru arătarea orei;
- un buton;
- lăcașul bateriei;
- 3 sărmulițe metalice;
- un microcip, unde se află stocat codul pentru funcționarea ceasului;
- un soclu pentru legarea microcipului de circuit;
- conector pentru baterie.

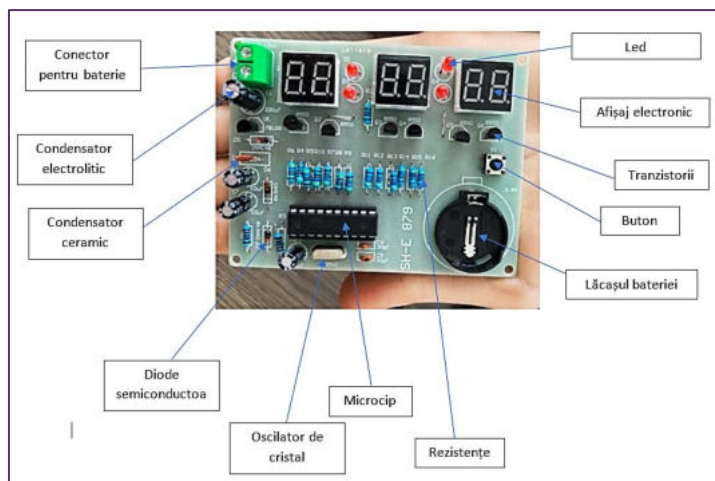

Montaj ceas digital

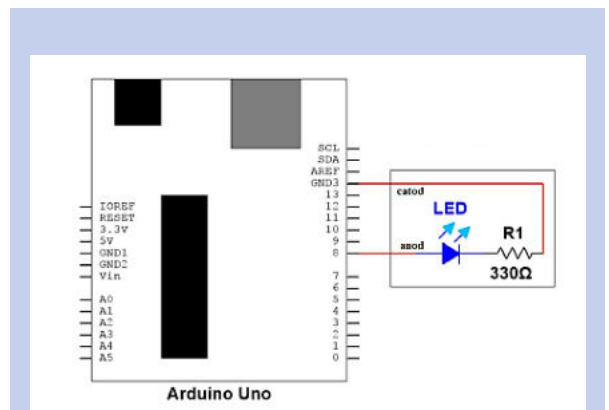

Montaj led pulsatoriu

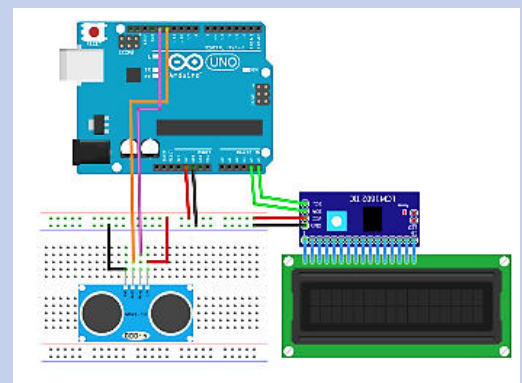

Montaj pentru măsurarea distanței ultrasunete și afișaj numeric

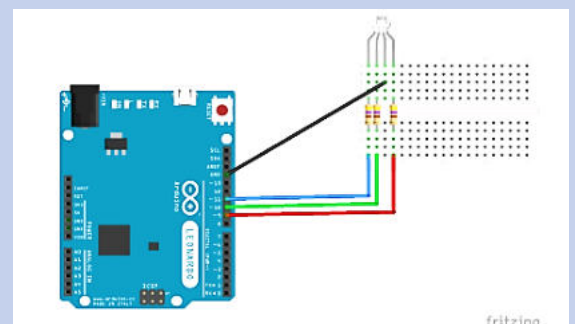

Cod sursă Montaj cu led RGB

**Coordonator:
prof. Gabriel Cojocaru**

PRIETENIA ȘI CARTEA NE ADUNĂ LA SIBIU

Scriitori în școli

Coordonator: bibliotecar Marinela Rusu



Programul întâlnirii a inclus:

- **Lansarea colecției „Scripta manent”,** apărută la Editura „Detectiv literar” București, 2022, care cuprinde 8 volume de poezie (Liliana Albu, Florin Dochia, Anica Andrei-Fraschini, Dorel Mancaș, Ștefana Cristina Marcu, Angela Stoian Mihai, Mihai Constantin Ticu, Diana Trandafir);
- **Lansarea revistelor școlare:** („Laboratorul de idei” și „LYCEUM”);
- **dialog cu membri de redacție;**
- **lectură din creațiile elevilor CNGI;**
- **Semnale editoriale - cele mai recente apariții editoriale ale unor scriitori participanți la tabără** (Ana Ardeleanu, Otilia Ardeleanu, Miara Bahna, Daniel Bratu, Violeta Craiu, Livia Dimulescu, Emilian Marcu, Iulia Ralia Raclaru, Mariana Rogoz-Stratulat).

Sibiul a găzduit în luna iulie 2022, cea de-a XIV-a ediție a Taberei de creație și Re-Creație „Scripta manent”. Evenimentul a fost organizat de *Asociația Universul Prieteniei Iași*, în parteneriat cu *Asociația „Liga culturală” Sibiu*, *Editura „Detectiv literar” București*, *„Grădinița lui Mickey” Sibiu* și *Colegiul Național „Gheorghe Lazăr” din Sibiu*.

A fost o acțiune amplă care a adus împreună personalități culturale, scriitori, plasticieni, muzicieni, dar și elevi sibieni pasionați de frumos. O activitate inedită prin amploarea ei, dar și incitantă, care ne-a făcut să uităm că este vacanță, vară și soare și să ne căutăm refugiul între rafturile cu cărți din Centrul de Documentare și Informare.

Subiectele abordate au fost diverse. Am vorbit despre aspectul și conținutul unui volum de debut, despre editarea unei cărți, despre primii pași în viața literară, despre întâlniri ale adolescenților pasionați de lectură și creație, despre importanța lecturii și a documentării prealabile, despre evoluția în timp a stilului de scriere, dar și despre critica de carte sau despre stilurile abordate (haiku, catren...).

Au participat la întâlnire reprezentanți ai redacțiilor celor două reviste ale colegiului. Ana Timofte, elevă în clasa a IX-a I și redactor al revistei LYCEUM, ne-a făcut o scurtă prezentare a ceea ce înseamnă editarea unui prim număr: dificultatea de a face cunoscută revista în rândul elevilor și strângerea materialelor, importanța implicării și ajutorului primit din partea cadrelor didactice, dar și bucuria de a participa la crearea unui lucru care va dăinui: „Realizarea unei reviste școlare nu este ușoară – presupune multă muncă, dar și satisfacție”.

Vă invităm să urmăriți, în rândurile de mai jos, câteva dintre curiozitățile noastre - Dialog cu **Florin Dochia**, cunoscut scriitor câmpinean, redactor-șef la „Revista nouă”, membru al Uniunii Scriitorilor din România, organizator a numeroase tabere de creație adresate elevilor din toată țara (sub egida Asociației Universul Prieteniei).

Fiecare scriitor are un stil propriu? Sau este ceva care se schimbă pe parcurs? Îți schimbi stilul datorită factorilor externi? (Andra Radu)

Stilul ține de propria personalitate, de experiența pe care o acumulezi de-a lungul timpului. Este bine să fii capabil să scrii în forme diferite – haiku, sonete sau poezie clasică. Să vezi lumea pe care vrei să o expui în proză. Este important ca textul să conțină acțiune și dialog. Ce iese la suprafață trebuie să fie emanația sufletului – acesta este scopul artei. Artele se nasc dintr-o singură sursă: muzica. Atunci când scrii, trebuie ținut cont de ritm și de vibrație. În timp, fiecare creator de artă evoluează. Caută noi metode de a provoca emoția! De exemplu, muzica baroc te ajută să gândești.

Există o anumită vârstă pentru a crea?

Nu există o vârstă anume. Inspirația poate veni în primii ani de viață sau la bătrânețe. Pentru a realiza un text frumos și încheșat este important să te exprimi simplu, nu simplist. Creația este mișcare. Orice lectură, o imagine din natură, o melodie aduce un spor de originalitate, de mișcare. Scriu, apoi scriu tot mai bine, îmbogățesc limba română astfel încât textul să nu zgârie.

Ați simțit vreodată că puneți o parte prea mare din sufletul dumneavoastră în text?

Nu. Este important nu cât, ci cum transpui. De exemplu, regula de bază pentru orice text jurnalistic este să răspundă la câteva întrebări: cine, ce, unde, când, de ce? Textul jurnalistic este tot un act de creație. Este important să îți crezi obișnuința de a scrie. Intră în reflex. Alături de regulile de bază.

Importantă pentru noi a fost și interacțiunea cu domnul **Firiță Carp**, directorul Editurii „Detectiv literar” din București, o persoană cu un talent oratoric deosebit, cu un limbaj elevat și cu o percepție excepțională a frumosului: „*Scopul meu este de a aduce prin cărțile editate mai multă bucurie în lume*”.

Ne-a vorbit despre creativitate și despre transmiterea emoțiilor prin scris, despre rolul cărții în viața și în dezvoltarea omului: „*am sentimentul că lucrez și eu la aceste cărți, chiar dacă nu lucrez (cu referire la arta creației), dar mă motivează dragostea pentru frumos, bucuria de a face ceea ce îmi place*”.

Ne-a vorbit despre trecut, despre lucrurile care îl leagă de orașul nostru – este fost elev al Școlii Militare de Maiștri Militari și Subofițeri pentru Comunicații, Tehnologia Informației și Apărare Cibernetică din Sibiu. Ca și în cazul doamnei Mariana Rogoz Stratulat, revenirea la Sibiu înseamnă reîntoarcerea în lumea adolescenței și a primei tinereți: „*Pentru mine, această ediție a Taberei de creație înseamnă și bucuria de a fi în Sibiu – este interesant modul în care viața îți poartă pașii în locurile din trecut*”.

„Am lecturat cu mare interes și plăcere revistele școlii. O recomandare pe care aș dori să v-o fac este următoarea: atunci când aranjăm textul în pagină este important să ținem cont de psihologia lecturii, să acordăm atenție raportului dintre dimensiunea coloanei și a caracterului, dar și proporției dintre text și imagine. Sunteți pe drumul cel bun! Vă doresc să fiți voi înșivă!”

Echipa CNGL: Ana Timofte, Andra Radu, Andra Dachin (IX I) Larisa Radu (VI B), Cristian Băilă (VI A), Maia Loloiu (VIII A), Responsabil CDI - Marinela Rusu





DESCOPERIM MUNȚII CINDREL

(Clasa a VII-a A, diriginte prof. Raluca Filip)





Traseu montan: Centrul Rășinariului - Biserica Sfanta Treime - Casa memorială Emil Cioran - Casa memorială Octavian Goga - Culmea Fraga - Valea Caselor - Rășinari

Astăzi am avut parte de cea mai frumoasă zi din viața mea. De dimineață am luat autobuzul și am pornit spre Rășinari. Era destul de frig. După vreo jumătate de oră, am ajuns în frumosul sat din Mărginime. Întâi am vizitat două Case Memoriale, ceea ce mi s-a părut destul de interesant, dar trebuie să recunosc că abia așteptam să începem urcușul. De fapt, urcatul părea cea mai bună parte din excursie. Ei bine, cel puțin până când am experimentat pe propria mea piele. A fost destul de obositor, dar a meritat să îndur atâta oboseală. După mult mers prin pădure, după multe urcușuri și coborâșuri, în sfârșit am ajuns în vârf. Priveliștea era uluitoare. Din vârf se putea observa atât Rășinariul, cât și Sibiul. Mi se tăiase răsuflarea. Stăteam și mă uitam la toată întinderea nesfârșită și verde, mângâiată de razele marelui astru de foc. În adâncul meu simțeam o tristețe nesfârșită, doar gândindu-mă că, în câteva ore, totul va aparține de trecut.

Când venise momentul să ne întoarcem, i-am spus rămas bun peisajului magnific și am început să cobor plângându-mă iar de durere de picioare, deși abia pornisem. Când am coborât în Rășinari, m-am așezat pe niște scări, în așteptarea autobuzului.

Odată urcați în autobuz priveam pădurea înverzită pe măsură ce ne îndepărtam mai mult de Rășinari. Într-o jumătate de oră, eram deja în stația de autobuz așteptând să fim luați de părinți și reflectând la cele întâmplate astăzi.

A fost o zi minunată și presimt că nu a fost ultima, dar nu pot prezice viitorul, așa că o să las totul pe mâna destinului și o să văd ce îmi rezervă viitorul în continuare. **(Boldea Miruna)**

Această drumeție a fost minunată, peisajele, începând chiar din Rășinari, au fost spectaculoase. Nu a fost o drumeție deloc grea. Am jucat și un joc cu sfoara, o încercare de a recrea lanțul trofic. Prin binoclu se putea vedea vârful Negoiu, care se înalță mareș peste plafonul de nori. **(Baias Andrei)**

Este toamnă. Soarele scaldă orașul în lumină și mângâie chipurile copiilor entuziasmați de plecare. Alături de doamna dirigintă așteptăm autocarul în stație. Toți suntem nerăbdători să ajungem la destinație, așa că, atunci când a sosit, am urcat grămadă și ne-am așezat acolo unde am găsit loc.

Drumul a fost liniștit. Toată lumea privea pe geam fascinată de culorile aprinse, care au îmbrăcat natura într-o mantie veselă. Când am ajuns la Rășinari, am vizitat casa lui Emil Cioran și a lui Octavian Goga, apoi am plecat spre traseul nostru. Ne îndreptam spre vârful Fraga din Munții Cindrel.

Drumul obositor a fost uitat o dată cu priveliștea uimitoare care își scria povestea în depărtare. Copacii înalți mi-au captat atenția. Natura m-a uimit. Văd niște floricele mici și mov, dar până să îmi dau seama ce sunt un coleg strigă tare: Brândușe!, iar apoi toată lumea își întoarce privirea spre poiană.

După câteva ore, am ajuns în vârf. Norii înghițeau munții din depărtare. Am fost surprinsă cât de sus am urcat. Casele păreau a fi pentru păpuși. Am făcut câteva fotografii, iar apoi am plecat înapoi.

Cu toții am ajuns cu bine și ne-am hotărât să planificăm cât de curând o nouă excursie. **(Roșianu Karina)**

A fost minunat aerul curat de munte. M-a impresionat peisajul de poveste și munții care se vedeau de pe vârful Fraga. **(Miheș Ana-Maria)**

M-a impresionat peisajul colinelor, care mi-a încărcat sufletul cu bucurie. Toate plantele și vietățile pe care le-am întâlnit au fost foarte gingașe. Priveliștea din vârful muntelui a fost încântătoare și spectaculoasă.

(Trîmbiș Andreea)

Când am fost pe vârful Fraga m-am simțit foarte bine pentru că am avut o activitate diferită... într-o zi de școală. Am învățat lucruri interesante și cel mai important este că am fost alături de prietenii și colegii mei.

(Buta David)

ȘCOALA NOASTRĂ IDEALĂ!

Coordonator: prof. Ramona Săftescu

„Omul nu poate deveni om decât dacă este educat”

(Johann Amos Comenius - "Didactica magna").

Educația ne formează, modul în care suntem educați și crescuți influențând direct cum judecăm, acționăm și cum percepem lumea din exterior. Școala este cel mai influent factor asupra tipului de persoană care o să devenim, societatea modelându-ne codul moral și integritatea ca indivizi. Viitorul este pus direct în mâinile sistemului de educație.

Așadar, există multiple opinii asupra a ceea ce ar trebui îmbunătățit, adăugat sau chiar eliminat din modul în care educăm noile generații, însă este greu de decis ce schimbări ar fi cu adevărat benefice și sub ce sistem de referință ar trebui făcute aceste alegeri cruciale.

Sinceritatea este o bună unitate de măsură, motiv pentru care ar trebui să ne întrebăm ce dorințe au copiii ale căror percepții nu au fost încă alterate de rigoare, reguli sau răutate. Cum văd elevii clasei a V-a o „școală ideală”?



Ideea de școală ideală este relativă, deoarece fiecare dintre noi are alte așteptări dar, imaginându-ne că există o asemenea școală, perfectă, aceasta ar fi școala în care copiii și profesorii merg cu plăcere, fără a se simți obligați în vreun fel sau altul. În școala ideală am ieși mai mult în natură, am vizita fabrici pentru a vedea exact cum sunt produse diverse lucruri care ne înconjoară, am învăța despre mediu și animale, despre relațiile dintre noi, despre emoții...

Numărul de elevi din clasă nu ar depăși cincisprezece elevi, pentru ca profesorul să aibă timp pentru fiecare în parte, pentru a-i ajuta să-și descopere înclinațiile, preferințele sau talentul personal.

Școala mea de vis este foarte mare, cu multe clase dotate cu aparatură de ultimă generație. În această școală copilul își alege materiile pe care dorește să le aprofundeze, sunt mai puține materii obligatorii, astfel, după terminarea școlii va avea cunoștințe mai multe din domeniul care îl interesează. Ar fi o școală de vis, cu săli pentru activități diverse, o sală pentru activități practice, mobilier cu rotile, sală de clasă cu tablă grafică pe care scriu profesorii, iar elevii primesc tema pe mail pentru a nu mai fi nevoiți să scrie în caiete, cantină școlară și bazin olimpic și o curte mare cât o grădină botanică.

Carla Lăzăroaie, clasa a VI-a A

Școala ideală, pentru mine, înseamnă ca atunci când învăț să mă bucur de noile informații acumulate, nu să fiu stresată de nota unui test sau de corectarea unei teme.

Mi-ar plăcea ca orele să se desfășoare în aer liber, să putem admira natura în timp ce studiem, să ne putem inspira la română, să ne vină idei de rezolvare a problemelor la mate, să auzim ciripitul păsărelor la muzică... Nu să privim spectacolul naturii printre crapăturile ferestrelor sau printre paginile caietelor. Desigur, dacă vremea ne permite.

De asemenea, consider că ar fi mult mai ușor și mai interesant să avem scări rulante sau lifturi, poate chiar tobogane. Nu ar mai trebui să cărăm ghiozdanele grele dis-de-dimineață până la etajul 2!

Unele dintre materiile noi, pe care aș dori să le avem, sunt:

- ora de gătit
- ora de cinema
- înot, baschet sau volei în afara orei de sport
- ora de modă
- ora de astrologie

În cadrul școlii, ar fi distractiv să existe un târg privat doar pentru elevi, de Crăciun și de Paște.

Toate aceste idei ar transforma școala într-un loc în care aș veni cu cea mai mare plăcere!

Mădălina Țimonea, clasa a VI-a A

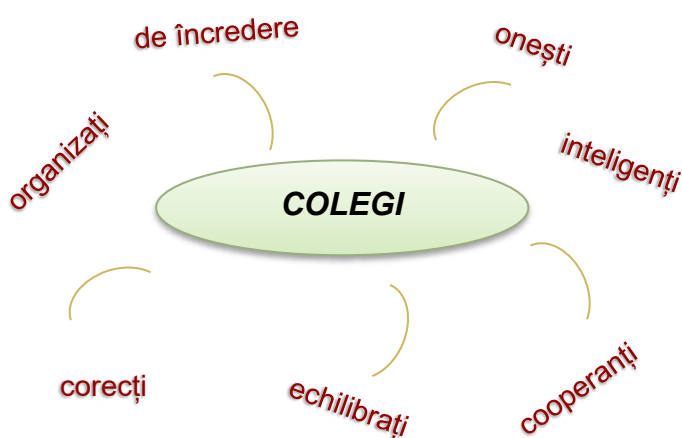

Școala noastră ideală ar avea o piscină pentru ora de sport, un teren de fotbal cu iarbă, un teren de baschet și un parc. De asemenea, în curtea școlii ar exista un magazin cu mâncare și multe alte lucruri, iar în acest magazin este totul gratis. Când este cald afară și nu plouă, cursurile se țin în aer liber.

Profesorii nu ar mai da note, iar copiii ar învăța lucruri practice și interesante. De asemenea, nu ar mai exista teme, deoarece copilul trebuie să aibă timp liber pentru a-și dezvolta pasiunile și pentru a petrece timp cu familia sa.

Copiii ar face mai mult sport și, o dată la două luni, elevii vor avea o săptămână cu proiecte în exteriorul școlii. Orarul ar fi de patru ore pe zi, cu pauze de cincisprezece minute și o pauză mare de douăzeci și cinci minute.

Scopul acestei școli ar fi ca oricine să vină aici cu plăcere, să învețe lucruri noi și să comunice cu colegii.

Vaida Daniel, Ilinca Tomescu, Oana Vecerdea, Adelina Topârcean, clasa a VI-a A



Proiecte realizate de: Tudor, Mara, Luca, Sara, Cristian, Oana, Nadia, Teodora și Robert, clasa a VI-a A



Jurnal de Olimpiadă

– OLLR 2022, Târgoviște –

18 – 22 aprilie

Maia Loloiu, Anisia Oncioiu și Cristian Băilă - C.N.G.L. Sibiu



Luni, 18 aprilie, SOSIREA:

Este deja întuneric când ajungem în Târgoviște. Nu distingem clădiri sau oameni, ci doar contururi de negru-alb presărate printr-o galaxie de lumină. Doar becuri stradale ne luminează calea prin noua lume.

Festivitatea de deschidere a fost chiar frumoasă. După ce toți oficialii invitați și-au finalizat discursurile, am vizionat un film de-un sfert de oră, prin care gazdele ne-au prezentat Târgoviștea. Apoi, festivitatea s-a-ncheiat și ne-am întors cu toții la hotel.

„Când am văzut camera de hotel, m-am simțit instant ca la cămin și melodia „Ani de liceu” a început să îmi bubue în cap. Dar nu mă plâng, pentru că ar fi putut fi și mai rău...”

După ce am lăsat cheia la recepție – avem o singură cheie pe cameră, și trebuie s-o lăsăm la recepție de fiecare dată când plecăm – , și i-am comunicat profesoarei noastre însoțitoare, Denisa Frătean, unde vom sta fiecare din noi – Alexandra dintr-a V-a, din Mediaș, va sta în altă parte, cu părinții și cu fratele ei dintr-a VIII-a, Vlad, eu stau în camera 110, fetele, Anisia dintr-a VII-a și Maia dintr-a VIII-a, pe ele sigur le știți, stau în camera 413, împreună cu încă o fată, care e din lotul de la Sălaj, iar domnișoara profesoară stă în camera 608, cu profesoara însoțitoare a lotului din Suceava.

Observaserăm, între timp, că toată lumea purta ecusoane cu numele și județul. Bine, acea „toată lume” era organizată în loturi care stăteau într-un șir bine organizat.

Zece minute mai târziu, eram cu toții așezați la masă. Cina ne-a plăcut! Am ras tot din farfuria. Mâncarea gustoasă înveselește mereu sufletul călătorului obosit și hrănește curiozitatea neîncetată...

Domnișoara Frătean ne-a condus în camerele noastre. A fost o zi care a durat cât o veșnicie. Și acum ne întrebăm: oare cum va fi mâine? Abia așteptăm proba scrisă! „Sunt gata să fiu acoperit de somn și de întuneric, afundându-mă în singurătatea mea...”

ZĂMBEȘTEEE!!!



Marti, 19 aprilie, ziua PROBEI SCRISE:

Zorii zilei ne întâmpină cu nuanțe de cenușiu și umezeală. Orașul pare adormit, iar visele ce ne-au umblat prin minte peste noaptea ce-a trecut au sporit incredibilul acestei unice experiențe...

Micul-dejun s-a desfășurat în liniște, într-o simfonie de tacâmuri lovind farfurii de porțelan și în abur de ceai de fructe. Am povestit, am râs, am glumit și-am băut apă – șampania victoriei sărbătorită în avans, cum îi ziceam noi...

Ne-am echipat cu acte de identitate, instrumente de scris și haine groase, apoi am pornit spre Colegiul de pe strada de alături, unde urma să susținem examenul – scopul călătoriei noastre de 233 de kilometri și cinci ore de parcurs cu microbuzul...

Proba scrisă a fost mai frumoasă decât ne așteptam. A urmat apoi vizitarea câtorva fragmente din istoricul oraș, Târgoviștea. Ne-am plimbat până la Turnul Chindiei (era în renovare!) și am fotografiat impunătoare opere de artă din cadrul muzeelor de istorie.

La final de zi, am rămas cu cele mai frumoase impresii și gânduri bune...

„Emoțiile au fost ca o negură amară ce s-a perindat prin suflete de cititori, dar atmosfera de basm de aici ne-a făcut să uităm de griji și să trăim din plin această experiență splendidă, plină de surprize și de oameni minunați.”

(Anisia Oncioiu)

„A fost o experiență unică, nouă, inedită. M-am bucurat de fiecare clipă... Am avut un program încărcat, dar m-am bucurat din plin de toate activitățile, în ciuda vremii nefavo-rabile de ieri. M-am înțeles bine cu colegii și mi-am făcut mai multe cunoștințe. Doamna profesoară este săritoare și vrea să fie de maxim ajutor, ghidându-ne prin Târgoviște alături de voluntari. Încerc să scot maximul de bucurie din fiecare moment și dau tot ce am mai bun din mine la probe. Recunosc că, pe lângă toate activitățile, aștept și afisarea rezultatelor... Fie ca cei mai buni dintre cei mai buni să câștige!”

(Băilă Cristian Andrei)



Miercuri, 20 aprilie, ziua PROBEI ORALE:

În sfârșit, vreme senină! Astăzi avem dimineața liberă. Alegem să vizităm, mai întâi, o biserică din apropiere. Peisajul pare rupt dintr-o poveste... Ghidul istoric al vizitei noastre apare curând și ne îndrumă spre intrarea în biserică.

Vizita bisericii a fost urmată de o activitate mult-așteptată și plănuită cu chibzuință și entuziasm: excursia la Zoo. Am fotografiat atât de multe momente speciale: joaca cimpanzeilor, strigătul amuzant al caprelor, nechezatul simpatic al poneilor după ce le-au fost oferite flori parfumate și buchete de iarbă de către olimpicii la română, reflexiile razelor de soare ce păreau ochi de liliac în cortul animalelor nocturne, meniul împărțesc al ursului ce nici nu s-a sinchisit să se arate luminii zilei senine și, în cele din urmă, poeziile cu rimă ce se regăseau alături de aproape fiecare cușcă a unui animal.

Binemeritul prânz, servit după o zi lungă de pozat și vizitat, a constat în supă-cremă de legume și câteva straturi de carne printre frunze de varză murată („musaca low-cost”).

După servirea prânzului, pornisem spre același Colegiu, dar într-o zi senină de această dată, cu zâmbete conturate îngroșat pe chipuri și eliberați de orice emoție negativă.

Libertatea absolută de după depășirea celor două probe a fost sărbătorită cu o cină festivă la un restaurant local. Alături de noi a fost lotul de la Suceava și am împărțit împreună mâncare bună, amintiri și impresii despre tot ceea ce am întâlnit în neprețuita Târgoviște.

Curând, ajunși la hotel și adunați în *mausoleul* lui Cristi, așteptăm **tensionați** afișarea rezultatelor.

Am încheiat seara cu câteva însemnări în jurnal, inspirate dintr-o zi frumoasă, înțesată de amintiri și glume nenumărate, în care am simțit un adevărat amalgam de emoții...

Câteva impresii de la proba orală:

„Aș descrie subiectele de la proba orală de astăzi ca fiind mai degrabă interesante și accesibile decât complicate și neplăcute. Acestea s-au extins pe teme diverse, cuprinzând stări ale naturii umane și complexe ideatice filosofice și plăcute. Dezvoltarea fragmentelor de text aflate pe biletele extrase a fost un proces anevoios, cu o multitudine de gânduri și un amalgam de idei, pe care am încercat, în prezentare, să le transmitem cât mai frumos.” (**Loloiu Maia**)

„Dacă omul este primul între viețuitoare tot el este cel din urmă animal, când trăiește fără lege și fără dreptate” – Aristotel



Joi, 21 aprilie, ziua de CĂLĂTORII:

„Petrecerea” de seara trecută ne-a provocat să ne limităm porția de mic-dejun din această dimineață și ne-a lăsat o urmă de nostalgie. Din fericire, diplomele de participare, pe care le-am primit imediat după încheierea mesei, ne-au ridicat puțin moralul și ne-au inspirat să avem încredere că va fi o zi frumoasă.

Prima ieșire de astăzi în oraș a avut ca destinație librăria. Aflaserăm de curând că duminică, pe 24 aprilie, urmează să fie aniversarea de 12 ani a Alexandrei, prietena noastră din Mediaș. Am fost de acord, cititori fiind cu toții la origini, să îi alegem o carte și o felicitare drept cadou. După recomandarea mea și acordul doamnei profesoare, cartea ce urma să i-o dăruim sărbătoritei era „Coșarul”, scrisă de Jonathan Auxier.

Apoi, ne îndreptăm spre următorul loc de vizitat și fotografiat: Mănăstirea Dealu. Suntem îmbarcați în două autocare lungi și suficient de încăpătoare pentru toate colțurile României (la propriu!).

Mănăstirea impunătoare era înconjurată de fâșii lungi de iarbă verde, fragmentate de geometrii de beton și de pomi înfloriți... Totul părea rupt din cel mai fantastic basm, unicitatea locului fiind înfrumusețată de aromele dulci de flori și de tămâie arsă. La umbra florilor rozalii și albe, ce alunecau lin spre pământ, un cor de măicuțe ne-a bucurat inimile cu minunate cântări.

Festivitatea de încheiere a Olimpiadei s-a lăsat așteptată de o întreagă sală, cu copiii și părinți sosiți de pe toate meleagurile țării, cuprinși de emoție și extaz.

Încheierea festivității a însemnat și plecarea lui Cristi, alături de familia sa.

„Ajunsă înapoi în cameră, deschid larg fereastra și las aerul cald al încăperii să se contopească cu răcoarea nopții. Zâmbesc stelelor ce răsar, rând pe rând, pe bolta întunecată și ascult glasurile oamenilor, ce se cotopesc într-o armonie neobișnuită. Realitatea pare atât de calmă, încât am impresia că trăiesc un vis...”

“Indiferent ce se întâmplă, o călătorie îți oferă întotdeauna o poveste de spus.”

PROIECTUL „INTERLECTURE”

experiențe de lectură

În ce constă concursul Interlecture?

Un final de decembrie reușit! Deși zăpada nu ne vizitase cu rigurozitatea dorită, ninsese, totuși, cu amintiri deosebite. Ne-a fost dat să descoperim cele mai interesante povestiri și volume de mister, trăiri și farmec. Toate acestea le-am împărtășit în cadrul proiectului „Interlecture”. Concursul ce s-a desfășurat la Biblioteca Astra din Sibiu, în miezul unui decembrie prea călduros, a adus împreună elevi pasionați de lectură, grupați în trei echipe, fiecare cu câte o poveste.

Întâmplare amuzantă:

Ajungem în foaierea bibliotecii, aplicăm ultimele picături de lipici, tăiem bucățele de scotch și ne „îmbărbătam”, eu și Maia, cu vorbe încurajatoare. O întreb, curioasă, dacă îmi arată bănuța pe care o făurise cu o zi în urmă. Chipul ei își pierde, treptat, culoarea și îmi spune: „Sper că nu am uitat-o acasă! Acum îmi amintesc. Am pus-o pe birou... și am uitat să o pun în ghiozdan.”. Vă puteți imagina ce a urmat: alergări până în stație, apoi pe scările blocului, înapoi în stație și, prin Parcul ASTRA, la bibliotecă. Iar, pentru mine, așteptarea a luat forma unei audiții de colinde, însoțite de discuții însuflețite cu domnul portar, o persoană amabilă, prietenoasă și, în acele momente, un mare ajutor: ascultându-i poveștile, puteam uita faptul că Maia atingea culmile exercițiului fizic, alergând cu inima tresărindu-i în piept, sperând că va ajunge la timp. Mihaela a sosit cu câteva minute înaintea întoarcerii Maiei. În acest răstimp, am putut să îi împărtășesc ce se întâmplase și să o asigur că vom termina macheta și că vom reuși să o prezentăm cum se cuvine.

În cele din urmă, bănuța și-a găsit un loc pe machetă, iar domnul doctor Düsseldorf privește publicul, așezat pe aceasta. Încurajând-o și pe Mihaela și ascultând interpretarea la pian a cântecelor de Crăciun cu care ne-a bucurat căpitanul echipei, a venit timpul să prezentăm macheta noastră. Simțeam privirile celorlalți scrutându-mi chipul, afișând expresii intimidante, însă, avându-mi prietenii alături, pot afirma că această aventură a fost o excelentă metodă de a-mi exersa abilitățile oratorice și o frumoasă realizare.

Cum am realizat proiectul?

Deși nu fuseseră transmise detalii cu privire la desfășurarea propriu-zisă a concursului (totul era, așadar, într-o atmosferă de incertitudine), am decis să fiu conducătorul echipei ce urma să fie îmbinată la scurt timp. Coechipierii ce mi-au acceptat propunerea de colaborare nu m-au dezamăgit – am creat împreună cu Sara și Mihaela un proiect reușit în timp-record, iar pasiunea și încrederea cu care fetele au reușit să îmbine arta literaturii cu cea a desenului m-au bucurat. M-am ocupat, în special, de prezentarea scenei expuse, în urma enumerării materialelor folosite (Oscar, un băiețel ce suferă de leucemie, se refugiază, de teamă și ură, într-un dulap – întreaga scenă desfășurându-se pe o placă de zăpadă artificială cu obiecte de mobilier din hârtie și scobitori, însuflețite de personaje din hârtie lipită de scobitori. Am animat scena cu câteva citate presărate pe „podeaua” albastră, lăsându-l, în centru, pe cel principal).

Impresii în urma lecturii și experienței proiectului:

Impresiile s-au avântat pe fila menită să le găzduiască, alunecând lin printre idei și gânduri, s-au scris singure, cerându-mi, mai înainte, acordul de a mă purta, pentru câteva momente, în zbor prin ani și ani, învățături, povețe și, în final, spre încredințarea în „Doamne-Doamne”.

„**Oscar și Tanti Roz**” ... o carte într-atât de frumoasă, încât a fost transpusă în piese de teatru cu interpretări inedite și chiar și filme. În ultima lună a anului trecut, descoperind invitația membrilor „Interlecture”, trimisă de Maia spre a ne întreba dacă am dori să acceptăm provocarea, ne-am aventurat într-o minunată călătorie, ale cărei peripeții nu au evitat să ne iasă în cale.

În liniștea camerei mele, privind către ramurile golașe ale nucului bătrân, cunoscător, înțelept, auzeam șoaptele vântului și ascultam cântul păsărilor. Citeam citate precum: „Am citit Dicționarul Medical... nu sunt boli nici viața, nici moartea, nici credința și nici tu. Totuși, într-o carte serioasă ar trebui să se găsească răspunsuri la cele mai serioase întrebări, nu?” și „Oricum, nu mă deranja să stau închis pe întuneric, pentru că nu mai aveam chef să văd pe nimeni.”. Astfel de pasaje îmi răscoleau mintea, expunându-și mesajul pe care doresc să îl transmită, iar eu îl formulam și aranjam, câteodată, când acesta era îndeajuns de puternic pentru a îmi motiva lacrimile să se arate, rândurile pe pagina albă a calculatorului, ascunzându-mi emoțiile de gândurile care îmi rătăceau în minte.

Ne-am întors acasă cu premiul al II-lea! După prea multe emoții și o săptămână încărcată cu scris și confecționat mobilier din hârtie, am reușit, cu diplomele în mână, să răsufliăm bucuroase după triumful memorabil.

În urma participării la concurs, am reușit să descopăr curajul de a-mi prezenta punctul de vedere și bucuria de a trăi, împreună cu o echipă de elevi deosebiți, momente care, în cele din urmă, sunt doar un simplu, dar nu banal început.

A fost o experiență ce m-a determinat să continui, cu și mai multă dorință de creație, realizarea proiectelor și interpretarea universului real prin fereastra lumilor literare, printr-un amalgam de perspective și idei.

Dorința de a explora lumi noi, magice, și de a le interpreta, modela într-o manieră proprie m-a determinat să îmi înving tracul de scenă și a descuiat poarta clădirii cu adresa „Strada Cunoașterii, Blocul Creației, Scara Inspirației, Apartamentul Imaginației, Numărul ∞” ...

Vă urăm lecturi frumoase!
**Maia Loloiu, Sara Frățilă și
Mihaela Logrea**



Machetele noastre au fost în centrul atenției – personajele cărților au prins viață prin mâinile copiilor, iar decorul dimprejurul lor a fost, după cum reiese din armonia de culori și efecte dinamice, o urmă de imaginație și talent. Totuși, juriul nu s-a lăsat convins doar de „caricaturi”: construcțiile 3D au fost însoțite și de o prezentare minuțioasă (mai ales cea a echipei noastre, desfășurată pe șapte pagini :)), cuprinzând detalii despre autor și editură, conținut și personaje și, în special, prezentarea machetei și impresii în urma lecturii.

Concursul a fost organizat de tinerii comunității Interact Sibiu. Echipa este formată din tineri determinați să unească elevii Sibiului prin desfășurarea diverselor activități ce implică munca în echipă și creativitatea, dezvoltând abilități de comunicare și lucru în echipă elevilor ce li se alătură.

Coordonatorul elevilor grupului Interact din Sibiu este **Tudor Vlad**, elev în clasa a XII-a la Colegiul Național „Gheorghe Lazăr”.

PUBLIC SPEAKING

- the Latest Present

Coordonator: prof. Marinela Onițiu

"I can't go back to yesterday because I was a different person then" (Lewis Carroll). This was the topic the 12-15 age group students had to start their speeches from. All part of the Public Speaking competition (rom. Concursul Național de Discurs Public în Limba Engleză) which asks students to deliver a speech in front of an audience on a given topic. This is what the students know at the beginning. Then, at the end of the competition they realise they have learnt very many other things and developed skills they would have never thought of before, like: how and when to use gestures and body language to improve their speech, how to answer questions asked by people in the audience, and where to find the courage to do all that. As you do need a lot of courage to register for and take part in the competition.

This year the competition took place face-to-face, unlike the online version last year. The 12-15 age group students had a different topic to the 16-20 age group ones, who had "Relations between nations are too important to be left to governments alone". Also, the younger students (12-15) have to give a three-minute speech while the more mature ones (16-20) have to speak for five minutes. The differences stop here. Everybody participating in this competition tries very hard to prove that their ideas, well supported with relevant arguments and examples, alongside expression, delivery and organisation are the best in order to impress the audience and the adjudicators. And get the Prize. For the 12-15 age group there is only the county heat. The 16-20 year-olds can qualify for the Regional, National and even the International heats, thus carrying their message across the world.

To speak, or not to speak.

This is the question.

To speak, of course.

Although it might seem difficult at first sight, it is not so complicated, maybe only challenging. The students in our school proved this by getting prizes in the county heat when they competed against students from schools in the whole county of Sibiu. Congrats to them all on their speeches, courage, determination and willingness to put effort and time into this competition, to do something out of the ordinary and think outside the box, and thus to become an inspiration to us all.

Here is the list of winners from our school:

12-15 age group

- **Loloiu Maia-Daniela** - 1st Prize (9th grade, *Every Moment is Unique*)
- **Rusu Ștefania-Teodora** - 1st Prize (9th grade, *Overthinking*)
- **Frățilă Sara-Alexandra** - 2nd Prize (7th grade, *An Exploration of Change*)
- **Radu Larisa-Maria** - 3rd Prize (7th grade, *Accept the Past, Enjoy the Present and Build the Future*)
- **Cantor David-Nicolae** - Certificate of participation (7th grade, *We Cannot Change the Past*)

16-20 age group

- **Greco Daria Andreea** - 1st Prize (11th grade, *Find your Voice, Share your Story*)

Here are the speeches the 7th graders wrote before the competition and delivered in front of an audience for the County Heat on the 20th January 2023. Enjoy and follow in their footsteps next year- you may be the next winners.

We Cannot Change the Past

We cannot change the past. And why would we? Change and growth are part of the human experience. Sometimes these changes are sad or difficult, but that's no reason to wish them away. We must move forward through these tough moments and recognize that we are being shaped into a different person. How exciting is that?

Don't look back on your life with regret or sadness, at least not for too long. These emotions are natural and valid, but you can't live in the past and have a healthy life. Living in the present is the most important thing nowadays. Being stuck in the past is not necessarily a good thing. Accept that you can't be who you were yesterday. Try to turn those emotions into a learning experience.

Life comes with ups and downs, but no matter what obstacles we go through, we should find a way to overcome them. As long as we can, we have to do our best in life so that we won't regret it later.

As Lewis Carroll once said, "*I can't go back to yesterday because I was a different person then*", accepting the possibility of changing your mindset in your life is pretty important. Life is like our mirror. We see ourselves as we are, with good and bad parts. If yesterday, for example, I chose not to do my homework, today I might regret this, but can I undo what I had already done? The answer is pretty simple, I can't. But today, after experiencing the consequences of my action, I choose not to repeat it. As I hated the outcome I can't relive yesterday because, as wise Mr. Carroll said, I was a different person back then".

So, does this mean we should forget yesterday if it was a bad day? Absolutely not. Part of controlling the outcome involves reflecting on and remembering yesterday.

As for the future, now I understand what might happen if I ever do such a dumb thing again, yet it's better to correct and understand your mistakes early so that you won't repeat them.

We can't live in the past because that means we were different people comparing to who we are today. I do think and believe that Carroll Lewis said such a thing in order to explain to the world that the present is better than the past, all thanks to the fact that we might be greater people than we were yesterday.

David-Nicolae Cantor, VII B
Ramona Mărginean- Coordinating teacher

Accept the Past, Enjoy the Present and Build the Future

"I can't go back to yesterday because I was a different person then"- Lewis Carroll

Given the chance, would you change something you did yesterday? What about 1 week ago, or 3 months ago, maybe 10 years ago? Think about it. How often do you find yourself overthinking about the past?

Our minds and bodies change continuously one day to the next, trying to become our best selves. However, we often forget that and find ourselves in a loop full of anxiety, regrets, self-criticising and impossible standards. I often find myself in that situation and, to be honest, it is really hard to get out of that state of mind. I personally try to meditate, if possible and be aware of the present moment.

If I tried talking my past self out of making the mistake, she wouldn't listen and I could not blame her, because she wouldn't understand the consequences and thus, she wouldn't learn from that mistake. So, besides ruining the past, going back to yesterday is useless. I was in fact a different person then. That could be changed only by moving to the present and gaining experience.

Perhaps the reason you might want to go to the past is to relive certain happy moments of your life, but your present self could never feel the same because you would anticipate every action, you would lose the moment of surprise and wouldn't be as excited as you were the first time.

In conclusion, besides the fact that you can't physically go back to yesterday, you shouldn't want to. Instead, you should focus on the present and work on building the person you want to become, different indeed, but better. Remember! You can only grow and evolve by embracing your true self and accepting your flaws.

Maria-Larisa Radu, VII B
Ramona Mărginean, coordinating teacher

An exploration of change

Hello! My name is Sara and I am a student in the seventh grade at „Gheorghe Lazăr” National College. The speech I will present today is inspired by a quote from Lewis Carroll’s story “*Alice in Wonderland*”: “*I can’t go back to yesterday because I was a different person then.*” I will share my opinion and pave the path to revealing and welcoming change.

I will, at first, ask you to remember a time, a moment that has changed you with the pure meaning that it had to you. Do you believe you could go back to the person you were a short time ago? And, frankly, would you want to? I reckon that the joy of a simple but emotional moment spent with your loved ones, a compliment or an affectionate word can light someone’s heart as a candle is lit in the darkness of a cold room. We should all know that a caring word is always worth being said, as it can warm a heart and change a soul. John Knight has written these verses in his poem called “Wordsworth”: “*Words have eternal life/Words can change lives forever.*” Literature and art of all kind are the gentlest shapers of individual identity.

So, can we go back to the person we were a day, a month, or a year ago? In my opinion, if we follow the right steps backwards and we struggle to forget who we have become, we might be able to do it, but it will be a very difficult path to take. The truth is, we do change, with or without our will, and we should rather try to find a better person in ourselves than the one that we have already lost. I believe that by altering the way we behave and the way we look we discover our aspirations and passions and, in the process, we shape our personal identity. As soon as we feel that we have come closer to ourselves, we can state that we are the person we have longed to be and we would not return to our yesterday’s version.

Acknowledging a mistake they have made, people often say that they wish to return and change the way they acted. If so, would they manage to remember the person they have become, the one that, in the past, was not the same? Of course not! We can’t send letters from the present to the past, informing our previous self. And, if we could, changing the past would make today’s person a different one. Even if we can’t repair mistakes, we can learn from them and ask for their “advice” when needed.

People, as birds, can spread their wings and fly anywhere in the world. However, they must untie themselves from the past and only look forward, to the future. If we manage to live and find joy in the adventures that will come our way, we will find our own person and happily accept that, as humans, mistakes are a part of the greatest story we will ever be a character of: our living in this beautiful world.

The time lying ahead of us is our journey and rests in our hands. We are the ones to decide whether we will embrace it, diving into the tumultuous water, through words, thoughts, passions and dreams, only remembering the ones that are offered from the heart, or whether we will allow any hurtful word thrown our way to weaken us and challenge our way. We own the last word to this debate. Will we be able to forgive, or will we suffer and forget to change?

Sara Alexandra Frățilă, VII B
Ramona Mărginean- Coordinating teacher



**PUBLIC
SPEAKING**



*the
Latest
Present*

Drumul de la joacă la performanță

În timpul nostru liber, în loc să ne jucăm pe calculator sau să mergem cu familia la magazin, cum probabil vă așteptați, noi preferăm să ne antrenăm împreună, pentru street dance.

Am început acest sport la vârsta de 9 ani, iar primul concurs la care am luat parte a fost la vârsta de 11 ani. Am participat cu toata trupa numită „Baby Bones” la concursul național „Dance Star”. Acesta a avut loc la București. Atunci a fost prima dată când am mers la un concurs în alt oraș. Am fost puțin emoționate, dar cu ajutorul prietenilor buni pe care îi avem am trecut peste emoțiile de început și ne-am bucurat de momentul petrecut acolo.

Noi am fost susținute cel mai mult de părinți, iar cea care ne-a arătat frumusețea acestei arte a fost o prietenă care dansează și ea cu noi. După primul antrenament am fost foarte atrase de această formă de exprimare așa că am continuat, iar în prezent participăm la multe concursuri și spectacole. Antrenorul nostru ne-a învățat multe lucruri interesante despre întreținerea corpului, despre sănătatea noastră și cum putem mânca sănătos fără să simțim lipsa unor anumite alimente nesănătoase.



Până acum, noi am obținut locul 2 la concursul național „Dance Star” care a avut loc în București și am participat la festivalul Internațional de Teatru Sibiu „FITS” cu dansul „A fost odată în București” realizat în Piața Mare.

Datorită dansului am învățat multe lucruri noi despre acest mod de exprimare și despre munca în echipă pentru că, fără partenerii noștri de dans, noi nu am fi putut ajunge acolo unde suntem acum.

Ioana Simina Muntean și Antonia Elena Muntean, clasa a V-a A

CUM TE POATE AJUTA UN INSTRUMENT MUZICAL ?

„Cum te poate ajuta un instrument muzical să te dezvolți profesional și emoțional?” este întrebarea pe care, probabil, și-o pun mulți copii și adulți, însă ei nu realizează că acest răspuns este evident.

Când aveam cinci ani, am mers pe străzile din centrul istoric al Sibiului, împreună cu mama mea, când, ca de nicăieri, un cântec minunat a ajuns la urechea mea și nu dorea să mai plece. O doamnă, îmbrăcată elegant, în rochie, cu o vioară în mâini, a reușit să mă țină într-o transă continuă. Nu puteam să-mi mai iau privirile de la acea vioară.

De atunci am vrut să devin un violinist ca dânsa. După trei ani, la vârsta de opt ani, am avut prima mea oră de vioară, la Școala de muzică Elijah, și îmi amintesc și acum ce emoții puternice am avut...

De la acea primă oră și până acum, mi-am făcut o „căruță de prieteni” și am învățat o mulțime de piese. Acum, am deja patru ani de când învăț să fac acest minunat instrument să scoată cele mai perfecte sunete, patru ani de când întâlnesc oameni din toate colțurile lumii (aproape toate colțurile lumii). În toată călătoria aceasta, din păcate, nu am fost în altă țară pentru a participa la un concert, deoarece profesoara mea nu mă consideră încă suficient de pregătit. Sunt de acord cu opinia profesoarei mele, pentru că ea știe mai bine, dar mă pregătesc continuu și sper ca, la un moment dat, să-mi împlinesc visul.

Piesele mele preferate sunt:

- Bajo el cielo de París compusă de Hubert Giraud;
- Fiddle-de-dee compusă de Andrea Holzer-Rhomberg;
- Long, Long Ago compusă de T. H. Bayly;
- Noapte de vis compusă de Fr. Gruber.

Pinciu Andrei, clasa a V-a A



*Dacă nu știi cum plânge o vioară, n-ai să afli niciodată cum ninge o inimă.
(Vasile Sevastre Ghican)*

MODELING-ul

- un hobby ce poate deveni o carieră

Modeling-ul este o activitate extrașcolară, pe care am început-o de când aveam cinci ani. Mă pasionează foarte mult, deoarece m-a învățat să am o postură elegantă nu doar pe podium, ci și în viața de zi cu zi, să am încredere în mine, să îmi aleg ținutele pe care le port în diferite contexte și m-a motivat să măănnc sănătos și să am grijă de aspectul meu fizic.

Mai mult, practicând acest hobby cu perseverență, de peste șase ani, am avut oportunitatea de a călători în alte țări și de a cunoaște cultura acestora, de a participa la prezentări de modă internaționale și de a purta ținute create de designeri renumiți din România.

Pe plan intern, în fiecare vară și iarnă, școala de modeling organizează evenimente de modă, la care participăm toți copiii și în care prezentăm ținute pe care nu le-am mai purtat niciodată.

Această activitate este una dintre pasiunile mele preferate și nu voi renunța niciodată la ea!

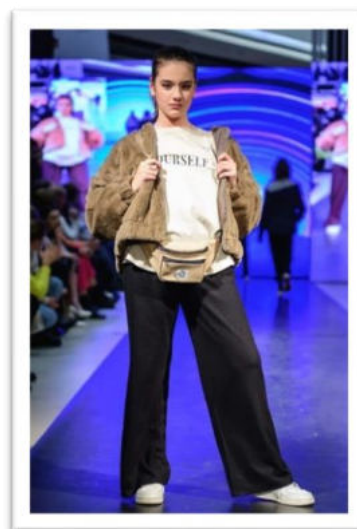

Raisa-Patricia Niculescu, clasa a V-a A

Chitara, un instrument fascinant

Pentru mine chitara este cel mai frumos instrument. Învăț lecții de chitară în fiecare săptămână cu domnul Ilie Manole Vlad, care face parte din formația Antract.

Particip la cursuri împreună cu fratele meu și cu două fete care ne-au devenit în timp prietene bune. Destul de repede am ajuns cel mai bun din grupă. Pe mine m-a avantajat faptul că pricep lucrurile foarte repede și nu le uit. Acest lucru m-a ajutat să învăț foarte multe melodii.



După ce am devenit bun la chitară acustică, mi-am dorit o chitară electrică. Am primit-o de Crăciun, fiind singurul lucru pe care mi l-am dorit anul acesta.

În fiecare an se organizează o activitate numită Guitar Meeting, în care sute de copii se adună într-un loc stabilit anterior și cântă împreună cu artiștii consacrați. În 2022, s-au organizat trei Guitar Meeting-uri în trei orașe diferite: Sibiu, Timișoara și Cluj-Napoca. Eu am participat la toate trei. Pe scenă vin muzicieni din toate formațiile românești de rock. Chiar profesorul meu de chitară, Manole, se ocupă cu organizarea. Fiecare Guitar Meeting are câte o carte în care sunt scrise toate melodiile care se vor interpreta, pentru copiii care vor să participe și nu cunosc piesele.

Matei Dull, clasa a V-a A

Baschetul în viața mea



Baschetul este un sport de echipă. Ajută la îmbunătățirea vitezei de reacție, concentrării și rezistenței fizice.

Când am început să practic acest sport, aveam doar șapte ani. La început mi-a fost greu și, câteodată, nu voiam să mă duc la antrenamente pentru că nu eram foarte bun. Coechipierii mă descurajau uneori, fiind foarte competitivi. Cu timpul am înțeles că nu părerea altora contează. Am devenit mai bun pentru ca nu mă mai comparam cu ceilalți.

În acest sport există mai multe feluri de competiții:

- 5 vs. 5 baschet clasic;
- 3 vs. 3 streetball.

Eu particip la competițiile 5 vs. 5, dar, câteodată, mai particip și la streetball. Sunt în echipa BC CSU Sibiu și fac 5 antrenamente pe săptămâna la Școala Generală nr. 25, la Liceul Noica și la o sală special construită de clubul nostru sportiv.

Mi-a fost mai greu să merg la antrenamente când aveam de învățat pentru admiterea la Colegiul „Gheorghe Lazăr”, dar cu multă muncă și determinare, am reușit în ambele activități.



Am participat între timp la patru turnee și la o mulțime de meciuri amicale în Sibiu și nu numai. Am avut și meciuri în deplasare în orașe precum: Costinești, Sighetul Marmăției și Mediaș.

Îmi place să mă uit la meciuri pentru că învăț strategii și scheme de joc, dar și pentru că meciurile sunt distractive și tensionate. Merg la toate meciurile de baschet din Sibiu și susțin echipele orașului nostru.

Anul acesta am fost la un meci NBA, dintre Portland Trail Blazers și Detroit Pistons, în Portland, SUA. A fost cea mai tare zi din viața mea! A fost un spectacol uimitor și jucătorii aveau mult mai multă experiență.

Știați că:

- Cel mai bun jucător din echipa BC CSU Sibiu s-a numit Elemer Tordai, poreclit și Toci, și a murit la 35 de ani, în 2006? În memoria lui, galeria Sibiului strigă TOCI la fiecare meci CSU;
- BC CSU Sibiu are peste 50 de ani de activitate și este una dintre cele mai vechi echipe din România;
- Mascota cât și logoul echipei este un vultur.

Tudor Vlad, clasa a V-a A

Baschetul, o pasiune

Practic baschetul din anul 2018. Am evoluat mult la acest sport pe parcursul acestor ani. M-am antrenat la două echipe: ALPHA Basketball Sibiu și CSU Sibiu. Acum mă antrenez la CSU Sibiu. Am schimbat echipele deoarece la ALPHA am avut un antrenor, Eduard Kirr, care a plecat la CSU. Am luat hotărârea să plec împreună cu el pentru că m-am antrenat destul de mult timp cu Edi Kirr, m-am obișnuit cu stilul lui, care îmi place mult. De la ALPHA a venit cu noi un singur coleg de echipă, așadar la CSU nu erau alți copii pe care să îi cunoaștem. În timp, m-am împrietenit cu toți colegii din echipă.



În cadrul baschetului există mai multe competiții. În decembrie 2022 am avut un turneu, Cupa lui Moș Crăciun, destul de scurt; doar 3 meciuri. Am jucat împotriva echipelor ALPHA Basketball Club, CSS Sibiu și PREMIUM Basketball Sibiu. Am participat doar la meciurile cu PREMIUM și CSS. La meciul cu ALPHA nu am fost inclus în lotul echipei. Am câștigat toate cele trei meciuri, cu diferențe mari de scor, așadar am câștigat și cupa turneului. A fost un antrenament bun.

Matei Dull, clasa a V-a A

Călătorie pe corzile chitarei

Se spune că hobby-urile te ajută să te concentrezi mai mult și să te dezvolți armonios. În cazul meu, această activitate este cântatul la chitară. De obicei, când sunt trist sau supărat mă ajută să cânt la chitară, exprimându-mi emoțiile într-un alt fel. Am început luând cursuri de chitară, iar apoi, după ce am învățat să o fac, am început să particip la concursuri. Am participat la Sibiu Guitar Meeting în 2022, unde am cântat împreună cu alți 500 de copii și cu artiști din toată țara. Pe lângă acest eveniment am participat și la alte spectacole în cadrul școlii, dar și în afara școlii. Recomand oricui să învețe să cânte la chitară sau să își găsească un alt hobby.

Povestea mea începe de când eram mic. Îi admiram pe oamenii care cântau la chitară și am vrut dintotdeauna să fiu ca ei. Încercând și tot încercând să învăț mai mult am dezvoltat o dorință de a reuși, care m-a ajutat în multe feluri. Am reușit până la urmă să mă perfecționez în acest domeniu, iar acum acest hobby îmi pot aduce multă bucurie și reușite. De-a lungul timpului, am încercat să cânt și la alte instrumente, însă chitara a rămas instrumentul meu preferat.



Am avut și un moment de incertitudine. Mi se părea că toți colegii mei de la cursuri sunt mai buni decât mine. Eram deznădăjduit, dar acest lucru m-a motivat și mai tare să continui. Unii dintre colegii mei de la cursuri mi-au spus să renunț că nu mă pricep, însă după un an de exerciții, am reușit să mă perfecționez. Acum sunt cel mai bun dintre cei cu care cânt și voi cânta mereu cu plăcere la chitară.

Fiți și voi perseverenți, bucurați-vă de pasiunile voastre și nu-i ascultați pe cei care vor să vă împiedice din a face lucrul care vă place!

Lazăr Mihai, clasa a V-a B

Parteneriat CNGL Sibiu – Școala Gimnazială „I.Motaș” Mediaș

„Experiențe de învățare reciprocă pe tematică ecologică și de protecție a mediului”

„Nu te îndoi niciodată că un grup mic de oameni care gândesc și sunt dedicați pot schimba lumea. Adevărul e că e singurul lucru ce a salvat lumea până acum.”

(Margaret Mead antropolog)

Anul școlar 2022-2023 este, pentru noi, anul în care învățăm despre planetă, despre lumea vie, despre modul în care putem păstra natura curată și benefică pentru oameni. Proiectul nostru se numește „Experiențe de învățare reciprocă pe tematică ecologică și de protecție a mediului” și se desfășoară în cadrul parteneriatului încheiat cu Școala Gimnazială „Constantin Ioan Motaș” din Mediaș.

Din activitățile proiectului:

- Cunoașterea grupurilor de lucru;
- Participarea la activități comune cu tematică de ecologie și protecția mediului, în fiecare lună până la finalizarea proiectului;
- Realizarea de fotografii, pliante și postere cu activitățile din proiect;
- Promovarea proiectului în mediul online.

Proiectul propus vizează dobândirea unei experiențe sociale, bazată pe cooperare și oferă ocazia unei învățări productive și participative din partea celor implicați în activitățile proiectului.

Cooperarea și competiția în cadrul grupurilor de elevi sunt importante în crearea de valori și atitudini, în atingerea de obiective și scopuri care facilitează învățarea și inovația, aspecte importante care contribuie la formarea de comportamente responsabile în raport cu mediul înconjurător.

Elevii implicați în proiect au ocazia să lucreze împreună pentru a rezolva aceeași sarcină de lucru sau pentru a explora o temă nouă.

Prima întâlnire între elevii celor două școli a avut loc în luna decembrie. Ne-am bucurat împreună de spiritul lui Moș Crăciun, am participat la ateliere de lucru și am făcut cunoștință cu partenerii noștri.

Atmosfera destinsă, munca în echipe, provocarea la dialoguri, la activități și jocuri interactive au făcut ca elevii să se cunoască mai bine și să interacționeze, ceea ce a determinat legarea de prietenii între elevii participanți din cele două școli.

Elevii participanți au fost coordonați de prof. Săndulescu Gabriela, prof. Filip Raluca, prof. documentarist Rusu Marinela (Colegiul Național „Gheorghe Lazăr” Sibiu) și prof. Tița Luciana (Școala Gimnazială „C.I. Motaș” Mediaș).

prof. Gabriela Săndulescu, prof. Luciana Tița



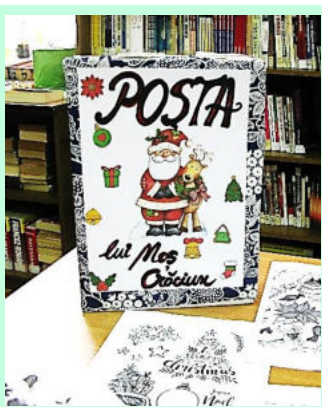

Anul acesta am fost cuminte și mi-am ascultat părinții. Îmi doresc o bicicletă nouă pentru că vara viitoare voi ieși cu prietenii mei pe baraj. Sper că îmi vei îndeplini dorința, *Cu drag, David*

Să ai un an plin de bucurii!

În acest an, îmi doresc ca războiul să se sfârșească, toată lumea să fie sănătoasă și să își petreacă Crăciunul împreună cu familia, în pace și bucurie. *Mihai*

Îți mulțumim pentru fericirea pe care ne-o aduci la fiecare sfârșit de an. Ne bucurăm oricând de cadouri, dar anul acesta îmi doresc ca toată familia mea să fie sănătoasă și fericită. Îmi doresc ca și tu să fii fericit și să nu te doară spatele după ce ai cărat atâtea jucării. *Cu drag, Leti și Sere*

Mă numesc Daria, am 12 ani și în acest an am fost destul de cuminte.

Nu îmi doresc multe lucruri. În primul rând, îmi doresc sănătate, fericire, note mari la școală, dar acestea se obțin doar prin muncă. Îmi doresc să fiu fericită alături de familia mea și de prieteni, să dispară bulliyng-ul din lume și să fim cu toții mai buni. *De la Daria pentru Moș Crăciun.*

Mă numesc Joy și sunt din Sibiu. Anul acesta de Crăciun nu îmi doresc multe lucruri, pentru că am primit deja un telefon nou. Sper să nu fie un Crăciun foarte stresant pentru tine. Dacă mi-aș dori ceva, cred că ar fi să am note bune și o viață armonioasă. Aș vrea fericire pentru părinții mei. *Crăciun fericit, Moșule!*

Poșta lui Moș Crăciun

Bună, Moș Crăciun!

Sper că o să primești scrisoarea acesta.

Anul acesta aș dori să am un Crăciun special. Am fost un copil bun și sper că mă vei ajuta. Îmi doresc o pisică portocalie, dar adevărată, nu de plush. Părinții mei nu vor să îmi cumpere una și de aceea am nevoie de ajutorul tău. Știu că acest lucru mă face un copil rău, pentru că nu îmi ascult părinții, dar o pisică este tot ceea ce îmi doresc și promit că o să am grijă de ea.

Aș dori să așezi în cutie și o pisică de plush pentru ca atunci când o deschid, părinții să nu se supere și să creadă că am doar jucăria acolo. Atunci, am să duc cutia afară și am să o car până la bunicii mei. Sunt oameni tare buni și iubesc pisicile. Și am să pun pisica în pod. Am cumpărat deja un pătuț pufos, am mâncare și lapte. Iar în ziua următoare, am să-i anunț pe bunici că avem o pisică în pod și o s-o păstrăm.

Eu, de Crăciun, prefer să am familia și prietenii aproape. Crăciunul nu înseamnă numai cadouri, înseamnă și bucurie și liniște și siguranță. *Cu drag, Ana Maria Dan, 6 B*

În acest an nu îmi doresc nimic. Vreau doar să fim fericiți și sănătoși. Vreau ca războiul să ia sfârșit, pentru că sunt foarte mulți oameni care suferă din această cauză. Vreau ca fiecare copil să aibă o masă caldă de Crăciun, căldură, bucurie și cadouri. *Cu drag, Amelia Nistor*

Pentru mine, Crăciunul înseamnă să stau cu familia mea, să fim fericiți și sănătoși. Crăciunul este o sărbătoare creștină, minunată. Și voi merge la colindat, apoi o să stau la masă cu toată familia. Acesta este cel mai frumos cadou de Crăciun. Îți doresc multă sănătate și fericire! Merry Christmas! *Cu drag, Ștefania*

Vă urăm sărbători fericite tuturor!

20.12.2022 :)

ISSN 2068 - 4258

115





Angajament și implicare

Consiliul elevilor din CNGL

Coordonator: prof. Daniela Săcelean

Despre Consiliul elevilor din Colegiul
Național „Gheorghe Lazăr”



Fii vocea colegilor tăi!

Fiecare membru din Consiliul Școlar al elevilor are rolul său în organizarea și buna desfășurare a evenimentelor puse în practică de-a lungul mandatelor noastre. Orice elev din școala noastră poate apela la oricare membru al consiliului în cazul sesizării unei probleme.

Acesta este al doilea an în care mă pot bucura de funcția de vicepreședinte. De departe, evenimentul care m-a făcut să mă simt cel mai împlinit a fost bazarul de Crăciun din anul 2022, unde am dat dovadă de ambiție și mobilizare, nu doar membrii consiliului, ci toți elevii Colegiului Național Gheorghe Lazăr. Chiar dacă a fost un proiect spontan, a fost cu mult peste așteptările tuturor și ne bucurăm să facem parte dintr-un colectiv atât de unit și de cald. Vă suntem recunoscători fiecăruia în parte pentru că fără voi și fără voința voastră de a ajuta, nu am putea ajunge la asemenea realizări!

Negrea Iulia, clasa XI-a D



Magia iernii - Bazarul de Crăciun

Anul acesta, am avut bucuria de a relua tradiția Bazarului de Crăciun - după pandemia de Covid. Ca în fiecare an, lăzăriștii au pregătit fel de fel de lucruri, care mai de care mai interesante: pornind de la prăjituri și ornamente, până la brățări și burgeri. Corul școlii a deschis bazarul printr-un concert de colinde. Bazarul a avut loc pe data de 22 decembrie 2022, între orele 11-13.

Bufetul, pentru unii dintre noi, a fost foarte important. Copiii au pregătit, împreună cu părinții lor sau singuri, multe bunătăți: fursecuri, prăjituri, tradiționala turtă dulce, tarte, burgeri. Cei mai mari au adus cafea, ciocolată caldă, chiar și popcorn.

La bazar au fost invitați nu numai lăzăriștii și părinții lor, dar și elevi ce provin din alte școli.

Și, să nu uităm de „steaua” bazarului: obiectele confecționate de mână. Fiecare clasă a avut, prezente pe masa lor, lucruri handmade, cum ar fi: lucruri croșetate, brățări, semne de carte, și multe alte produse ce îți furau privirea.

În concluzie, ca și în anii anteriori, bazarul a fost un succes pentru școală. În total s-au adunat 17849 lei și 5 euro. Cel mai mult au strâns elevii din clasa a IX-a - 1200 lei. Scopul bazarului este de a susține financiar cât mai multe proiecte culturale și pentru a recompensa lăzăriștii performanți.

Impresii despre Bazar

*Proiect clasa a V-a B
Coordonator: prof. Alexandra Bega*

La noi la școală, după cum știți, s-a ținut, înaintea vacanței de iarnă, un Bazar. Pentru cine nu știe, Bazarul este un loc în care se vând tot felul de obiecte, mai ales mărunțișuri, însă, pentru unii dintre noi, dintre care și eu, este mai mult de atât. Voi încerca să exprim prin cuvinte toate sentimentele și trăirile pe care le-am avut. Va fi greu, dar voi încerca.

Bazarul a fost... cum să spun mai pe scurt... miraculos. Felul în care copiii se implicau îți umplea inima. Cu toții știau că nu o să primească niciun bănuț, însă, tare ciudat, tot își doreau să se implice, fiecare cu ce putea, unul cumpăra, altul vindea. Au venit în ajutor și părinții, care au cumpărat și ei tot ce puteau. Astfel, am reușit să strângem o sumă remarcabilă de bani. Totul se datorează faptului că ne-am unit forțele și am fost dornici să ajutăm cu ce putem la strângerea de fonduri pentru reabilitarea școlii noastre.

Anul acesta a fost un Bazar mai diferit. Am avut un cor, Corul Bazarului, la care am participat și eu. Vă zic sincer că asemenea organizare nu am mai văzut niciodată. Toți știau cântecele și nu întârziu niciodată. Dacă avea cineva o nelămurire, întreba direct sau pe grup online și imediat primea răspuns. Să știți însă că elevii de la gimnaziu nu au fost prea mulți (sunt două clase pe nivel de vârstă), mare parte fiind colegii noștri de liceu. Sunt absolut convinsă că toată lumea s-a implicat cu tot sufletul și că a contribuit fiecare cum a putut. Nimeni nu a stat degeaba.

Cum să închei? Ce am trăit eu la Bazar a fost minunat. Îmi place că la această școală avem și astfel de activități, pe care, cu siguranță, nu le vom uita niciodată!

Eliza Suciu, clasa a V-a B



CETATEA_LECTURII_CNGL_SIBIU

„Vine vacanța cu trenul din Franța”

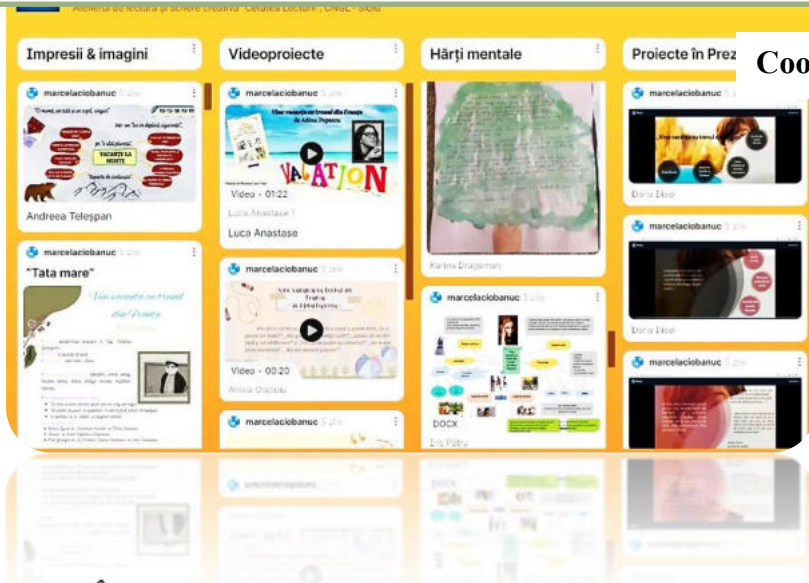

Coordonator: prof. dr. Marcela Ciobănuț

Lecturiștii din clasele a VIII-a s-au bucurat din plin de cartea Adinei Popescu (este cartea lunilor mai-iunie din Agenda noastră de lectură) din care le-am oferit un fragment, mai precis din capitolul „Jocurile din spatele blocului”, în luna martie (era un proiect dedicat literaturii feminine românești).

Între timp, numărul celor care au citit cartea a crescut și, așa cum ne stă nouă bine, ne-am pus pe treabă: desene, hărți mentale, videoclipuri, colaje, videoprezentări (Prezi, Canva) etc. Toate se regăsesc într-un Padlet dedicat acestei cărți și din care vom posta câteva secvențe.

Jocul și jucăriile: Diorame, machete, desene, ghicitori etc.

Am creat diorame cu elemente de detaliu care să ne ajute să reconstituim o anumită scenă din carte. Unele sunt realizate cu obiecte din Lego, altele conțin miniaturi create manual, îmbinând diferite materiale și tehnici de lucru. De la Alexia, pentru Adina, o pereche de cercei din colecția de vară, Pepsi. Vă lășăm să le descoperiți în imaginile de mai jos.

Și câteva ghicitori:

„Băutură răcoritoare / am cea mai închisă culoare”; „Nu vorbesc / eu tare mă-nvălesc / doar trei luni trăiesc”; „Nu sunt o ființă, dar lui Anton îi e frică de mine”; „În trecut, toată lumea mă folosea pentru a se deplasa”.

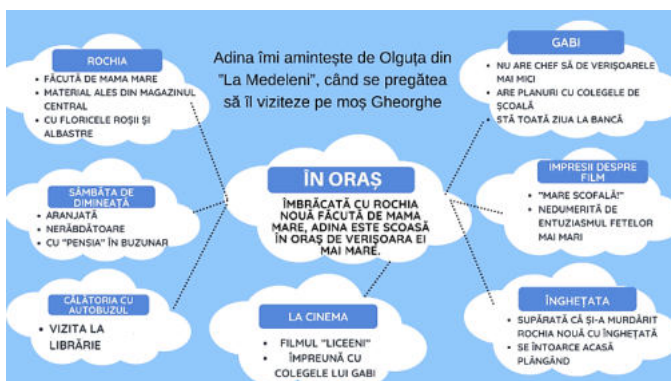

„O porție de lectură și de joacă în Parcul Sub Arini”



Azi am simțit cu adevărat că vine vacanța... Dar nu cu trenul din Franța, ci cu multă voieșie din Parcul Sub Arini.

Activitatea cercului de lectură dedicată tot cărții Adinei Popescu a venit cu noi provocări pentru elevii claselor a VIII-a A și a VIII-a B. Mai întâi, am cinstit pentru autoare și cartea ei cu câte o sticlă de Pepsi (Sebi a adus și un Brifcor), descoperind în magazine o sticlă apropiată de varianta originală din anii '80.



Mult îndrăgitul joc „Adevăr sau Provocare” a declanșat veselia. Am pregătit pentru acest joc 115 cartoline, întrebările fiind elaborate chiar de elevi (o modalitate de a reține amănunte dintr-o carte), iar provocările amuzante, unele inspirate chiar de personajele cărții, au căzut în sarcina mea. Am apelat la o sticlă specială (se poate achiziționa din librăria Cărturești) în interiorul căreia am depozitat toate cele 115 cartoline.

Puși pe joacă și pe șotii, am trecut la Volei, Rațele și vântorii, De-a v-ați ascunselea și Elasticul, am jucat cărți, am povestit câte-n lună și câte-n stele. Am savurat o înghețată și am mâncat pop-corn, parcă mai bune ca niciodată.

Cu greu ne-am dat duși spre casă, dar cu promisiunea că vom reveni, cu aceeași voie bună, în cadrul atât de relaxant al parcului nostru, pentru o nouă porție de lectură... și de joacă, bineînțeles.



Desene: Bianca Văcar, Ella Chirilă

Hartă mentală: Andrei Țiplic., Paul Țiplic, Andreea Teleşpan, Caludia Teleşpan, Radu Țugneanu

Videoclip / booktrailer: Luca Anastase, Sebi Caminschi, Alexia Ciobănuț, Anisia Oncioiu

SCRIITORUL DIN VIAȚA NOASTRĂ

Întâlniri cu scriitori la Colegiul Național „Gheorghe Lazăr” din Sibiu. Activitate desfășurată în cadrul Parteneriatului interjudețean „Scriitorul din viața noastră – Personalități, exemple, modele” – Ediția a II-a, 2023

Datele proiectului

Activități culturale desfășurate în parteneriat cu unități școlare din Sebeș și Alba Iulia, Universitatea din București (Relații Internaționale și Istorie Universală), Asociația Arttrad „Valea Frumoasei”, Uniunea Scriitorilor din România, Filiala Sibiu și Editura CronoLogia Sibiu.

Coordonator: prof. dr. Daniela Lorinczi

Participanți: clasele a V-a și a VII-a, dir. prof. dr. Gabriel Octavian Negrea, prof. dr. Daniela Lorinczi (coordonator), prof. dr. Rita Federeac, prof. Anca Munteanu, prof. Iuliana Pop și bibliotecar Marinela Rusu.

Activități

- Scriitori invitați: Lazăr Zăhan, Rita Chirian, Francisc-Mihai Lorinczi și Maria-Daniela Pănăzan;
- Scriitori în devenire. Lansare de carte: Daria Săvoiu (clasa a IV-a) – „Daria Hors Book”;
- Ce mai scriu profesorii de Limba și literatura română? Lectură și scriere creativă – prof. dr. Marcela Ciobănuș;
- Recital de poezie: elevi V-VIII
- E vremea colindelor: recital de colinde
- Expoziții tematice (coordonator prof. Anca Munteanu):
 - „Fapte bune”;
 - „Vine Moș Nicolae”;
 - „Ne împodobim sufletul și bradul în așteptarea lui Moș Crăciun”;
 - „Daruri pentru Maica Domnului”;
 - „Moș Crăciun 2022”.

Scriitori invitați:



Lazăr Zăhan, născut în anul 1946, în Sopor de Câmpie, județul Cluj. A absolvit Facultatea de Filozofie din cadrul Universității Babeș-Bolyai, Cluj-Napoca, după care a urmat cariera didactică la Sibiu. Este autorul a numeroase romane, eseuri și volume de poezie. Cel mai recent volum de poezie „Cartea poemelor târzii” a apărut în anul 2022.

Lorinczi Francisc - Mihai, născut în anul 1976, în comuna Bârgăniș, jud. Sibiu. Absolvent al Facultății de Geografie din Cluj-Napoca, în 2002. Profesor de geografie la Cisnădie, Apoldu de Jos și la Colegiul Tehnic „Terezianum” Sibiu. Este autor de poezie. Ultimul volum „Amiezi cu mocăniță și cu libelule” a fost publicat în vara anului 2022.

Scriitori în devenire: Daria Săvoiu. Pentru că (mai) există încă mulți copii talentați, am invitat o elevă de la Școala Gimnazială „Nicolae Iorga”, pe care o considerăm talentată și vrednică a o numi „scriitor în devenire”. Cartea ei de debut, la doar 10 ani, a apărut la Editura CronoLogia din Sibiu - „Daria Hors Book”.

Dezbateri despre importanța lecturii, raportul dintre ficțiune și realitate, procesul creației, provocările cu care se confruntă un scriitor contemporan.



Opera autorilor a fost prezentată de prof. dr. Rita CHIRIAN FEDEREAC, prof. dr. Maria-Daniela PĂNĂZAN, profesoare de limba și literatura română în școală.

În cadrul activității, au avut loc mai multe discuții despre rolul scriitorului, despre opera acestuia, despre timpul pe care îl dedică scrisului sau despre sursele de inspirație. Scrierile lui Lorinczi Francisc-Mihai au fost descrise ca poeme ale sufletului căutând liniștea. În celebra opera „Micul Print”, Antoine de Saint-Exupery spunea, metaforic: „Limpede nu vezi decât cu inima. Ochii nu pot să pătrundă-n miezul lucrurilor. Numai timpul împărțit cu floarea ta face ca floarea ta să fie atât de prețioasă. [...] Devii răspunzător de-a pururi pentru ceea ce ai îmblânzit. Tu ești răspunzător pentru floarea ta.” Despre sine însuși, poetul sibian a adăugat: „Umblu pe acest pământ și trăiesc miracolul fiecărei dimineți în care cerul este darnic cu mine. Sunt un iubitor de natură și de frumos. Mă uimește simplitatea și mă cuceresc cuvintele. Sunt căsătorit și am o familie frumoasă. Sunt legat de locurile natale, de unde respir veșnicia. Am fost fermecat mereu de natură, de dealuri și de munți. Din copilărie port în fața ochilor creasta munților Făgăraș și dealurile unduitoare. De aici și până a le traduce în cuvinte nu mai e decât un răstimp. Locurile m-au fermecat dintotdeauna. Orizontul lor s-a lărgit, la fel și cel interior dimpreună cu ele și am încercat, curios, să le privesc tot mai de aproape, apoi tot mai de departe și deodată locurile au devenit parte din mine și astfel am devenit... geograf. Apoi am dorit să împărtășesc experiențele mele cu ceilalți și am devenit... profesor de geografie.”

Ce este literatura? Ce înseamnă să fii scriitor?

În intervenția sa, prof. Rita Chirian ne-a vorbit, printre altele, despre actul lecturii și al scrierii.

Nu vreau să fiu foarte protocolară și nici să încep cu cuvinte complicate care ar putea să vă sperie. Gândindu-mă la faptul că voi sunteți încă mici și că abia faceți primii pași către literatură, am încercat să găesc o comparație potrivită pentru ce înseamnă a fi scriitor, a intra în lumea aceasta a literelor și a cuvintelor. M-am gândit cum ne-am simți dacă ne-am imagina o vacanță de vară intensificată de zece ori sau o prăjitură bună al cărui gust este intensificat de zece ori? Cu siguranță că am fi foarte fericiți.

Cam așa funcționează literatura. Căci ea este viață intensificată de multe ori, iar creatorul de literatură este asemenea unui magician care reușește să ridice totul la putere, să facă totul mai viu colorat și mai profund.

Ei, bine, un astfel de magician este și domnul Lazăr Zăhan, a cărui prezență astăzi aici ne bucură foarte mult. Este un autor consacrat ce, dacă bine am numărat, se află la a unsprezecea carte publicată și, într-adevăr, beneficiază de recunoașterea breslei. Se scrie pe marginea volumelor dumnealui, fiind socotit drept un scriitor care trezește interes atât în rândul criticii literare, cât și în acela al cititorilor. Ca să înțelegeți cât de importantă este literatura pe care o scrie, este suficient să ne oprim la câteva dintre titlurile care odată parcurse, ne rămân în memorie. Și am aici un asemenea text pe care eu îl iubesc foarte mult și care îmi dă acea speranță că timpul trece și nu trece în zadar. Se intitulează „Cine visează”.

*Cine visează toamna, apucă primăvara.
Cine visează toamna, nu mai simte în oase
durerea trecutelor ierni sidefii,
iar așteptările cețoase nu-l mai încearcă.
Peregrin în așteptare,
nu mai este asediat de glasul cucuvelei,
și nici vântul când începe să îngâne,
nu-l tulbură cu poftele-i păgâne...*

Lecturi publice din operele scriitorilor invitați

Cei doi poeți, Lazăr Zăhan și Lorinczi Francisc-Mihai, au citit din operele lor, mărturisind că „deodată cu mișcările zbuțumate ale inimii și cu nebănuitele respirații au început și șerpuirile condeiului pe foaia de hârtie. De multe ori dintr-o nevoie de exprimare sau lămurire a pasiunilor. Gândurile care se ascundeau în cuvinte aveau o umbră uimitoare. Și au prins a zbura tot mai mult și tot mai sus, încât a fost nevoie să le lipesc aripile în hârtia cu suflet. Și de atunci locuiesc aproape de mine, ascunse sub condei, în cuvinte vii” (Francisc).

Sub genericul *Ce mai scriu profesorii de Limba și literatura română?*, a fost organizat un atelier de scriere creativă. Elevii au asistat și la o prezentare a cărților publicate de prof. dr. Marcela CIOBĂNUC, *Lectură și scriere creativă pentru clasa a V-a și pentru clasa a VI-a*. Prezentarea a fost realizată de eleva Ruxandra NEACȘU, din clasa a VII-a A, și de prof. Daniela Pănăzan Lorinczi.

Recital de poezie și colinde

Muzica și poezia au completat fericit activitatea. Astfel, recitalul de poezie a fost susținut de Alexia Neiciu, Raisa Niculescu, Jones Gabriela, Daniel Petre, Matei Mozacu, Tudor Bengescu (clasa a V-a A), iar colindele au fost interpretate de Cristiana Sofia DAMIAN - canto și Natalia VOIC – chitară (clasa a VII-a B), Mihai Lazăr – chitară, Eliza Suciu, Ecaterina Rusu – voce (clasa a V-a B), elevi din clasele V A, V B, VII A, VII B.



Prezentare de carte: „Daria & Horsey Book”

Francesca Lorinczi: Cartea Dariai Săvoiu, „Daria & Horsey Book”, a apărut la Editura Cronologia, Sibiu, este scrisă în limba engleză și dezvăluie, cu sinceritatea specifică vârstei, pasiunea autoarei pentru echitație.

Daria Săvoiu este elevă în clasa a IV-a la Școala Gimnazială „Nicolae Iorga”, Sibiu. Ilustrațiile care acompaniază textul sunt realizate pe calculator tot de către ea. Cum ai scris această carte?

Daria Săvoiu: *De când eram mică mi-au plăcut foarte mult caii. De la a construi, din creioane, tot felul de grajduri, am ajuns să mă joc cu figurinele mele, de fapt cu căluții mei, așa cum mi-i imaginam eu atunci. Am construit apoi un grajd din cuburi, mult mai frumos, de care mă bucuram și mai mult. În sfârșit, am construit unul și mai frumos, din lemn, de care sunt mândră și acum. Acestuia i-am adăugat mereu multe detalii pe care le-am văzut la hergheliile adevărate și le-am făcut așa cum am putut eu din diferite materiale și în miniatură. Și așa, treptat, a apărut ideea de a scrie o carte prin intermediul căreia fericirea mea să fie cunoscută și de alții. Să se vadă că am muncit și mi-a plăcut ceea ce am făcut. Am scris această carte și mă bucur că și alții o pot vedea și o pot citi.*





Interviu: „Ce înseamnă să fii scriitor?”

Nu am pregătit un discurs anume pentru această întâlnire tocmai pentru a evita un mod rigid și protocolar în desfășurarea ei. Îmi place să cred că ambianța unei maniere colocviale în care voi să întrebați, iar noi să vă răspundem în măsura în care putem să o facem, ar fi mult mai potrivită.

În ceea ce privește scrisul, am cochetat cu el, mai ales cu poezia, timid și cam în taină, de prin liceu. Până să încep să scriu la modul serios a trecut însă multă vreme. Debutul meu literar a venit atât de târziu încât și astăzi încă mă mai mir că a avut loc. Dar odată ce am luat startul, chiar și așa de târziu, a început să-mi placă. Și, vă spun din proprie experiență, că într-adevăr, a fi scriitor este o plăcere. Dar nu trebuie să ne rezumăm la atât. Scrisul înseamnă muncă, multă muncă. Gândiți-vă cât efort și cât timp consumă un scriitor și numai pentru o carte de câteva sute de pagini. Trebuie să gândească, să o scrie, să verifice cele scrise, să corecteze și, în final, să decidă dacă îi dă sau nu drumul spre cititor. Să vă spun că la un roman sau la un volum de poezii citesc manuscrisul de 4-5 ori, îl completez și îl corectez și iar îl întorc și îl sucesc în toate felurile, ca la sfârșit, când deja l-am tipărit, să constat că parcă ceva tot ar mai fi fost de adăugat.

Faptul că ați venit la această întâlnire atât de mulți, mă face să cred că cel puțin unii dintre voi visează la o carieră scriitoricească. Și asta e frumos, după cum frumos este ca toți să visăm și să sperăm. Dar pentru acștia, îngăduiți-mi un sfat. Să înceapă cu lectura, cu cititul.

Cristian: Dacă ați putea opri timpul pentru o zi, ce ați face?

LZ: Greu de răspuns la o asemenea întrebare. Cred că nu l-aș opri. Și aceasta pentru că tot ceea ce există, lumea în ansamblu său, există în timp și curge odată cu timpul. Timpul este măsura lucrurilor. A opri curgerea lui, înseamnă a opri mersul lumii, ceea ce este echivalent cu a o suprima.

Cristian: De unde vă inspirați?

LZ: Pentru scriitor, pentru artist în general, nu există altă sursă de inspirație decât realitatea, lumea în care el trăiește. Ce se întâmplă cu scriitorul, poetul, artistul trăitor în lumea lui? Așa după cum bănuieți, omul este o ființă iubitoare de frumos. Fiecare trăiește relația cu lumea în felul său. Un mare filosof, prin secolul al XIX-lea, spunea că omul caută și cultivă frumosul, pentru că realitatea nu-i este suficientă. Există o insuficiență a trăirii relației noastre cu lumea. Vrem mai mult și, mai ales, vrem mai frumos. Scriitorii, poeții, artiștii simt în chip deosebit această nevoie și caută, prin opera lor, să o împlinescă.

Cristian: Cum ați defini atunci poezia?

LZ: Poezia și arta, în general, putem să le considerăm ca o prelungire a realului spre frumos. Privită în sine, natura, realitatea nu este nici urâtă, nici frumoasă, nici crudă, nici blândă, nici bună, nici rea, ea este și atât. Noi venim asupra-i cu mintea și cu sensibilitatea noastră și îi conferim note estetice sau etice: frumoasă, foarte frumoasă, sublimă și așa mai departe, bună, rea și așa mai departe.

Cristian: Ce mesaje transmiteți prin poeziile dumneavoastră? Credeți că poezia ar putea avea un rol salvator pentru persoanele care o citesc? Cât de mult se leagă poezia de viața reală?

LZ: Nu cred că vreun poet își poate aroga rolul de salvator al omenirii prin opera sa. Rolul poeziei nu este acela de a tămădui, de a vindeca. Nu are cum. Rolul ei este acela de a genera emoții întru bine și frumos. Iar dacă frumosul poate vindeca sufletul, cu atât mai bine. Sigur, poeții și scriitorii pot oferi modele, iar acestea pot constitui o dimensiune practică a operei de artă. Una socială și apreciată de toată lumea. Și astfel ea se leagă nemijlocit de viața reală, de existența noastră de zi cu zi.

Și pentru că văd că nu mai sunt întrebări, vă mulțumesc pentru invitație și vă urez mult spor la învățătură!

*Francesca Lorinczi și Cristian Băilă, clasa a VII-a A
prof. dr. Daniela Lorinczi, prof. dr. Rita Federeac*

Educație nutrițională pentru elevi.

Să învățăm să mâncăm echilibrat!

O nutriție echilibrată trebuie să înceapă de la o vârstă cât mai mică. Copiii trebuie să fie învățați să facă diferența între alimentație și nutriție, iar prin acest proiect Fundația „Educația Mâine” și-a propus ca, în parteneriat cu Inspectoratul Școlar Județean să selecteze trei clase din școlile sibiene în care să deruleze programul de educație nutrițională. Una dintre clasele participante a fost din Colegiul Național „Gheorghe Lazăr” Sibiu.

În perioada octombrie-decembrie 2022 s-au desfășurat în colegiul nostru ore interactive și atractive de educație nutrițională pentru elevi. Activitățile au fost coordonate de nutriționist Boantă Teodor, iar temele abordate au fost următoarele:

- Importanța micului dejun;
- Rolul proteinelor în alimentație;
- Carbohidrații: buni sau răi pentru un stil de viață sănătos?
- Cum alegem grăsimile bune pentru organism?
- Fibrele și rolul lor esențial în menținerea sănătății;
- Importanța vitaminelor, mineralelor și a fitonutrienților în alimentație;
- Hidratarea;
- Cum citim eticheta produselor la magazin?
- Ce înseamnă o farfurie echilibrată?
- Sportul.



Grafică:

Raluca Angelescu, Alexia Neiciu,
clasa a V-a A



La finalul proiectului s-a realizat o broșură în care sunt cuprinse toate cele 10 teme de nutriție și care au fost oferite elevilor, Primăriei Sibiu și altor persoane interesate de această tematică.

După încheierea orelor de educație nutrițională a fost realizat un eveniment gastronomic care a constat în alcătuirea unei farfurii echilibrate, eveniment care s-a derulat în Târgul de Crăciun din Piața Mare Sibiu.

Proiectul a fost finanțat de Primăria Sibiu prin Agenda Educațională.

Coordonator: prof. Săndulescu Gabriela

Viața în mișcare

Voleiul este un joc sportiv inventat în anul 1895, de către profesorul American William G. Morgan, care preda educația fizică la Colegiul din orașul Holyoke, statul Massachusetts (USA), inspirându-se din tenisul de câmp.

La început a primit denumirea de „La minonette”, iar după un an s-a consacrat ca Volley-Ball.

Voleiul este un sport (al doilea în lume ca popularitate) în care două echipe, separate de un fileu înalt, trebuie să treacă mingea deasupra acestuia, folosind doar mâinile, cu scopul de a face ca mingea să atingă terenul advers. Fiecărei echipe îi este permisă doar trei lovituri pentru a trimite mingea către terenul celeilalte echipe.

Având în vedere desfășurarea Olimpiadei Naționale a Sportului Școlar, Colegiul Național Gheorghe Lazăr din Sibiu a participat cu echipa de volei a școlii, obținând locul III. Prin integrarea elevilor în cadrul echipei de volei a școlii, se urmărește deschiderea apetitului pentru practicarea acestui sport, prezentându-l într-o formă cât mai atractivă. (prof. Daniel Mașca)



Campionatul de volei

Coordonator: prof. Daniel Mașca

Competiția scoate în evidență îndemânarea, spontanitatea, creativitatea și estetica.

În luna ianuarie a acestui an școlar, echipa colegiului nostru a fost invitată la un campionat de volei pe școli. Domnul profesor de sport Daniel Mașca a acceptat provocarea și a format echipa de volei a Colegiului Național „Gheorghe Lazăr”. Ne-am antrenat intens și data competiției - 27 ianuarie - a sosit foarte repede. La ora opt jumătate, toate cele 11 fete din echipă, eram prezente în sala de sport a Colegiului Național „Octavian Goga”. Prima rundă am jucat-o cu Școala Generală nr. 13 și a fost floare la ureche, dar, apoi, a urmat meciul între „Gheorghe Lazăr” și „Octavian Goga”. La o diferență vizibilă, echipa Colegiului „Goga” a câștigat, dar, până la urmă, școala noastră a obținut locul 3, un loc foarte bun. Finala a fost jucată de „Octavian Goga” și „Samuel Von Brukenthal” și, la o diferență nu foarte mare, gazda noastră a câștigat.

Alexia Savu, clasa a VII-a B



Componența echipei:

- Oana Beleş, clasa a VI-a A
- Nadia Beleş, clasa a VI-a A
- Miruna Popențiu, clasa a VI-a A
- Ana Popa, clasa a VI-a B
- Karina Roșianu, clasa a VII-a A
- Iris Pătru, clasa a VIII-a A
- Bianca Văcar, clasa a VIII-a A
- Alexia Savu, clasa a VII-a B
- Cezara Răcuciu, clasa a VII-a B
- Cristina Bulie, clasa a VII-a B
- Sofia Gorfî, clasa a VIII-a A

ATELIER DE INOVARE ȘI CREATIVITATE

Coordonatori: prof. Săndulescu Gabriela, prof. Filip Raluca

Omul și natura trebuie să coexiste într-o armonie perfectă. Natura îi oferă omului resursele de care acesta are nevoie pentru a supraviețui, iar omul, la rândul său, ar trebui să-i asigure o protecție permanentă. Orice activitate care vizează protejarea mediului de la reducerea și refolosirea deșeurilor, utilizarea în măsură cât mai mică de mașini, trenuri, autobuze, vapoare, avioane și folosirea bicicletei, a mersului pe jos, protejarea pădurilor, toate acestea sunt activități care vizează adoptarea unor comportamente sănătoase pentru mediu, activități pe care trebuie să le implementăm la orice nivel.

Activitățile care au drept scop protejarea mediului înconjurător de la reducerea și refolosirea unor obiecte până la construcția unor minigrădini în imediata noastră apropiere: casă, apartament, sunt menite să-și aducă contribuția în sens pozitiv și constructiv la sănătatea mediului și implicit a noastră. De aceea astfel de activități trebuie susținute și implementate la orice nivel.

Activitățile derulate în cadrul atelierului au fost:

- Sustenabilitatea;
- Construcția de ghivece cu plante, de alte obiecte din materiale reciclabile (peturi, haine uzate, învechite);
- Amenajarea unei minigrădini în curtea școlii.

Lucrând în echipă elevii coordonați de profesori identifică modalitățile de utilizare și dezvoltare a resurselor naturale, denumesc, fac deosebirea între comportamentele dorite și cele nedorite și stabilesc modalitățile de a combate a comportamentelor nedorite care vin în sprijinul mediului înconjurător și implicit omului. Elevii coordonați de profesori elaborează din materialele puse la dispoziție ghivece cu plante, și alte obiecte de uz practic, sacoșe din tricouri uzate, acțiuni care vin în sprijinul mediului înconjurător și implicit omului.

Activitățile derulate cu caracter interdisciplinar vizează însușirea și respectarea unor reguli; înțelegerea efectelor acestora pentru mediul înconjurător și pentru om

Elevii dau dovadă de creativitate în activitățile derulate în echipe de lucru și individual, fiind capabili de rezolvarea unor situații-problemă, pornind de la sortarea și reprezentarea unor date. Elevii au astfel ocazia să-și dezvolte gândirea critică fiind poși în situația de a emite judecăți proprii, de a accepta părerile altora, de a fi în stare să recunoască greșelile și să le poată corecta, să accepte ajutorul altora și să-l ofere celor care au nevoie de el. Brainstormingul este tehnica de grup utilizată care a ajutat elevii participanți la activități să genereze idei noi în ce privește problematica activității propuse. În același timp a fost stimulată și gândirea critică ceea ce i-a ajutat pe elevi să privească și să înțeleagă aspecte mult mai complexe care vizează protecția mediului.

Nu există Planeta B
There is no Planet B

Erasmus KA1

A3 Energie
A2 Naturale
A1 Reciclabile
A0 Energie din Alimentație
A4 Deșeurile

Sustenabilitate-
Utilizarea și dezvoltarea resurselor naturale fără a conduce la epuizarea acestora sau la degradarea mediului înconjurător.

► Obținerea unei proporții mai mari de energie din surse regenerabile
-reduce emisiile de substanțe poluante care dăună: efectul de seră, ploile acide, găuri în stratul de ozon
-cheltuirea unor sume mai mici pentru cărbunele, petrolul și gazele naturale
În 2018, aproape 19 % din energia din UE a provenit din surse regenerabile.

Energia regenerabilă=energie alternativă, derivată din surse capabile să se refacă

Cum procedăm pentru salvarea Planetei?

- ▶ Protejăm pădurile - plantăm inteligent nu defrișăm
- ▶ Ziduri și acoperișuri verzi
- ▶ Gestionarea inteligentă a apei-utilizarea apei de ploale, apei menajere



- ▶ Colectarea diferențiată a deșeurilor și refolosirea lor



- ▶ Perceperea unor taxe pentru emisiile generate



V
E
R
D
E
=
V
I
A
Ț
Ă



T
H
E
R
E
I
S
N
O

P
L
A
N
E
T
B



Un stejar falnic crește dintr-o mică sămânță!

Ștefania Oltean, Mădălina Țimonea, clasa a VI-a A

Someone I admire

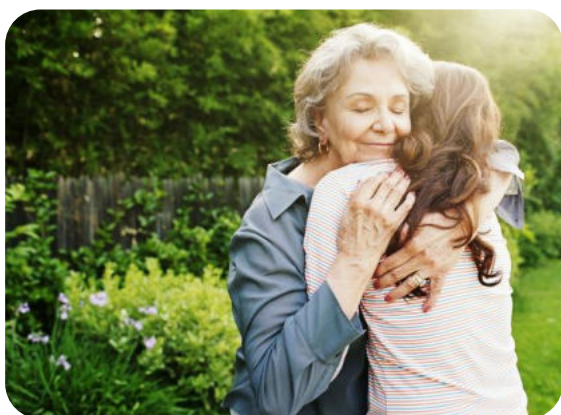

One person that I admire is my grandmother, Maria. She doesn't live far away from me so we meet about three times a week, including every Sunday at church.

She is a really outdoorsy person. She likes going out for walks almost every day. There are a lot of stray animals in her neighbourhood and she often sees them walking around her house. One day she found a kitty, not just any kitty, but an injured kitten. She rushed to the cat's aid and got it in her house. Then she tried to help the poor cat. She eventually saved the cat by bandaging the infected area. Although she didn't want a pet, she kept the kitten. The kitty eventually started to heal. My grandma became very close to the kitty and they are now best friends.

I admire my grandmother because I think she is brave for saving the cat's life, although she says that it wasn't a big deal. She is really soft-hearted for doing that. I think that my grandma is a heroine and I think the kitty thinks that, too!

(**Luana Ionuș**, clasa a VI-a B)

We all have someone we look up to, whether family members, friends or celebrities. These compositions include both people that we interact with almost on a daily basis as well as famous people from all over the world.

(prof. Arina Ormenișan)



Hello! My name is Amelia, I'm twelve years old and today I will tell you about my personal heroine.

My personal heroine is my grandma. Her name is Dorina Telea and she is sixty-three years old. She used to live in Roșiori but she has recently moved to Bucharest.

When she was younger, she used to be a kindergarten inspector. Once, she had to choose between building a kindergarten in a poor village or building a kindergarten in a big city. Everyone told her that she should pick the city, but she really wanted to help the kids in the village, so, she chose the village.

When the kindergarten was finally done, those kids were extremely thankful to her. In her opinion, every child should get a proper education, no matter where they live. I hope you enjoyed my grandma's story. She is an amazing person, and she deserves more recognition for what she did.

(**Amelia-Andreea Nistor**, clasa a VI-a B)

Family members, friends or celebrities?



I have a lot of people that I admire, like writers or singers, but the person I admire the most is the woman from whom I received the gift of life, my mother.

Since the day I was born, my mother has loved me unconditionally. Even after my sister was born, she has never made me think I was not important and gave me as much attention as she could every day. Whenever I have a rough day, I only have to talk to her and my day is already better. Even though she makes me feel great, she still has to go to work every day and deal with her own problems, too so I think she is really strong.

She is also very kind. When I got injured or sick she used to say "Give me your pain, I can handle it" and that made me feel better. She doesn't only help me, my sister and the people that she knows, she also helps poor people by giving them money or sometimes food and clothes. She has always encouraged me that I could do whatever I wanted and be whoever I wanted to be.

My mother always fills our house with joy, happiness, love and those writers and singers that I mentioned earlier, but I don't know if she has ever realized that the person I admire the most is her. I am really grateful for having a wonderful person such as my mom in my life!

(Carina Pereanu, clasa a VI-a B)

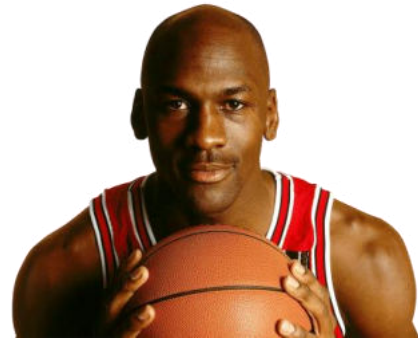

The person I admire the most is Michael Jordan. He is fifty-nine years old and has a net worth of around 1.7 billion dollars. He is considered to be one of the best basketball players that have ever lived and one of the best athletes of our generation.

During his career he has won six championships, six finals during which he was recognized as the most valuable player, five MVPs, three all-star game MVPs. He has also been declared as the rookie of the year and two slam dunk contest champion. Now he has a trophy named after him. In his first year in the NBA he signed his first deal with NIKE and later that year the "AIR JORDAN ONE" sneakers were released. After his first retirement, in 1997 he created his own brand named after him "JORDAN".

I consider him the greatest basketball player of all time because nobody would compare to him, nobody has worked more than him and nobody was more dedicated than him. The closest player to his potential was Kobe Bryant. He has made quite a big impact throughout his career, not only in the basketball world, but also took the whole world by storm, because everybody wants to be like Mike and this is why I admire him.

(Eric Crăciun, clasa a VI-a B)

CONCURSUL INTERDISCIPLINAR MATE-BIO-FIZICĂ „AUREL VLAICU” EDIȚIA A X-A

*„...sufletul omului n-a rămas încătușat de pământ
când știința deschide drumul văzduhului”*

Aurel Vlaicu

În 28.01.2023, 1453 de elevi de clasa a VI-a au participat la a X-a ediție a Concursului Interdisciplinar Mate-Bio-Fizică „Aurel Vlaicu” organizat online, de către Inspectoratul Școlar Județean Sibiu, Colegiul Național „Gheorghe Lazăr” Sibiu și Asociațiunea ASTRA, în colaborare cu Facultatea de Inginerie din cadrul Universității „Lucian Blaga” din Sibiu. Concursul se adresează elevilor de clasa a VI-a și are în vedere stimularea abordării interdisciplinare a unor situații similare celor întâlnite în viața cotidiană, precum și testarea cunoștințelor elevilor de clasa a VI-a într-o formă interdisciplinară, reprezentând totodată o formă de pregătire a Evaluării naționale la clasa a VI-a.

Concursul urmărește autoevaluarea, fără ierarhizare. Proba s-a desfășurat online utilizând un chestionar Google și a propus elevilor rezolvarea a 15 itemi, câte 5 pentru fiecare dintre disciplinele Matematică, Biologie, Fizică, construiți în viziune interdisciplinară, pe o anumită tematică. Evaluarea răspunsurilor s-a făcut automat. Rezultatele s-au transmis individual participanților pe adresa de e-mail furnizată la completarea chestionarului Google și nu au fost publicate pentru toți participanții, din motive de protecție a datelor cu caracter personal. Nu s-au acordat premii și mențiuni, având în vedere lipsa ierarhizării și caracterul de autoevaluare al concursului. S-au transmis participanților, prin intermediul ISJ, diplome de participare. Concursul este activitate principală în cadrul Proiectului „Aurel Vlaicu”.

Subiectele au fost elaborate de prof. Nicolae Suci (matematică), prof. Gabriela Săndulescu (biologie) și prof. dr. Gabriel Octavian Negrea (fizică) și verificate de cadre didactice de specialitate care nu au avut elevi în concurs: prof. Martin Bottesch (matematică), prof. Antonia Ursu (biologie) și prof. Dorin Florin Bunău (fizică).



Pregătirea și publicarea chestionarului au fost realizate de prof. dr. Gabriel Octavian Negrea, în colaborare cu Facultatea de Inginerie din cadrul Universității „Lucian Blaga” din Sibiu. Chestionarul a fost găzduit în condiții de securitate crescută pe domeniul Universității „Lucian Blaga” din Sibiu. Adresa chestionarului a fost publicată vineri, 27.01.2023, pe paginile Inspectoratului Școlar Județean Sibiu și Colegiului Național „Gheorghe Lazăr” Sibiu, iar accesul la chestionar a fost permis sâmbătă, 28.01.2023, în intervalul orar 09:50-11:05.

În intervalul orar permis accesului au fost înregistrate 1453 de răspunsuri, dintre care 3 au fost eliminate de organizatori datorită necompletării de către respondenți a informațiilor solicitate pentru identificare. Statisticile următoare se referă la cele 1450 de răspunsuri validate.

Au participat elevi din 24 de județe și Municipiul București, cu participarea cea mai importantă din Sibiu (369 de elevi), București (160 de elevi), Vaslui (134 de elevi) și Bacău (117 elevi).

Distribuția punctajelor obținute respectă clopotul lui Gauss, ceea ce atestă pe de-o parte seriozitatea cu care au abordat concursul elevii, iar pe de altă parte concordanța dintre nivelul cerințelor subiectului de concurs și nivelul achizițiilor elevilor la disciplinele de concurs.

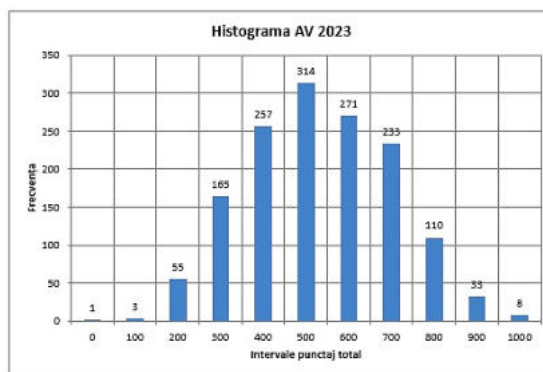

CONCURSUL INTERDISCIPLINAR „AUREL VLAICU”

CAER 2022-2023 nr. 24954 din 06.02.2023 poziția 1341

Sibiu, 28.01.2023, Ediția a X-a

Lacul lui Binder

În vara anului 2022 s-a deschis la Sibiu o zonă de relaxare și petrecere a timpului liber, care include o bază sportivă pentru practicarea sporturilor nautice, cunoscută sub denumirea Lacul lui Binder.



Complexul a fost amenajat pe structura unui lac artificial format în urma exploatărilor materialelor argiloase-nisipoase necesare fabricii de cărămidă al cărei proprietar a fost Gustav Binder. Fabrica a funcționat din perioada interbelică până prin 1959, după care groapa rezultată în urma exploatărilor s-a umplut cu apă din precipitații și din pânza freatică.



În anul 2017, Primăria Sibiu a inițiat un proiect de amenajare a lacului lui Binder și a zonei din jurul lacului. Au fost executate lucrări de excavare, curățare și evacuare a deșeurilor strânse de-a lungul timpului, precum și de dragare a depunerilor de măr și amenajări necesare asigurării unor adâncimi suficiente pentru desfășurarea sporturilor acvatice. Au fost amenajate: zonele de plajă, îmbăiere și promenadă, locul de joacă plutitor, instalațiile pentru sporturi nautice, pontoanele și spațiile administrative.

1. Zona de promenadă este alcătuită din aleile pietonale care înconjoară lacul și are o lungime de 1,5 kilometri, asigurând un loc ideal pentru plimbare sau pentru jogging. Ana și-a propus să parcurgă în pas alert întregul traseu din jurul lacului. Ioana i-a dat startul la ora 11:00 din zona vestiarelor. Ana s-a deplasat cu viteză constantă, înconjurând lacul și sosind la locul de plecare după 12 minute și 30 de secunde.

a) Calculează viteza de deplasare a Anei și marchează răspunsul corect:

a) 2 m/s; b) 2,03 m/s; c) 0,12 m/s; d) 1,5 m/s.

b) Dacă privești un ceas asemănător cu cel din figura alăturată și afli unghiurile formate de cele două limbi ale ceasului, marchează valorile corecte din tabel pentru fiecare din cele două situații:

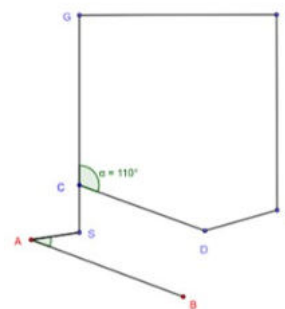

Unghiul format de limbile ceasului	30°	35°	90°	$98^{\circ} 15'$	$98^{\circ} 35'$	$98^{\circ} 45'$	105°	330°
la ora startului								
la ora sosirii								

2. Schița alăturată descrie instalația de schi liniară A-B, instalația de tip circuit C-D-E-F-G-C, care admitem că măsoară 480 de metri, și un stâlp de susținere S. Instalația liniară este ideală pentru a te învăța cum să faci schi nautic, wakeboarding – sport nautic ce presupune tractarea practicantului aflat în picioare pe o placă și kneeboarding – asemănător, numai că practicantul este așezat în genunchi. Instalația de tip poate fi folosită de începători și de avansați, beneficiind de o gamă largă de obstacole ce asigură distracție maximă.

Știind că $AB \parallel CD$ și $\angle BAS = 300$, măsura unghiului $\angle ASC$ este:

a) 1000; a) 900; a) 1100; a) 1400.

Raul a constatat că distanța pe traseul E-F-G este cu 20 de metri mai mare decât distanța pe traseul G-C-D-E, iar punctele E și G sunt egal depărtate de punctul F. L-a provocat pe Andrei să determine lungimile segmentelor CD, CG și DE, știind că segmentul cel mai mic dintre cele trei este jumătate din segmentul cel mai mare, iar raportul dintre diferența lungimilor celor două segmente mai mari și diferența lungimilor celor două segmente mai mici este $2/3$.

Ajută-i pe băieți să marcheze lungimile corespunzătoare pentru fiecare segment din tabelul următor:



lungimea, în metri	45	50	55	60	80	90	100	115	120	125
EF										
CD										
CG										
DE										

3. Lacul lui Binder fiind un spațiu de relaxare și agrement frecventat de turiști în ppecial pe timpul verii, are spații special amenajate pentru colectarea deșeurilor. Unele deșeuri sunt biodegradabile, iar altele nebiodegradabile.

Din lista de mai jos selectați deșeurile biodegradabile care pot fi utilizate în prepararea compostului. Compostul este un amestec de ingrediente folosite pentru fertilizarea solului. Este preparat prin descompunerea deșeurilor vegetale și alimentare și prin reciclarea materialelor organice.

- cojile de banane;
- sendvișurile;
- cojile de măr;
- hârtiile de ziare;
- cutiile de carton.
- sticlele;
- PET-urile;
- cutiile de conservă.



4. Salcia este o specie de plantă prezentă pe marginea lacului. Ea are ramuri subțiri și mlădioase, cu scoarța moale, cu frunze înguste și alungite, cu flori galbene-verzui, grupate în amenți (mâțișori).

a. Tipul de hrănire al salciei este:

- A. Autotrofă;
- B. Heterotrofă;
- C. Saprofită;
- D. Parazită;
- E. Simbiontă.



În funzele salciei se identifică mai multe tipuri de țesuturi.

b. Parenchimurile sunt țesuturi:

- A. mecanice;
- B. de apărare;
- C. asimilatoare;
- D. secretoare;
- E. conducătoare.

5. Tudor se deplasează cu viteza constantă v dinspre punctul A spre punctul B pe instalația liniară a lacului (v . figura item mate...). În același timp, fratele său Mihai se deplasează cu viteza constantă $3v/2$ dinspre punctul C spre punctul D pe instalația de tip circuit. Considerăm lungimile segmentelor AB și CD aproximativ egale.

a. Dacă Tudor și Mihai pornesc deodată, cum este timpul necesar lui Tudor să ajungă din A în B față de timpul necesar lui Mihai să ajungă din C în D?

- a) de 1,5 ori mai lung;
- b) jumătate din timpul necesar lui Mihai;
- c) de 2 ori mai lung;
- d) timpii sunt egali.

b. Mihai pornește din punctul C la t secunde după ce Tudor a pornit din punctul A. Cei doi frați ajung simultan în punctele B, respectiv D, după T secunde din momentul în care a pornit Tudor. Ce relație este între t și T în aceste condiții?

- a) $t = T/3$
- b) $t = T$
- c) $t = 1,5T$
- d) $t = 3T$

6. Andreea și Luana au luat în două pahare identice cantități egale de apă din lac. În primul pahar au lăsat să cadă o bilă din sticlă, iar în cel de-al doilea o bilă de aceeași dimensiuni, dar din oțel. Au constatat că în primul pahar nivelul apei a crescut cu 1 cm.

Care dintre afirmațiile următoare o consideri corectă?

- a. Nivelul apei crește cu 1 cm și în al doilea pahar pentru că bilele au aceeași dimensiuni;
- b. Nivelul apei crește cu mai mult de 1 cm în al doilea pahar pentru că bila de oțel este mai grea;
- c. Nivelul apei crește cu mai puțin de 1 cm în al doilea pahar pentru că bila de oțel se scufundă mai repede;
- d. Din informațiile oferite, nu se poate aprecia în care pahar nivelul apei va fi mai ridicat.

Organizatorii apreciază că ediția a X-a a Concursului Interdisciplinar Mate-Bio-Fizică „Aurel Vlaicu” a fost un real succes, înregistrând cu 208 participanți mai mulți comparativ cu ediția anterioară. Statistica și distribuția rezultatelor sunt asemănătoare, dovedind într-o bună măsură obiectivitatea punctajelor acordate, chiar în absența supravegherii participanților.

Având în vedere acestea, se intenționează continuarea concursului în anii școlari următori în același format, permițând astfel accesul unui număr mult mai mare de elevi comparativ cu varianta față-în-față utilizată anterior.

Olimpicii noștri



LARISA RADU

Participarea la etapa națională a Olimpiadei de Fizică mi s-a părut o experiență minunată, una de neuitat. M-am bucurat să împărtășesc această aventură cu alți doi colegi de clasă și prieteni,

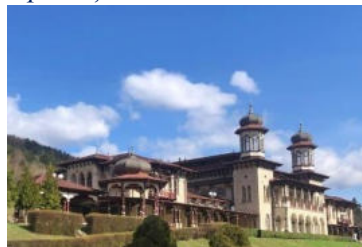

pasionați de fizică, Cezara Răcuciu și Tudor Trif. Acolo am fost cazați la un internat. Am avut multe emoții pentru examen, iar probele au fost mai grele decât ne așteptam. Competiția a avut loc în Bacău și am stat acolo aproape o săptămână, timp în care au fost organizate pentru noi mai multe



activități, printre care și vizitele la stațiunea Slănic Moldova și salina Târgu Ocna. M-am simțit în largul meu, înconjurată de copii cu aceeași pasiune și cu aceleași interese ca mine, din toate colțurile țării. Mi-ar plăcea să reușesc din nou să particip la o fază națională a unei Olimpiade, chiar dacă este o performanță destul de greu de atins.

CEZARA RĂCUCIU

În Aprilie 2022, am participat la Olimpiada Națională de Fizică, care a avut loc în orașul Bacău, împreună cu alți doi colegi din clasa mea. Mi-a plăcut foarte mult că Olimpiada a avut loc în alt județ și că a durat mai multe zile. Astfel, am putut vizita alte locuri în timpul excursiilor organizate înafara zilelor de concurs. Am cunoscut și elevi din clase mai mari care au participat la faza națională și în anii anteriori, aceștia dându-ne sfaturi utile. Participarea la Olimpiada Națională de Fizică a fost o experiență plăcută pentru mine.



ANDREI MĂNIȚIU

Anul trecut am participat la Olimpiada Națională de Matematică la Constanța. Acolo ne-am cazat la Hotelul „Victoria” pe malul mării. În zilele următoare, am vizitat centru vechi al orasului, unde am văzut ruinele cetății Tomis, Stilul arhitectural folosit în anii 1800-1900, Muzeul de istorie națională care cândva a fost primărie, Muzeul de artă care are peste 1500 de lucrări expuse și acvariul care cuprinde 120 de tipuri de pești. De asemenea, am fost la Delfinariu (singurul din România). Acolo am vizitat o micro rezervație superbă care se desfășoară în jurul unui lac cu animale diverse de la struti la papagali și am văzut un spectacol impresionant cu delfini.

Chiar dacă a fost olimpiadă și o probă scrisă foarte grea, eu m-am simțit foarte bine și sper să revin la Constanța cât mai curând. Poate tot la Olimpiadă...





Brasov	VASILICĂ P. AMALIA ELENA	COLEGIUL NATIONAL „DR. IOAN MEȘOTĂ” BRAȘOV, JUDEȚUL BRAȘOV	a Vi-a	20.00	39.00	34.00	93.00	/
2 Sibiu	BĂILĂ D.C. CRISTIAN ANDREI	COLEGIUL NATIONAL „GHEORGHE LAZĂR” SIBIU, JUDEȚUL SIBIU	a Vi-a	20.00	33.00	40.00	93.00	96.00
3 Vrancea	PASTRAMĂ B.C. BIANCA MARIA	ȘCOALA GIMNAZIALĂ „ȘTEFAN CEL MARE”, FOCSANI, JUDEȚUL VRANCEA	a Vi-a	18.00	37.00	36.00	91.00	98.00

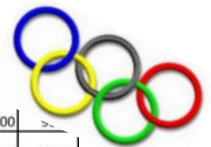

CRISTIAN-ANDREI BĂILĂ

Am fost rugat de către doamna mea profesoară de limba și literatura română și de către doamna bibliotecară a școlii să concep acest „jurnal olimpic” pentru revista școlii. (...) Pe lângă povestirile din jurnal, scriu aici impresiile mele despre etapa națională a Olimpiadei de Limba și Literatură Română (OLLR), care s-a desfășurat, pentru gimnaziu, la Târgoviște, în perioada 18-22 aprilie 2022. Sunt amintiri de neuitat! De aceea, voi pune pe hârtie și aceste impresii care să surprindă imaginea principală a trăirilor și a emoțiilor mele de la OLLR, pentru revistă și pentru mine, fiindcă „vorba volant, scripta manent”.

Proba scrisă nu mi-a adus emoții, am fost purtat de idei și sentimente care au dat la o parte orice fel de griji. Oricum, mie mi s-a părut destul de ușor, m-am descurcat – mai ales la compunere, deoarece acolo m-am simțit în largul meu... Am zburdat printre propriile-mi rânduri, purtat de propriile-mi gânduri, creând și împletind povești noi pe firul fermecat al celor vechi. (...) Proba orală nu mi-a adus nici ea mari dificultăți, mi s-a părut destul de ușor să realizez asocieri mai ales cu experiența culturală: am făcut echilibristică pe firul de amintiri ce leagă laolaltă nebulos pline ochi cu experiențe și lecții din cărți ale creierului meu. Bineînțeles că am și socializat puțin, m-am împrietenit cu câteva fete din diferite colțuri ale țării. Seara în care s-au anunțat rezultatele m-a luat pe sus ca un vârtej de trăiri și emoții, de parcă doar atunci mi-am dat seama de ce mă aflam, până la urmă, acolo. (...) M-am simțit, în același timp, secătuit de puteri și energizat din plin... (...) Festivitatea de premiere a fost cireșa de pe tort... Inima mea galopa, mintea părea că-mi funcționează mai bine ca niciodată, ochii mei păreau a vedea totul mai clar, poate pentru că priveau lumea și prin suflet... Trepidam de emoție – așteptam să înceapă, dar nu voiam să se termine... Clipa despărțirii frângea aripile speranței și seca ochii de lacrimi... S-au făcut ultimele legături... S-au decernat premiile... Au răsunat trâmbițe și surle, pe un fundal molcom de bucurie... „Tempus fugit...”



Și iată-mă aici – am rămas cu diploma, cu noi contacte și cu o seamă de amintiri... Strâng ultimele lucruri din cameră, însă mai uit puțin ceva acolo – puțin spirit ca să știe Universul că am fost pe-acolo... Fiindcă, precum în orice loc care m-a marcat, am procedat la fel și în Târgoviște – mi-am lăsat o părticică de suflet acolo, pentru că poate mă voi întoarce într-o zi să-l regăsesc...



*De multe ori trăim cu impresia că este foarte ușor să performezi, să urci într-un clasament al olimpicilor. Cei care sunt acolo știu însă că este foarte greu, că este foarte multă muncă. Elevii care ajung la etapele naționale devin ...olimpici ai muncii și ai perseverenței. Seneca spunea simplu: **Non scholae, sed vitae discimus!** (Nu învățăm pentru școală, ci pentru viață!)*



Olimpicii noștri

ANDREI ȚIPLIC ȘI PAUL ȚIPLIC

– olimpici la Naționalele de Matematică și de Geografie –

Anul 2022 aprilie, clasa a VII-a. Era pentru prima oară când participam la Etapa Națională a Olimpiadei de Matematică, în săptămânile anterioare pregătindu-ne serios, făcând numeroase probleme, care mai de care mai complicate. În timpul acela am învățat numeroase teoreme, sperând că o să ne folosească la proba de concurs. Pregătirea noastră a fost condusă de doamna profesoară, Delia Șerb, dumneai ajutându-ne să înțelegem problemele mai dificile.

Olimpiada Națională de Matematică s-a desfășurat între 15-20 aprilie 2022 în Iași, important centru cultural și universitar, în care au activat numeroase personalități din toate domeniile.

Deschiderea Olimpiadei a avut loc într-o sală din cadrul Universității Alexandru Ioan Cuza, ceremonia fiind una impresionantă. Profesori de matematică au ținut discursuri urmate apoi de momente artistice relaxante, care totuși nu ne-au putut atenua emoțiile. În ziua următoare a avut loc proba de concurs, în incinta Colegiului Național „Costache Negruzzi”, o instituție de renume din Iași, care ne-a impresionat prin dotările tehnologice. Subiectele au fost într-adevăr dificile, reușind să rezolvăm puțin din fiecare problemă.

După Olimpiadă, organizatorii concursului ne-au creat posibilitatea de a vizita Grădina Botanică, Muzeul Literaturii din Iași, impresionându-ne în mod deosebit varietatea și importanța documentelor expuse și modul lor de prezentare virtuală, auzind diferite întâmplări din cadrul Junimii precum și fragmente din operele literare: „Floare Albastră”, „Sărmanul Dionis”, „Andrii Popa”, etc. De asemenea, ne-a încântat vizionarea unei savuroase comedii pusă în scenă la Teatru Național din Iași și intitulată „Aventuri cu D-I Goe”, un colaj din cele mai cunoscute schițe ale lui I. L. Caragiale. Seara, n-am putut rata ocazia de a ne plimba prin Parcul Copou, pe sub Teiul lui Eminescu, urmând apoi drumul spre locuința lui Ion Creangă, bojdeuca din Țicău.

Emoțiile și așteptările ne-au fost răsplătite cu medalia de bronz, întorcându-ne acasă din Iași cu multe amintiri deosebite și cu dorința de a participa din nou la alte olimpiade naționale.

La Concursul Național de Geografie TERRA – Mica Olimpiadă de Geografie – Clasele V-VII (ONLINE) am participat la faza națională și, cu ajutorul doamnei profesoare Ana Marinescu, am reușit să realizăm punctaje foarte bune, astfel încât am obținut Premiul I (Paul) și Premiul al III-lea (Andrei).

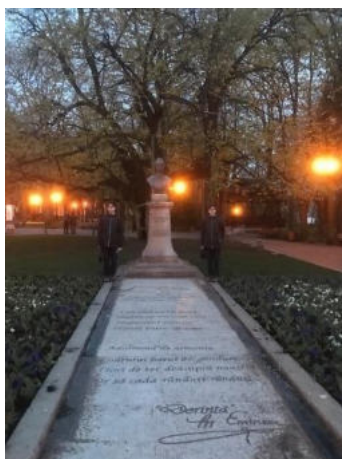



ALEXANDRA GANEA

– olimpică la Educație tehnologică –



Olimpiada Națională de Educație Tehnologică și Aplicații Practice s-a desfășurat la Craiova, în perioada 18-22 aprilie 2022. Participarea la Olimpiada Națională de Educație Tehnologie m-a ajutat să îmi construiesc prietenii care, în ciuda zilelor scurte petrecute acolo, au părut eternitate. De asemenea, m-a ajutat să devin o persoană mai independentă, dar și mai deschisă cu persoanele din jurul meu, putând comunica mai liber cu aceștia. De altfel, vizitele la muzee din cadrul Olimpiadei, m-au determinat să descopăr atât frumosul din operele de artă, cât și informații istorice, dar și culturale despre țara noastră.

Olimpiada Națională de Tehnologie m-a învățat ce înseamnă să legi prietenii cu persoane din orașe diferite ale țării și a deschis o poartă de pătrundere într-un univers fascinant al educației, care m-a ajutat să înțeleg beneficiile participării la un concurs de asemenea anvergură, precum și bucuria unei vizite la muzeu, cu scopul culturalizării, pentru a afla tradițiile și obiceiurile țării noastre.



TUDOR GIUCĂ
– olimpic la geografie –

A participat la CONCURSUL NAȚIONAL DE GEOGRAFIE TERRA – MICA OLIMPIADĂ DE GEOGRAFIE – Clasele V-VII (ONLINE), faza națională, și a obținut Premiul al III-lea.

FELICITĂRI tuturor!



A Christmas Play

By the 7-B class with Ramona Mărginean

Celebrating Christmas at school is one of the many enjoyable presents we get in December. And what a December! We did not have to focus on restrictions or adapt to online learning changes anymore. It was the first time in a while when we could really opt for any activity we wanted to do.

The COVID-19 experience took its toll and if students had to refrain from getting into close contact to their classmates in the not-so-distant past, they now got the chance to work and enjoy time together in close proximity. This is what the students of the seventh grade B did. First, they read three Christmas plays and agreed upon “Sara finds Christmas” by Annette McDermott. Next, the hard-working team made up of Sara Frățilă, Sonia Crișan and Timea Rusu adapted the play and made it relevant to our students’ experience.

After that, each student worked hard for a certain role in the play, by learning the lines of the chosen character and presenting them in front of the class. Finally, students had the opportunity to perform in the play and even if the time for rehearsals was short, the final result was rewarding and a source of Christmas joy.

Prof. Ramona Mărginean



Last year we had the opportunity to contribute to our classroom’s Christmas play by writing the script. Having this job was a journey we had to embrace and it brought many ups and downs.

*Sara Frățilă, Sonia
Crișan and Timea
Rusu*



1. Sara 1
2. Sara 2 (in the dream)
3. Sara 3 (after the dream)
4. John
5. Mom
6. Dad
7. Beth
8. Narrator
9. The Leprechaun
10. Guitarist 1
11. Guitarist 2
12. Guitarist 3
13. Singer 1
14. Singer 2
15. Kid (sitting on the lap of Santa)
16. Parent (of the Kid)
17. Santa
18. Caroler/Neighbor 1 (Mom)
19. Caroler/Neighbor 2 (Dad)
20. Caroler/Neighbor 3 (Kid)

One of the things that pressured us was time, we had just a few days and the expectations were quite high! But we managed to get over this and we were able to finish it. Another thing that made this job even more difficult was deciding what we were going to write. All three of us had different ideas and we had to choose the best one. However, in the end, we were able to combine all our ideas into one that we all agreed with. The play gave us a rough time, because the process of writing required a lot of patience and imagination, but we managed to encourage each other. Every time we thought we would fail, our friendship helped us gain more hope and energy to write a very jolly story.

Sara Frățilă, Sonia Crișan and Timea Rusu

Narrator: *Once upon a time there was a little girl living in Manchester. Upon the changes that happened this year, she lost the spirit of Christmas. So let's jump on a sleigh and slide through the obstacles that she had to face to reawaken the spirit.*

(Lights come up and Sara is sitting on her bed STAGE RIGHT. She is holding John's unwrapped Christmas present and a roll of wrapping paper is on the bed next to her.)

Sara: **(Wrapping John's Christmas present and sighing)**

It doesn't feel like Christmas this year. I don't feel excited at all. (Sara sighs and stops wrapping and sits in thought for a few seconds.) I wish I could find the Christmas spirit. I've tried and tried, but I just can't feel it this year. Where is it?

Mom: **(Calling from STAGE LEFT)** Sara! Come into the living room so you and John can exchange gifts.

Sara: Hold on, Mom. I'm not finished wrapping his present yet! **(She slowly gets up, holding the wrapped gift and goes to Mom).** I'm not even looking forward to our Christmas Eve gift exchange.

The first scene of the play



SPEAK OUT- CREATIVE WRITING

„Ajuns la cea de-a cincisprezecea ediție, *Speak out* – concurs inițiat de EDAR (Educational Drama Association in Romania) și inclus în Calendarul concursurilor naționale școlare ME – este deschis elevilor de gimnaziu și liceu și, ca și în anii trecuți, a atras interesul elevilor colegiului nostru și a elevilor din întreg județul. Concursul, menit să dezvolte și să promoveze limba engleză și creativitatea elevilor, se desfășoară pe două secțiuni: monologuri dramatice și scriere creativă și are ca punct de pornire teme atractive pentru elevi. În luna februarie 2023, elevii Colegiului Național „Gheorghe Lazăr” au participat la faza pe școală a concursului, iar elevii calificați participă în continuare la faza județeană și sperăm și cea națională. Felicitări tuturor!”



Coordonator: prof. Victoria Șerban

TABELE ELEVI CALIFICAȚI LA FAZA JUDEȚEANĂ SPEAK OUT 2023

Sectiunea A – monolog

Premiul I - Giurca Tudor, clasa a VI-a A
Premiul I - Țimonea Mădălina-Elena, clasa a VI-a A
Premiul II - Lazăr Mihai, clasa a V-a B
Premiul II - Lăzăroaie Carla, clasa a VI-a A
Premiul III - Daina Natalia, clasa a V-a B
Premiul III - Nistor Amelia-Andreea, clasa a VI-a B

Premiul I - Radu Larisa-Maria, clasa a VII-a B
Premiul I - Orzu Iulia, clasa a VII-a B
Premiul I - Iorga Ania-Elina, clasa a X-a E
Premiul I - VasIU Luca-Mihai, clasa a IX-a E
Premiul II - Rusu Ștefania Teodora, clasa a IX-a F
Premiul II - Dobrotă Tudor-Darian, clasa a IX-a I

Premiul I - Marca Alecsia Maria, clasa a XI-a F

Sectiunea B – story

Premiul I - Fodor Antonia-Maria, clasa a V-a B
Premiul I - Staicu Andrei David, clasa a VI-a B
Premiul II - Bărbuș Alexandra-Irina, clasa a V-a A
Premiul II - Giurca Tudor-Ioan, clasa a VI-a A
Premiul III - Neiciu Alexia-Ioana, clasa a V-a A

Premiul III - Nistor Amelia Andreea, clasa a V-a A
Premiul III - Ispășoiu Andrei, clasa a VI-a B
Mentiune - Niculescu Raisa Patricia, clasa a V-a A
Mentiune - Nicu Maria, clasa a VI-a B
Mentiune - Loghin Dan Gines, clasa a VI-a B

Premiul I - Alexandru C, clasa a VIII-a A
Premiul I - Frățilă Sara-Maria, clasa a VII-a B
Premiul II - Cichi Adriana, clasa a VIII-a A
Premiul III - Florea Flavius Ilie, clasa a VII-a A
Premiul III - Stoica Diana Elena, clasa a VII-a A

Premiul I - Stângaciu Theea-Alexandra, clasa a IX-a E
Premiul II - Cloțan Mara-Elena, clasa a X-a E
Premiul II - Niculescu Maria-Daria, clasa a IX-a F
Premiul II - VasIU Luca Mihai, clasa a IX-a E
Premiul III - Băncioiu Hara, clasa a X-a F
Premiul III - Bucurenciu-Micu David, clasa a IX-a F
Premiul III - Șușu Adelina Miriam, clasa a X-a E

Premiul I - Nan Iris Maria, clasa a XI-a E
Premiul II - Georgescu Cătălina, clasa a XI-a F
Premiul III - Drăghiciu Carla, clasa a XI-a I

• SPEAK OUT- Story

On a sunny July afternoon, I wake up, I brush my teeth and I have breakfast.

Suddenly, a blue care opens the door and comes to me. I know that the car is magic because it has wings, legs, arms, it can speak and the care hasn't got a driver. The blue car says: "Do you want to fly with me to Candy Town?"; I say: "Yes, of course I do!". After that, we fly above the clouds and we stop to a mysterious green portal.

We go into it and we arrive at a big town. The town is full of candies, ice-cream, chocolate and gummy bears. The blue car takes me to a very big plate, full of sweets. We eat a lot. Then we play with all the cute dogs.

We have a lot of fun. Now, the blue car and I are best friends.

Fodor Antonia-Maria, clasa a V-a B



2
0
2
3

SPEAK OUT

My magic car

My car is pretty normal at a first glance. It is a blue Sedan that has a 500 horse power engine. It does pretty well both on tarmac and dirt.

Let's get a bit closer. Inside, a man will greet you. Don't worry, it's just the car! It is an A.I. that does whatever you want it to. It can even make objects appear out of nowhere! But that's not the best part. The car can fly silently, shoot ropes, among many other things. Let me tell you why that came in handy.

I was driving when suddenly, I saw a store getting robbed! I panicked but my car didn't! It knew better so it started hovering above the ground and aimed at the store's entrance. The crooks didn't know we were there, they were clueless! When they ran out of the store, my car shot ropes and tangled up the two thieves so that they couldn't move. After that, my car anonymously dialed 911 and let the police know about the robbery.

That's just one of the many stories I can tell you about my magic car. It's made a huge impact on my life and I probably couldn't live without it!

Staicu Andrei-Vlad, clasa a VI-a

My magic blue car

On my 18th birthday, my parents surprised me with my first ever car. Sure, it was old and used, but that was to be expected. Its unique aura caught my eye though. There was something special about this blue car.

Inside, the seat was already in the right position and the steering wheel fitted perfectly in my hands. On the road, the steering was light while the engine still packed a punch. At a roundabout, I imagined taking the first exit and, to my amazement, the car did just that. I soon realized that the car telepathically followed my orders. I couldn't believe what was happening! I was an aspiring racer but I'd never had the opportunity to drive on a track. Then, an idea hit me. I signed myself up to a race on the iconic Silverstone track.

The big day had arrived. Starting from the back, I took advantage of my little car's agility to move through the others. As the laps went by, we were making great progress and at the final corner I seized the chance to pass the leader and claim the title. Since that day, I vowed to never change my car.

Alexandru C., clasa a VIII-a

The sun was shining above the tall trees. In the garden rested a calming silence. My heartbeat was dashing through the chambers of my soul.

I was holding the letter written with an exquisite calligraphy. It offered the reader a unique feeling, as if a wonderful charm had been thrown on its containing miracles and was waiting to be discovered. I hurried to the spot that was indicated in the message.

I had just passed the gate hidden in the brick wall when an interestingly dressed man appeared and greeted me excitedly. 'I believed that you will consider my letter...humbug!' he exclaimed. 'I am your imagination's creation...We must hurry! Tell me your most powerful wish, one that your heart desires'. 'Oh, I wish for a magical car, painted in the nuance of the sea at storm, of the sky at midnight! I wish it could remember me of infinity and inspire me!', I said in a shivering voice.

His words shaped a beautiful blue car. 'I can imagine myself travelling through thoughts and stories...!' I whispered. 'Don't forget to follow your dreams and never cease to embrace the creation of your mind', my imagination advised me.

Frățilă Sara-Alexandra, clasa a VII-a

SPEAK OUT- CREATIVE WRITING



“Life is either a daring adventure or nothing at all”

Tudor Giurca (VI A)

Even in the darkest of times, when all hope seems lost, life will go on, with or without you. It possesses this infuriating talent of persisting through all the obstacles it lets us face. Why, may one wonder, is life so unfair? Why must it let us suffer while showing no remorse whatsoever?

Those questions, ladies and gentlemen, resonating with our minds on a level even we can't understand, like all questions, always lead to more. Especially in times like these, not seeing the good things in life can have a serious impact on anyone.

Questions, you see, when left unanswered have a tendency to infiltrate deeper and deeper into our minds, leaving us disoriented, lost and hopeless.

That is why it is important to try, as hard as it may be, to see good, not just evil, for life will always alternate between the two. If they are both subjective and if they are both dispersed in equal quantities, then why can't we try to focus on the positive side of things?

Even when the whole wide world is caught up fighting for God knows what reason in God knows what land, it is just one of the many obstacles we face to balance out our daily joys.

Without living this adventure, battling evil with good, we would be left with nothing at all. Trying to get rid of evil is not the solution, as not only is it impossible to do but it would also mean that we would be left with no joy, therefore a life with no sorrows can hurt even more than a life full of pain.

What we all need to do in order to lead our best life is to value every second, cherish every moment, be it cheerful, be it not, and savour it as if it were the last. This doesn't only apply to us. If we are hoping for a better world, we should all try to change, to adapt in every situation in order to enjoy our, albeit short, stay on Earth, for to improve is to change so to be perfect is to change often.

From you, ladies and gentlemen, to our brave soldiers fighting for this land, to even His Majesty The King, we all must contribute if we want to live a life not lacking sorrow, but embracing it even when doing so might seem impossible.

“Coco Chanel”

Mădălina Țimonea (VI A)

“Coco Chanel is no longer number one! Dior overthrones Chanel! Even if she has been the first for fifteen years, Chanel is now demoted to second place. After the Second World War, she was forced to interrupt her contracts with “Paris Fashion House” because she was accused of collaborating with the Nazis. Coco Chanel is trying desperately to win back her customers and her prestige”.

What do they think they are doing? They are trying to destroy me, but I won't let them! A woman can give you everything with her smile and get it back with a tear. No one has ever taught me this! I discovered it by myself! My life was never easy. I can say it was a real adventure, but I never gave up. After my mother died, my life was in my own hands. I started as an orphan and now I am a famous woman. Life did not satisfy me, so I created another one. It was not easy, but it was worth it.

I discovered my passion for fashion. Since then, the adventure started, the adventure of my life. I have fought for my dream all my life. I created a style, I changed a style. I gave the women the freedom that they deserved. I fought for being independent. Do you know what happened to me? They want to humiliate me, but I won't let them. It's a new challenge. Dior, who is Dior? He's a vulgar imitator that stole my creations! Dior does not understand women. Beauty begins the moment you decide to be yourself. Ha ha ha! Are you criticizing me? You, that wear my creations?! You want to put obstacles in my way! You want to steal my ideas but I will have others. I'm not only creating fashion, I am fashion! So there is no time for monotony in my life, there is time for work and time for love! And I don't care about what they say because this is life: an adventure or nothing at all! And this is me: I am Coco Chanel!

“The little things”

Larisa-Maria Radu (VII B)

A book? Another book? All they ask me is “When are you writing your next book?” or “What is your next book about?” I DON’T KNOW! Aren’t there enough books? 25, 25 and they’re not enough. This is all I do every day. I have the same routine: wake up, eat breakfast, write, eat lunch, write, eat dinner, drink wine, write and sleep. I need to do something else, I need inspiration. I don’t know...what about...no...maybe...no...oh, oh, ohhh! An adventure!

But what does an adventure really mean? Because before I started my career I had tried to live riskily. I think... an adventure isn’t about risk taking. No, no, no! In fact, I know it! I wasn’t happy living that way. An adventure should mean happiness, right? Yes, yes. But I don’t find it there. I actually find it in my books and I don’t want some people or the society to ruin that. I want to continue to do what I’m doing. Because my adventure is my life and what I do with it and if I were to live it riskily it wouldn’t be daring, it would be dumb.

I find pleasure in little things like reading a book, drinking coffee, watching the sunset. An adventure is all about excitement and if I find excitement in doing those things, then these are adventures. For me, it’s not climbing a mountain or skydiving. I tried those things but meant nothing. I know I should feel different about that but I really think that my adventure is doing those little things and travelling and writing about that.

I remember when I was a child I always imagined having a simple life, writing when I wanted, going to the beach, maybe even having a family, but when I used to talk about this dream my friends would say it would be boring and that I only had one life. Exactly! One life! I want to live it the way I want...my dream, nice and quiet, but at the same time adventurous.

If I were to live that dream, I would have enough challenges. Like writing a book! There is a lot of criticism I have to face. And a family. As a mother I would have plenty of challenges. Will I be able to keep my children safe, healthy and happy? Well, that’s a daring adventure I would like to experience. And I think I have just found out what my next book is going to be about. “Life is either a daring adventure or nothing at all!”

“Experiment 567”

Iulia Orzu (VII B)

This is entry 1234, experiment number 567, day one.

I think I’ve done really good in life: getting perfect grades at school, getting into college, then becoming the best scientist, astrologist and inventor at a very young age. I found another planet where people can live after Earth’s battery runs out, I’ve made pigs fly, I invented a time travelling machine and even made this little penguin robot. Basically, I made the impossible possible, but even after achieving so many great things I am still not happy, I still feel like something is missing.

I was always thirsty for information and coffee. That was all I needed. So why doesn’t it feel right anymore?

I’ve always asked myself: “What is the purpose of life?” I would say: “To make the lives of the people that come after you better”. But at what price? I don’t think I want to live only for others. What am I doing with my own life? Am I going to sit in this lab forever? No, this can’t be the purpose of life! I am going to find the answer to this question!

This is entry 1235, experiment number 567, day 89.

I think I found the answer!

Over the past three months I achieved things I’m prouder of than my greatest experiments. I started talking to people, I even made some friends, I travelled a lot, I saw the world, I truly laughed for the first time and even learned how to smile. And for the first time I didn’t think about my experiments.

The purpose of life is life itself. It’s the friends and memories you make along the way. The times you feel happy and the times you feel sad. It’s about the adventures you have. It’s not about the title or the award you earn at the end. It’s the process.



ZIUA INTERNAȚIONALĂ A POEZIEI A FOST SĂRBĂTORITĂ LA COLEGIUL NAȚIONAL „GH. LAZĂR” din SIBIU

– invitat special CĂTĂLIN NEGHINĂ –

Eu am, iubit-o, -n Spania un castel...

*Francesca-Anamaria Lorinczi,
Clasa a VII-a A, Colegiul Național „Gh. Lazăr”, Sibiu*



Luni, 20 martie 2023, ora 11. Ne pregătim pentru o întâlnire specială, despre care ne-a vorbit doamna profesoară de română. De Ziua Poeziei și de Echinox, la noi în școală vom avea ocazia să-l ascultăm pe actorul Cătălin Neghină, de la Teatrul Național „Radu Stanca” din Sibiu, care susține un recital poetic. Împreună cu colegi din clasele a VII-a A, a VII-a B, a V-a și a IX-a F, așteptăm nerăbdători Poezia...

Și... încet-încet ea curge înspre bucurie și încântare. **Eu am, iubit-o, în Spania un castel...** este versul dintr-o poezie de Radu Stanca, prin care suntem conectați la emoția poeziei contemporane. Actorul dă viață unor poeme minunate scrise de George Topârceanu, Ana Blandiana, Marta Petreu, Aron Cotruș, Ileana Mălăncioiu, Rita Chirian etc. Ne conectăm la poezia contemporană și surprindem farmecul, inefabilul și senzaționalul despre care ne vorbesc versurile din recitalul actorului care ne impresionează și care știe să interpreteze astfel încât să le „gustăm”.

*Sunt cel mai frumos din orașul acesta,
Pe străzile pline când ies n-am pereche,
Atât de grațios port inelu-n ureche
Și-atât de-nflorite cravata și vesta.
Sunt cel mai frumos din orașul acesta.
Născut din incestul luminii cu-amurgul,
Privirile mele dezmiardă genunea,
De mine vorbeste-n oraș toată lumea,
De mine se teme în taină tot burgul.
Sunt Prințul penumbrelor, eu sunt amurgul...*

Radu Stanca, Corydon



Și... încet-încet se aude și glasul ingenoșilor creatori ai școlii, - cine știe? Poate viitori mari creatori... Profesoara îi invită pe copii să recite și să citească poezie... Mihnea Ionescu și David Cantor recită poezii scrise de Mihai Eminescu, Cristiana Damian interpretează, cu glasul ei minunat de soprană, poezia „Sara pe deal” de Mihai Eminescu, iar Maia-Daniela Loloiu, din clasa a IX-a E, citește din creația proprie impresionând asistența, colegii aplaudând-o cu entuziasm.

Și ...încet-încet, partea a doua a recitalului poetic este dedicat liricii feminine contemporane, dar și lui Radu Stanca, poetul sibian care devine preferatul nostru. Prin felul cum reușește să recite, domnul Cătălin Neghină ne încântă și ne ajută să trăim alături de un ...„Trubadur mincinos” și de „Cel mai frumos din orașul acesta”... Primul poem a fost dedicat fetelor, iar cel de-al doilea, băieților. Cred că a fost cel mai sensibil și plăcut moment din recitalul poetic prezentat elevilor lăzărești de actorul invitat...

Profund impresionati, am regretat că timpul s-a scurs prea repede. Am savurat clipele de final, când domnul Cătălin Neghină ne-a prezentat caietul său de poezii din liceu și am pășit spre clasele noastre cu emoția trăirii unui moment frumos, în care Poezia ne-a umplut inimile.

Mi-ar plăcea să mai avem parte de asemenea momente deosebite care dau farmec școlii și literaturii...

Am plecat spre alte ...universuri ale cunoașterii, rostind în gând:

*Eu am, iubito, -n
Spania un castel
Și, dacă vrei, te fac
stăpână-n el!*



GHEORGHE LAZĂR – PATRON SPIRITUAL AL ȘCOLII NOASTRE –

Gheorghe Lazăr a avut un rol covârșitor în crearea și dezvoltarea sistemului românesc de învățământ. Deschizător de drumuri pentru școala românească, el a reușit să impună idei inovatoare care au schimbat cursul istoriei noastre. Comparat de unii cercetători cu Socrate, patronul spiritual al Colegiului Național „Gheorghe Lazăr” din Sibiu, este recunoscut azi drept întemeietor al învățământului în limba română. Astfel, în studiul Prolegomena la o educație românească, Gheorghe Lazăr este văzut asemenea lui Socrate de către Onisifor Ghibu, care l-a supranumit „marele reformator al întregii vieți naționale, prin cultură și politică”. Tot lui Onisifor Ghibu i se datorează câteva studii extrem de importante despre viața și activitatea marelui Gheorghe Lazăr: „Portrete pedagogice”, „Contribuții la istoria Revoluției din 1821. Legăturile dintre Gheorghe Lazăr și Tudor Vladimirescu”, „Pagini de jurnal” sau „Noi contribuții la cunoașterea vieții și activității lui Gheorghe Lazăr și rolul lui în revoluția de la 1821”.

Ctitor al educației românești, Gheorghe Lazăr, reprezentant ilustru al iluminismului de la noi, a promovat principii și metode care au dus la înființarea a sute de școli și la emanciparea maselor populare. Conform cercetătorului Traian Vedinaș, „după consemnarea din „Tribuna” de la București, Onisifor Ghibu îl mai evocă pe Gheorghe Lazăr în ziarul „Adevărul”, prilej cu care îl numește „erou și martir al României moderne”. În anul 1927, în Portrete pedagogice, Ghibu pune „portretul” lui Gheorghe Lazăr alături de Rousseau, Herbart, afirmând că el a dat „o altă creștere” vieții spirituale românești”.

Suntem recunoscători și, în același timp, onorați, că școala în care astăzi învățăm și ne pregătim pentru viață poartă numele acestui mare Om al istoriei. Purtător de biruință, ilustrul om de știință, cu o viață nemilos de scurtă (de doar 44 de ani), născut și mort la Avrig, rămâne o imagine cu aură martirică în conștiința românilor.

**BICENTENAR
GHEORGHE LAZĂR
1823-2023**

(200 de ani de la moarte)



Emil Gioran	1911 - 1995
Iacob Bologa	1817 - 1888
Sava Popovici Barcianu	1814 - 1879
Nicolae Ivan	1855 - 1936
Ilarion Pușcariu	1842 - 1922
Zaharia Boiu	1834 - 1903
Ștefan Cicio-Pop	1865 - 1934
Miron Cristea	1868 - 1939
Achim Stoia	1910 - 1973
Gheorghe Șoima	1911 - 1985
Ioan Bunea	1868 - 1935
Alexandru Dima	1905 - 1979

Personalitatea lui Gheorghe Lazăr se regăsește în multe generații de profesori și elevi care au dat sens și viață școlii cu o istorie de câteva secole. Înființată în 1692, școala noastră a funcționat aproape un secol și jumătate cu activitatea de predare în limba latină, iar din 1850 în limba germană și în limba maghiară. Unirea cu România, înfăptuită la 1 Decembrie 1918, a schimbat soarta școlii, astfel că până astăzi s-a învățat și se învață în limba română. De la primii directori (prof. Alexandru Pop, prof. dr. Ioan Bunea), și până astăzi (director prof. dr. Gabriel Octavian Negrea și director adjunct prof. Gabriela Săndulescu), școala noastră a format, prin dascălii ei de excepție, minți luminate, spirite deschise, oameni liberi și creativi. Suntem conștienți că școala formează caractere, educă și promovează valori. Epitaful de pe mormântul lui Gheorghe Lazăr este un îndemn la continuă pregătire pentru viață, pentru schimbul de generații: „Citiitorule, ce ești am fost, ce sunt vei fi, gătește-te dar”. Suntem, cu toții, datori să formăm Oameni, „să ne gătim”, așa cum patronul nostru spiritual a fost prin propria lui viață (Ion Heliade Rădulescu spunea despre mentorul său, Gheorghe Lazăr: „El slujba sa niciodată nu și-a socotit-o drept o profesie, ci o chemare, o misiune”).

Să fim așadar, la acest ceas de pioasă aducere aminte, ucenici vrednici și Oameni. Gimnaziul latin de odinioară, apoi Gimnaziul Superior de Stat Sibiu, iar din 1919 Liceul „Gheorghe Lazăr” – Colegiul Național „Gheorghe Lazăr” a dat lumii personalități de prim rang. În semn de recunoștință și prețuire, la intrarea în școală se află mai multe plăci de marmură care amintesc că pășim într-un spațiu sacru al educației și al onoarei.

Tuturor profesorilor și elevilor din școală le doresc să se bucure de un an omagial deosebit, prin care se ducă mai departe dragostea de carte și de limba română a înaintașilor și a patronului nostru spiritual.

Prof. Maria-Daniela PĂNĂZAN LÖRINCZI,
membru al Uniunii Scriitorilor din România, Filiala Sibiu

„Aequo animo” – deviza latină a
lăzăriștilor ne îndeamnă să
rămânem „din tot sufletul, cu toată
dăruirea” dedicați școlii și
idealurilor care o însuflețesc prin
muncă și învățare permanentă.



ARBORELE VIEȚII

Arborele vieții (copacul vieții) reprezintă un simbol spiritual. El exprimă legătura dintre Cer și Pământ, dintre Creator și Creație. Este un simbol al vieții, al ascensiunii spre cer prin dezvoltarea noastră interioară. „Semințele” pe care omul le sădește în propria persoană sunt: bunătatea, înțelepciunea, echilibrul, armonia și iubirea pentru tot ceea ce există în această lume. (Coordonator: prof. Anca Munteanu)

Semințele vieții

Băilă Cristian-Andrei, clasa a VII-a A

Una dintre pasiunile lui Ragnar era săditul. În fiecare seară, ieșea în ogradă, cu sapa în mână, și planta câte o sămânță. Îi plăcea să creadă că semințele din curtea casei sale îi însuflețesc din nou casa, ca în vremurile de altădată. Pentru Ragnar, fiecare sămânță era unică și, odată plantată, făcea parte din casa și din viața sa. Simțea că face ce trebuie sădind acele semințe și dând astfel viață pământului din jurul său, și, prin asta, se simțea împăcat cu sine și cu viața pe care o ducea.

În acea seară, Ragnar ieși în ogradă, cu sapa în mână. Înaintă cu grijă printre straturile de puieți care începeau să răsară din pământ și, când ajunse la capătul șirului, îngenunche ușor, scoase sămânța din sân și, cu delicatețe, o puse în pământ, aducând apoi apă de la râu în căușul palmelor sale și stropind sămânța proaspăt sădită. Apoi, Ragnar se întoarse în casă, cu sapa pe umăr, se întinse în pat și adormi.

În acea noapte, Ragnar avu un vis. Se făcea că era în mijlocul unui pustiu de nedescris, că plutea într-un neant absolut. Doar că nu plutea, pentru că avea picioarele pe pământ... sau, mai bine zis, pe o creangă groasă de copac, atât de groasă, încât părea că putea susține cel puțin o duzină de colibe ca a lui. Sub creangă, era tot vidul... Și, departe, în jos, păreau că se întind niște rădăcini, cu un șarpe încolăcit printre ele. În sus, cu mult deasupra lui Ragnar, se vedea coroana căreia îi aparținea copacul, cu un vultur auriu cocoțat în vârful ei. Puțin mai jos, pe o creangă ceva mai subțire, stătea o veveriță cu dinți ascuțiți. În fața lui, Ragnar văzu trunchiul mare și gros al copacului, nefiind cuprins în totalitate de privirea sa.

Ragnar se trezi. Avea sapa în mână, și era seară. Era în ogradă, îngenuncheat lângă locul în care plantase ultima sămânță, cu o seară înainte. Ragnar se uită, mirat, în jurul său, neînțelegând cum ajunsese acolo. Apoi, observă că avea pumnul încleștat, și, când îl deschise, văzu în palma lui o sămânță care era cât degetul lui mare, strălucind cu o lumină albăstruie. În fața lui, stătea un bărbat înalt și fâlnic ca un brad... și de mărimea unui brad, care arăta de parcă ar fi făcut o baie de o săptămână în Marea Nordului.



Grafică:

Măra State, clasa a VI-a A

- Mă cheamă Hrym, se prezentă gigantul. Plantează această sămânță, și o parte din copacul pe care l-ai văzut în vis va răsări a doua zi din pământ.

Ragnar făcu întocmai. Însă când se trezi, a doua zi, focul din căminul lui îi înghețase, casa îi era umplută de zăpadă, iar toți puieții și tot ce vedea cu ochii era acoperit de gheață. Speriat, Ragnar își luă în mână sapa înghețată și bătu pământul până când îl sparse, lăsându-și sapa boantă, scoase sămânța și o călcă în picioare, spărgând-o în bucăți.

Seara l-a găsit îngenuncheat lângă locul unde plantase ultima sămânță, dar nu era nici urmă de sămânța albastră. De astă dată, avea în palmă o sămânță roșie ca focul. În fața lui, stătea un bărbat cât un stejar bătrân cu ochii roșii care părea că a ieșit dintr-o baie cu apă clocotită.

- Mă cheamă Surtur, se prezentă uriașul. Plantează această sămânță, și o parte din copacul pe care l-ai văzut în vis va răsări în dimineața următoare.

Ragnar făcu întocmai, iar a doua zi dimineața căminul său era în ruine, pământul era pârjolit, și tot ce vedea cu ochii era acoperit de cenușă. Speriat, Ragnar fugi în locul unde plantase sămânța roșie, cu sapa pe jumătate topită, smulse sămânța din pământ și o sfărâmă în palmă, arzându-și degetele. Și se trezi din nou cu sapa în mână, îngenuncheat în ogradă, cu o sămânță neagră ca întunericul nopții în mână. În fața lui, stătea un pitic soios și bărbos, cu un topor pe umăr.

Arborele vieții prin ochii de copil



- Mă cheamă Brokk, spuse piticul. Plantează această sămânță, și o parte din copacul pe care l-ai văzut în vis va răsări în ziua următoare.

Ragnar plantă sămânța... Și când se trezi, a doua zi, nu mai era dimineată, nici zi, ci o noapte întunecată, lipsită de stele, deasupra întregii lumi, ca în miezul unei peșteri. Ragnar sări în picioare, băjbâind pe întuneric după sapă, fugi în curte și sparse în bucăți sămânța neagră.

Se trezi încă o dată cu sapa în mână, îngenuncheat lângă celelalte semințe sădite, de parcă nimic nu s-ar fi întâmplat. În mână avea o sămânță pământie, mare cât palma lui. În fața lui stătea un uriaș mare cât un munte, cu o expresie vicleană pe față.

- Mă numesc Utgardaloki, zise uriașul. Plantează această sămânță, și o parte din copacul pe care l-ai văzut în vis va răsări în ziua următoare.

Ragnar sădi sămânța, iar a doua zi se trezi din nou printre ruine, cu giganți alergând încolo și înapoi și pustiindu-i ograda. Ragnar fugi până în capătul curții, se trânti pe jos, scurmă pământul, scoase sămânța și o călcă în picioare.

Se trezi din nou, cu sapa în mână, îngenuncheat deasupra locului unde plantase ultima sămânță, în mână cu o sămânță albă și luminoasă. În fața lui stătea un elf cu pielea deschisă la culoare și cu urechile ascuțite.

- Mă numesc Frilljen, spuse elful. Dacă vei sădi această sămânță, o parte din copacul pe care l-ai văzut în vis va răsări în dimineața următoare.

Ragnar sădi sămânța, și, în zori, observă că soarele lumina mai tare, fără a se mai duce de pe cer, nici măcar noaptea. Puieții i se uscau, iar Ragnar, speriat, scoase sămânța din pământ și o zdrobi.

Ragnar se trezi din nou în fundul curții, cu sapa în mână, având în palmă o sămânță de un nisipiu întunecat, veștejit și bolnăvicios. În fața lui se afla o ființă care era pe jumătate femeie frumoasă, pe jumătate trup putrezit.

- Numele meu este Hel, rosti aceasta. Dacă vei sădi această sămânță, lumea mea din copac va veni pe pământul tău.

Ragnar, speriat de cuvintele care sunaseră ca o amenințare, aruncă sămânța cât colo, fără să o mai sădească...

...Și se trezi din nou în același loc și în aceeași poziție în care se aflase cu nici treizeci de secunde în urmă, cu sapa în mână și în palmă cu o sămânță verde. În fața lui stătea o femeie frumoasă, cu ochi pătrunzători.

- Mă cheamă Freya, spuse ea. Dacă vei sădi această sămânță, vei avea parte de cea mai liniștită lume din copacul pe care l-ai văzut în vis.

Năucit, Ragnar sădi sămânța și se întoarse la coliba sa. A doua zi de dimineată, Ragnar văzu că puieții îi crescuseră mari și puternici, casa îi era acoperită de iederă, iar în depărtare se zăreau elfi jucându-se veseli cu niște pisici albe. În acel moment, însă, un curcubeu apărui ca din pământ, și din el răsări o sămânță de un violet intens și scăpărător, care zbură direct între degetele lui Ragnar. În fața lui se afla un om ceva mai falnic decât unul obișnuit, cu părul lung și negru, îmbrăcat în straie ostășești, cu un zâmbet șiret pe față și înconjurat de o aură verzuie care îl făcea să pară alunecos, care îi întinse sapa lui Ragnar.

- Numele meu este Loki, zise străinul, jucându-se cu diferitele tonalități ale vocii sale și folosind câte una diferită pentru fiecare cuvânt rostit. Lumea aceasta nu poate exista fără o lume a războinicilor onorabili, așa că trebuie să sădești și sămânța mea.

Disperat, Ragnar înșfăcă sapa și, scoțând sămânța verde din pământ, o despică, laolaltă cu cea violet, după care își rupse sapa în două și o azvârli cât colo.

Însă, în ciuda a tot, se trezi din nou îngenuncheat la capătul șirului său de semințe, cu sapa în mână, având în palmă o ultimă sămânță, care era cenușie și lipsită de culoare. În fața lui stătea un lup hămesit, dar cu o expresie omenească, ba chiar inteligentă, pe chipul său de fiară.

- Eu sunt Lupul Fenris, se prezentă fiara cu chip de om, cu un glas mioros, și sunt trimisul lui Loki. Dacă vei sădi această ultimă sămânță a copacului din visul tău în pământ, vei vedea lumea ta.

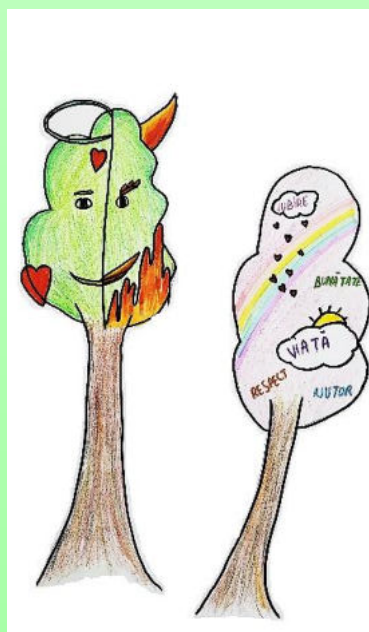
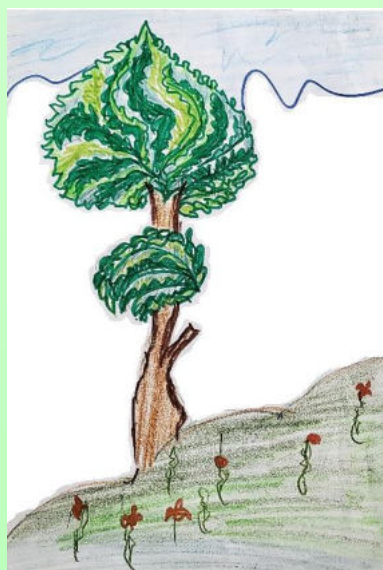

Grafică:

Oana Beleş, clasa a VI-a A
Andrei Galea, clasa a V-a A

Ragnar sădi sămânța și se duse la culcare, obosit... Și ce văzu în dimineața următoare fu de nedescris. Văzu oameni răi, oameni furioși, războaie, bătlui, lupte, suferințe și dureri, oameni triști, oameni nedreptățiți... Și, suficient pentru această lume ca să supraviețuiască, speranță, bucurie, bunătate... și dragoste. Deprimat, abia târându-și picioarele până la locul în care sădise acea sămânță înnegurată, o scoase din pământ și o zdrobi fără vlagă cu capătul sapei.

Se duse apoi la culcare și, în noaptea aceea, visă din nou. Era, de această dată, la rădăcina copacului, la granița cu vidul, chiar lângă coada aceluia șarpe imens, și, uitându-se în sus, putu vedea nouă sfere uriașe, împrăștiate printre crengile copacilor, care arătau ca semințele pe care le sădise el. Și atunci observă, lângă el, un tânăr falnic, cu părul negru ca smoala și cu ochii verzi, pătrunzători, cu un topor mare pe umăr.

- Mă numesc Wyrđ, spuse tânărul, apropiindu-se și strângându-i mâna lui Ragnar. Am venit să tai acest copac din visul tău.
- De ce vrei să tai acest copac? întrebă Ragnar, mirat.

Acesta este Yggdrasil, arborele celor nouă lumi, răspunse Wyrđ. Fiecare lume are câte o sămânță, pe care tu ai văzut-o și ai sădit-o, și ai văzut ce s-a întâmplat după aceea. Pământul a înghețat după ce ai sădit prima sămânță, pentru că era sămânța Niflheim-ului, lumea gheții, mesagerul ei fiind Hrym, căpetenia uriașilor de gheață. Surtur, căpetenia uriașilor de foc, ți-a dat a doua sămânță, cea a Muspellheim-ului, lumea focului, de aceea totul era pârjolit în jurul tău în ziua următoare. Brokk, piticul, ți-a dat sămânța a treia, cea a Nidavellir-ului, lumea piticilor, unde e mereu întuneric și noapte. A patra sămânță, cea a Jotunheim-ului, lumea uriașilor, ți-a fost dată de vicleanul Utgardaloki, regele uriașilor din cetatea Utgard. A cincea sămânță ți-a fost dată de elful Frilljen, pentru că aceea era sămânța Alfheim-ului, lumea elfilor, unde soarele strălucește mai tare și este mereu zi. A șasea sămânță, cea a Helheim-ului, lumea celor care au murit de o moarte „neonorabilă”, cum spuneau vikingii, ți-a fost dată de Hel, conducătoarea acelei lumi, și... e mai bine că nu ai sădit-o. Freya, stăpâna naturii și a frumuseții, în calitate de conducătoare a acelei lumi, ți-a dat a șaptea sămânță, cea a Vanaheim-ului, casa tribului Vanir, unde este mereu liniște și pace. Loki, însă, stăpânul farselor și al celor șireți, ți-a dat a opta sămânță, cea a Asgard-ului, unde locuiește celălalt trib, tribul Aesir, care se pregătește mereu pentru bătluiile ce vor urma. Iar a noua și ultima sămânță, care ți-a fost dată de vicleanul Fenris, lupul cu chip de om, era chiar cea a Midgard-ului, lumea oamenilor, de unde vii tu. Niciuna dintre aceste semințe nu aduc lucruri bune în totalitate, sau aduc lucruri care nu sunt deloc bune, și toate au nevoie de celălalte... De aceea voi tăia acest copac.

Și Wyrđ s-a pus pe tăiat, lovind cu toporul rădăcinile copacului și ferindu-se de șarpele încolăcit printre ele... Iar Ragnar se trezi și fugi repede până în fundul curții, cu sapa în mână. Acolo îl aștepta Wyrđ, cu fărâmele celor nouă semințe strânse laolaltă în mâinile sale.

- Am tăiat copacul, spuse el. Acum, dacă vom planta aceste semințe ale vieții laolaltă, vom reuși să punem bazele unei lumi mai bune, creând o sursă de lumină și bunătate pentru generațiile viitoare...

Iar Ragnar luă în mână acea mică sămânță multicoloră, scânteind în lumina soarelui amiezii, o sădi în pământ și o udă cu apă de la râu... Și apoi, peste ani și ani, lângă mormântul lui Ragnar, în fundul fostei sale curți, răsări măiastrul pom al vieții, însuflețind poiana și lumea cu un strop de lumină...



Grafică:

Mara State, clasa a VI-a A

Dan Loghin, clasa a VI-a B



Proiecte CDI, 2022

(în colaborare cu Catedra de Limba și Literatură Română, Catedra de Biologie, Catedra de Limba Engleză, Catedra de Matematică)

1. **Protocol de colaborare proiect „Comunicare, colaborare, competiție, calculatoare”, Constanța** (coord. Gabriela Săndulescu, Marinela Rusu, Antonia Ursu, Arina Badiu):
 - Secțiunea *Călătorie în țara imaginației* - Larisa Gal, clasa a VIII-a B, Premiul I
 - Secțiunea *Sunt cetățean implicat al orașului meu* - Gândilă Ana, IX B, Premiul I
 - Proba de cultură generală – online - Beleț Oana, clasa a V-a A, Premiul II
 - Proba de cultură generală – online - State Mara, clasa a V-a A, Premiul III

2. **Protocol de colaborare proiect „Școala mea colorată”, Constanța** (coord. Gabriela Săndulescu, Antonia Ursu, Monica Marin, Marinela Rusu):
 - Secțiunea *Un oraș mai curat, o școală mai frumoasă* - Colectiv, clasa a IX-a A, clasa a IX-a B, Premiul I
 - Secțiunea *Eco școala* - Colectiv, clasa a V-a A, Premiul Special

3. **Acord de parteneriat educațional „Tărâmul cuvintelor – revista unei școli sau școala unei reviste”, Focșani**
 - Secțiunea *Concurs regional de reviste școlare* - Laboratorul de idei, Premiul I
 - Secțiunea *Concurs de creație pentru elevi*:
 - Anisia Oncioiu, Premiul I (coord. prof. Marcela Ciobănuț)
 - Carla Lăzăroaie, Premiul III (coord. prof. Anamaria Coroian)
 - Mădălina Țimonea, Mențiune (coord. prof. Anamaria Coroian)
 - Sara Frățilă, Premiul I (coord. prof. Daniela Lorinczi)
 - Cristian Toma, Premiul II (coord. prof. Steliana Mărginean)

Concursuri de reviste școlare, 2022

Laboratorul de idei, nr. 22 și 23/2022

1. Concursul Regional de Reviste Școlare „*Aproape de voi*” (Medgidia, Jud. Constanța) – Premiul I;
2. Concursul Interjudețean de Reviste Școlare „*Aripă*” (Breaza, Jud. Prahova) – Premiul I;
3. Concursul Național „*Reviste școlare și jurnalistică*” (București)
 - Etapa județeană – Premiul I
 - Etapa națională – Titlul de laureat



ISSN 0123-456X



9 770123 456008

ISSN 2068 – 4258

Nr. 24, Ianuarie 2023